

## Gas Metal Connector

**Operating Instructions**  
(Original Instructions)

**Betriebsanleitung**  
(Übersetzung der Ursprünglichen Anweisungen )

**Gebruiksaanwijzing**  
(Vertaling van de Oorspronkelijke Gebruiksaanwijzing)

**Mode d'Emploi**  
(Traduction des Instructions Originales)

**Käyttöohjeet**  
(Alkuperäisten Ohjeiden Käännös)

**Bruksvisning**  
(Oversættelse av de Originale Instruksjonene)

**Bruksvisning**  
(Översättning av de Ursprungliga Undervisningarna)

**Brugsanvisning**  
(Oversættelse af de Originale Instruktionser)

**Instrucciones de Empleo**  
(La Traducción de las Instrucciones Originales)

**Istruzione per l'Uso**  
(Traduzione delle Istruzioni Originali)

**Instrukcja Obsługi**  
(Tłumaczenie oryginalnej instrukcji)

**Οδηγίες Χρήσης**  
(μετάφραση των αρχικών οδηγιών)

**Инструкция по эксплуатации**  
(Перевод оригинальной инструкции)

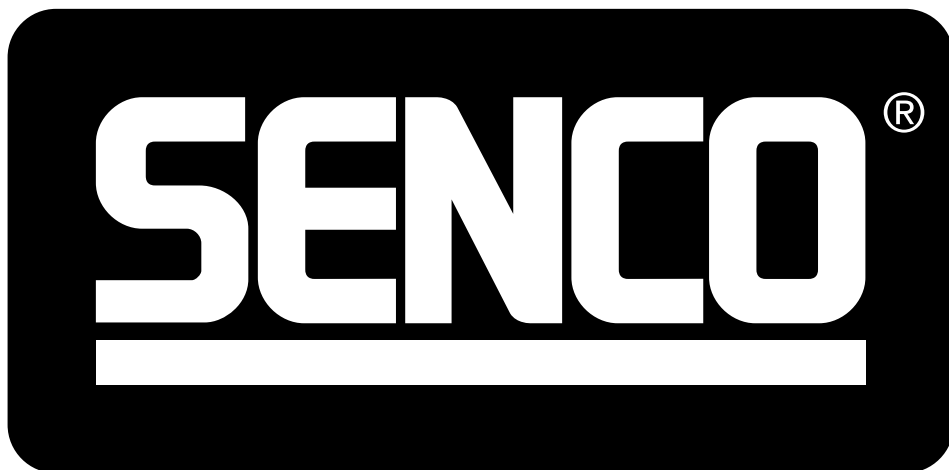

KYOCERA SENCO Netherlands BV  
Pascallaan 88  
8218 NJ Lelystad  
The Netherlands  
senco.eu

**NFE2GT1092020**

English	Deutsch	Polski	Français
<b>EMPLOYER'S RESPONSIBILITIES</b>	<b>VERANTWORTUNG DES ARBEITGEBERS</b>	<b>OBOWIĄZKI PRACODAWCY</b>	<b>RESPONSABILITÉS DE L'EMPLOYEUR</b>
<p>It is the employer's responsibility to assure this manual is read and understood by all personnel assigned to use the tool. Keep this manual available for future reference.</p> 	<p>Es obliegt der Verantwortung des Arbeitgebers, sicherzustellen, dass jeder Mitarbeiter, der zur Verwendung dieses Werkzeugs beauftragt wurde, dieses Handbuch gelesen und verstanden hat. Halten Sie dieses Handbuch für zukünftige Einsichtnahme bereit.</p>	<p>Na pracodawcy spoczywa obowiązek upewnienia się, że niniejszy podręcznik został przeczytany i zrozumiany przez wszystkich pracowników wyznaczonych do korzystania z omawianego narzędzia. Niniejszy podręcznik należy zachować do korzystania w przyszłości.</p>	<p>Il est de la responsabilité de l'employeur d'assurer que ce manuel soit lu et assimilé par tout le personnel assigné à l'utilisation de cet outil. Garder ce manuel disponible comme référence future.</p>

Suomi	Nederlands	Svenska	Dansk
<b>TYÖNANTAJAN VASTUUT</b>	<b>VERANTWOORDELIJKHEID VAN DE WERKGEVER</b>	<b>ARBETSGIVARANSVAR</b>	<b>ARBEJDSGIVERENS ANSVAR</b>
<p>On työnantajan velvollisuus varmistaa, että työkalun käyttäjät lukevat ja ymmärtävät tämän käyttöohjeen. Säilytä käyttöohje myöhempää käyttöä varten.</p>	<p>De werkgever moet ervoor zorgen dat alle werknemers die het gereedschap gebruiken deze handleiding lezen en begrijpen. Bewaar deze handleiding om ze later te kunnen raadplegen.</p>	<p>Det åligger arbetsgivaren att se till att all personal som anvisas att använda detta verktyg läser och förstår denna handbok. Ha denna handbok tillgänglig för framtida referens.</p>	<p>Det er arbejdsgiverens ansvar at sikre at denne vejledning læses og forstås af alle medarbejdere, der er udpeget til betjening af dette værktøj. Denne vejledning bør holdes tilgængelig til fremtidige opslag.</p>

Italian	Español	Greek	Russian
<b>RESPONSABILITÀ DEL DATORE DI LAVORO</b>	<b>RESPONSABILIDADES DEL EMPLEADOR</b>	<b>ΕΥΘΥΝΕΣ ΤΟΥ ΕΡΓΟΔΟΤΗ</b>	<b>ОТВЕТСТВЕННОСТЬ РАБОТОДАТЕЛЯ</b>
<p>Il datore di lavoro è tenuto a garantire che il presente manuale venga letto e compreso da tutto il personale addetto all'uso dell'utensile. Tenere il manuale a disposizione per eventuale futura consultazione.</p>	<p>Es responsabilidad del empleador asegurar que todo el personal asignado al uso de la herramienta lea y comprenda este manual. Conserve este manual disponible para consultas en el futuro.</p>	<p>Αποτελεί ευθύνη του εργοδότη να εξασφαλίσει ότι διάβασαν και κατανόησαν το παρόν εγχειρίδιο όλα τα μέλη του προσωπικού που πρόκειται να χρησιμοποιήσουν το εργαλείο. Διατηρήστε διαθέσιμο το παρόν εγχειρίδιο για μελλοντική αναφορά.</p>	<p>В обязанности лица, выдающего распоряжение на выполнение работ с данным инструментом, входит обеспечение того, чтобы рабочий персонал изучил и понял данную инструкцию. Необходимо сохранять данную инструкцию для будущего использования.</p>

English		Deutsch		Polski		Français	
TABLE OF CONTENTS		INHALTSVERZEICHNIS		SPIS TREŚCI		TABLE DES MATIÈRES	
Tool Description	4	Werkzeugbeschreibung	4	Opis narzędzia	4	Description de l'outil	4
Safety Warnings	6	Sicherheitswarnungen	6	Ostrzeżenia dot. bezpieczeństwa	6	Avertissements de sécurité	7
Tool Safety	10	Werkzeug - Sicherheit	10	Bezpieczeństwo narzędzia	10	Sécurité de l'outil	11
Fuel Cell Safety	22	Kraftstoffzelle - Sicherheit	22	Bezpieczeństwo ogniwa paliwowego	22	Sécurité de pile à combustible	23
Battery Safety	26	Batterie - Sicherheit	26	Bezpieczeństwo akumulatora	26	Sécurité de batterie	27
Charger Safety	30	Lader - Sicherheit	30	Bezpieczeństwo ładowarki	30	Sécurité de chargeur	31
Tool Use	38	Werkzeugbenutzung	38	Użytkowanie narzędzia	38	Utilisation de l'outil	39
Maintenance	54	Wartung	54	Konserwacja	54	Entretien	55
Troubleshooting	58,62	Fehlersuche	58,62	Rozwiązywanie problemów	58,62	Dépannage	59,63
Recommended Fasteners	66	Empfohlene Nägel	66	Zalecane elementy mocujące	66	Clous recommandés	66
Tool Specifications and Accessories	67,69	Technische Daten und Zubehör	67,69	Dane techniczne i wyposażenie dodatkowe narzędzia	67,69	Spécifications de l'outil et de ses accessoires	67,69
Declaration of Conformity	71	Konformitätserklärung	71	DEKLARACJA ZGODNOŚCI	71	Déclaration de conformité	71

Suomi		Nederlands		Svenska		Dansk	
SISÄLLYSLUETTELO		INHOUD		Innehållsförteckning		INDHOLDSFORTEGNELSE	
Työkalun kuvaus	4	Beschrijving van het gereedschap	4	Verktøysbeskrivning	4	Værktøjsbeskrivelse	4
Turvallisuuteen liittyviä varoituksia	7	Veiligheidswaarschuwingen	7	Säkerhetsvarningar	8	Sikkerhedsadvarsler	8
Työkalun turvallisuus	11	Veiligheid van het gereedschap	11	Verktøysikkerhet	12	Værktøjsikkerhed	12
Polttokennon turvallisuus	23	Veiligheid van de brandstofcel	23	Bränslecellssäkerhet	24	Brændstofcellesikkerhed	24
Akun turvallisuus	27	Veiligheid van de batterij	27	Batterisäkerhet	28	Batterisikkerhed	27
Laturin turvallisuus	31	Veiligheid van de lader	31	Laddarsäkerhet	32	Opladersikkerhed	31
Työkalun käyttö	39	Het gereedschap gebruiken	39	Verktøysanvändning	40	Brug af værktøjet	39
Huolto	55	Onderhoud	55	Underhåll	56	Vedligeholdelse	55
Vianmääritys	59,63	Problemen oplossen	59,63	Felhantering	60,64	Fejlfinding	59-63
Suosittelut työkalun tiedot ja lisävarusteet	66	Aanbevolen bevestigingsmiddelen	66	Rekommenderade fästdon	66	Anbefalede fastgørelseselementer	65
Yhdenmukaisuusvakuutus	71	Specificaties en accessoires	67,70	Verktøjspecificationer	68	Værktøjspecificationer	66
		Samsvarserklæring	71	Tillbehør	70	Tilbehør	68
				Försäkran om överensstämmelse	71	Overensstemmelseserklæring	71

Italian		Español		Greek		Russian	
INDICE		ÍNDICE		ΠΙΝΑΚΑΣ ΠΕΡΙΕΧΟΜΕΝΩΝ		СОДЕРЖАНИЕ	
Descrizione dell'utensile	4	Descripción de la herramienta	4	Περιγραφή εργαλείου	4	Описание инструмента	4
Avvertenze di sicurezza	8	Avisos de seguridad	9	Προειδοποιήσεις για την ασφάλεια	9	Меры по технике безопасности	9
Norme di sicurezza per l'utensile	12	Seguridad de la herramienta	13	Ασφάλεια για το εργαλείο	13	Меры безопасности при работе с инструментом	13
Norme di sicurezza per la cella a combustibile	24	Seguridad de la pila de combustible	25	Ασφάλεια για το κελί καυσίμου	25	Меры безопасности при использовании топливного элемента	25
Norme di sicurezza per le batterie	28	Seguridad de la batería	29	Ασφάλεια για την μπαταρία	29	Меры безопасности при обращении с батареей	29
Norme di sicurezza per il caricabatterie	32	Seguridad del cargador de batería	33	Ασφάλεια για τον φορτιστή	33	Меры безопасности при обращении с зарядным устройством	33
Uso dell'utensile	40	Uso de la herramienta	41	Χρήση εργαλείου	41	Порядок работы с инструментом	41
Manutenzione	56	Mantenimiento	57	Συντήρηση	57	Техобслуживание	57
Ricerca guasti	60,64	Identificación de fallas	61,65	Αντιμετώπιση προβλημάτων	61,65	Устранение неисправностей	61,65
Elementi di fissaggio consigliati	66	Especificaciones y accesorios de la herramienta	68,70	Συνιστώμενοι συνδετήρες	66	Рекомендуемые гвозди для инструмента	66
Dati tecnici ed accessori dell'utensile	68,70	Declaración de conformidad	71	Προδιαγραφές και αξεσουάρ εργαλείου	68,70	Технические характеристики инструмента и принадлежности	68,70
Dichiarazione di conformità	71			ΔΗΛΩΣΗ ΣΥΜΜΟΡΦΩΣΗΣ	71	ЗАЯВЛЕНИЕ О СООТВЕТСТВИИ	71

Tool Operation • Verwendung des Werkzeugs • Obsługa narzędzia • Utilisation de l'Outil  
 Työkalun käyttö • Bruk av verktøyet • Användning av verktyget • Betjening af værktøjet  
 Uso dell'utensile • Operación de la Herramienta • Λειτουργία εργαλείου • Порядок работы с инструментом

	English	Deutsch	Polski	Français	Suomi	Nederlands	Svenska	Dansk	Italian	Español	Greek	Russian
1.	Trigger	Auslöser	Spust	Détente	Liipaisin	Trekker	Avtryckare	Udløser	Grilletto	Gatillo	Σκανδάλη	Курок
2.	Battery Compartment	Batterie-Fach	Komora akumulatora	Compartiment de batterie	Akkukotelo	Batterijvak	Batterifack	Batterikammer	Vano batterie	Compartimiento de la batería	Χώρος μπαταρίας	Отсек батареи
3.	Fuel Cell Compartment	Kraftstoffzellen-Fach	Komora ogniwa paliwowego	Compartiment de pile à combustible	Polttokennolokero	Vak voor de brandstofcel	Bränslecells-fack	Brændstofcelle Kammer	Vano cella a combustibile	Compartimiento de la pila de combustible	Χώρος κελιού καυσίμου	Отсек топливного элемента
4.	Motor Assembly	Motor-Baugr.	Zespół silnika	Ensemble de moteur	Mootorin kokoonpano	Motor	Motorenhet	Motorsamling	Gruppo motore	Conjunto del motor	Διάταξη μοτέρ	Двигатель
5.	Depth of Drive Adjustment	Einstellung der Einschlagtiefe	Regulator głębokości wbijania	Réglage de profondeur d'enfoncement	Ampumisyvyiden säätely	Afstelling spijkerdiepte	Drivjusteringsdjup	Dybde af drivjustering	Regolazione profondità	Ajuste de la profundidad de penetración	Ρύθμιση βάθους καρφώματος	Регулировка глубины хода толкателя
6.	Feeder Shoe	Zuführungsschuh	Stopka podajnika	Sabot d'alimentation	Syöttökenkä	Aanvoerschoen	Matarsko	Fødeanordning	Supporto alimentatore	Patín alimentador	Οδηγός τροφοδότη	Колодка подающего механизма
7.	Magazine Assembly	Magazin-Einheit	Zespół magazynka	Ensemble de magasin	Säiliöosa	Magazijn	Magasinsenhhet	Magasin Samling	Gruppo riserva	Conjunto del cargador de sujetadores	Διάταξη γεμιστήρα	Магазин
8.	Battery Indicator Light	Batterie-Kontrollleuchte	Lampka kontrolna akumulatora	Voyant indicateur de batterie	Akun osoitvalvo	Verklikker batterij	Batteriindikatorlampa	Batteriindikator Lampe	Spia di stato batterie	Luz indicadora de batería	Ενδεικτική λυχνία μπαταρίας	Индикатор батареи
9.	Air Filter	Luftfilter	Filtr powietrza	Filtre à air	Ilmansuodatin	Lucht filter	Luftfilter	Luftfilter	Filtro dell'aria	Filtro de aire	Φίλτρο αέρα	Воздушный фильтр





English	Deutsch	Polski	Français
Description	Beschreibung	Opis	Description
<p>The GT60i is a self contained, fully portable nailer that uses liquid hydrocarbon fuel to power a linear drive internal combustion motor.</p> <p>The GT60i ignites a fuel and air mixture to produce the energy to drive the motor, which in turn drives the fastener.</p>	<p>Der GT60i ist ein geschlossener, vollständig portabler Nagler, der flüssigen Kohlenwasserstoff-Kraftstoff zur Versorgung eines Linearantriebs-Verbrennungsmotor verwendet.</p> <p>Der GT60i zündet eine Kraftstoff-Luftmischung als Energie zum Antrieb des Motors, der wiederum den Nagler antreibt.</p>	<p>GT60i to kompletna, całkowicie przenośna wbijarka wykorzystująca zasilany płynnym paliwem węglowodorowym liniowy silnik spalinowy.</p> <p>We wbijarce GT60i następuje zapłon mieszanki paliwowo-powietrznej, co wytwarza energię poruszającą silnik, który z kolei wbija element mocujący.</p>	<p>La GT60i est une cloueuse intégrée totalement portable qui utilise comme carburant de l'hydrocarbure liquide pour alimenter un moteur à combustion interne et entraîne-ment linéaire.</p> <p>La GT60i enflamme un mélange de carburant et d'air pour produire l'énergie faisant tourner le moteur, fait enfoncer l'agrafe.</p>

Suomi	Nederlands	Svenska	Dansk
Beschrijving	Beschrijving	Beskrivelse	Beskrivelse
<p>GT60i on itsenäinen, kannettava naulain, joka käyttää nestemäistä hiilivetypolttoainetta lineaarisessa, sisäisessä polttomoottorissa. the fastener.</p> <p>GT60i sytyttää polttoaineen ja ilman seoksen. Kiinnikkeen ampuva moottori saa tästä energiansa.</p>	<p>De GT60i is een autonome, volledig draagbare spijkermachine die vloeibare koolwaterstof gebruikt als brandstof voor een interne verbrandingsmotor met lineaire aandrijving.</p> <p>De GT60i ontsteekt een lucht-brandstofmengsel om de energie voor de aandrijving van de motor te produceren. De motor drijft op zijn beurt het spijkermechanisme aan.</p>	<p>GT60i är en komplett, fullt bärbar spikmaskin som används för att driva en linjärdriven förbränningsmotor med inre förbränning.</p> <p>GT60i antänder en bränsle- och luftblandning för att producera energin som behövs för att driva motorn, som i sin tur driver fästdonet.</p>	<p>GT60i er en selvdreven, fuld bærbar sømpistol, der bruger flydende kulbrintebrændstof til at drive en forbrændingsmotor til et lineært drev.</p> <p>GT60i antænder en brændstof- og luftblandning for at producere energi til at drive motoren, der til gengæld driver fastgørelseselementet.</p>

Italian	Español	Greek	Russian
Descrizione	Descripción	Περιγραφή	ОПИСАНИЕ ИНСТРУМЕНТА
<p>GT60i è una chiodatrice autonoma completamente portatile che impiega carburante liquido a idrocarburi per l'alimentazione di un motorino interno a combustione a presa diretta. Per produrre l'energia necessaria ad azionare il motore, e quindi a fissare l'elemento, GT60i impiega una miscela di carburante ed aria.</p>	<p>La GT60i es una clavadora autónoma, completamente portátil, que utiliza combustible líquido a base de hidrocarburos para energizar un motor lineal de combustión interna.</p> <p>La GT60i inflama una mezcla de combustible y aire para producir la energía que impulsa el motor, el que a su vez inserta el sujetador.</p>	<p>Το GT60i είναι ένα ανεξάρτητο, πλήρως φορητό καρφωτικό που χρησιμοποιεί υγρό υδρογονανθρακικό καύσιμο για να τροφοδοτεί ένα μοτέρ εσωτερικής καύσης γραμμικής κίνησης.</p> <p>Το καρφωτικό GT60i αναφλέγει μίγμα καυσίμου και αέρα για να παράγει την ενέργεια που απαιτείται για την κίνηση του μοτέρ, το οποίο με τη σειρά του κινεί το καρφωτικό.</p>	<p>GT60i – это автономный ручной автомат для забивки гвоздей. Этот переносной инструмент использует жидкое углеводородное топливо для питания двигателя внутреннего сгорания с линейным приводом.</p> <p>В инструменте GT60i воспламеняется смесь топлива с воздухом для производства энергии в двигателе, который толкает механизм забивки гвоздей.</p>

## English

## Deutsch

## Polski

	General Safety Warnings	Allgemeine Sicherheitswarnungen	Ogólne ostrzeżenia dot. bezpieczeństwa
	<ul style="list-style-type: none"> <li>Read and understand tool labels and manual. Failure to follow warnings could result in DEATH or SERIOUS INJURY.</li> </ul>	<ul style="list-style-type: none"> <li>Lesen und verstehen Sie die Warnschilder und das Handbuch des Werkzeugs. Nichtbefolgung dieser Warnungen kann zum TOD oder zu SCHWEREN VERLETZUNGEN führen</li> </ul>	<ul style="list-style-type: none"> <li>Należy przeczytać ze zrozumieniem podręcznik oraz naklejki na narzędziu. Nie przestrzeganie ostrzeżeń może spowodować ŚMIERĆ lub POWAŻNE OBRAŻENIA CIAŁA.</li> </ul>
	<ul style="list-style-type: none"> <li>Use safety equipment. Always wear ANSI Z87.1 safety glasses with permanently attached side shields. Dust mask, non-skid safety shoes, hard hat, or hearing protection must be used for appropriate conditions. Failure to do so could result in personal injury.</li> </ul>	<ul style="list-style-type: none"> <li>Sicherheitseinrichtungen verwenden. Immer eine ANSI Z87.1 Schutzbrille mit permanent angebrachten Seitenschildern tragen. Staubmaske, nicht rutschende Sicherheitsschuhe, Schutzhelm und / oder Gehörschutz muss unter entsprechenden Bedingungen getragen werden. Eine Nichtbeachtung kann zu Verletzungen führen.</li> </ul>	<ul style="list-style-type: none"> <li>Należy korzystać ze sprzętu ochronnego. Należy zawsze nosić okulary ochronne z zamontowanymi na stałe osłonami bocznymi, zgodnie z normą ANSI Z87.1. Odpowiednio do warunków, należy nosić maskę przeciwpyłową, przeciwpoślizgową obuwie ochronne, kask oraz środki ochrony słuchu. Nie przestrzeganie tego wymogu może spowodować obrażenia ciała.</li> </ul>
	<ul style="list-style-type: none"> <li><b>EXPLOSION HAZARD</b> Never use tool in an explosive atmosphere or in the presence of combustible materials such as flammable liquids, gases or dust. Exhaust or sparks from the tool may ignite atmospheric gases, dust or other combustible materials. DO NOT smoke while using or handling the tool or fuel cell.</li> </ul>	<ul style="list-style-type: none"> <li><b>EXPLOSIONSGEFAHR.</b> Dieses Werkzeug niemals in einer explosiven Atmosphäre oder in Anwesenheit von brennbarem Material, wie brennbare Flüssigkeiten, Gase oder Staub verwenden. Der Auspuff oder Funken vom Werkzeug können atmosphärische Gase, Staub oder andere brennbare Materialien entzünden. Während der Handhabung des Werkzeugs oder der Kraftstoffzelle NICHT RAUCHEN.</li> </ul>	<ul style="list-style-type: none"> <li><b>ZAGROŻENIE WYBUCEM.</b> Zabrania się używania narzędzia w atmosferach wybuchowych oraz w pobliżu materiałów palnych, takich jak łatwopalne ciecze, gazy i pyły. Gazy wylotowe lub iskry emitowane przez narzędzie mogą spowodować zapłon gazów w atmosferze, pyłu i innych materiałów palnych. ZABRANIA SIĘ palenia tytoniu podczas używania lub obchodzenia się z narzędziem i ogniwem paliwowym.</li> </ul>
	<ul style="list-style-type: none"> <li><b>EXTREMELY FLAMMABLE</b> The fuel cell is liquified gas under pressure. Keep away from all sources of ignition such as flames, sparks, pilot lights, static discharge and hot surfaces. Do not spray contents, puncture, crush or attempt to open fuel cell. Do not incinerate, recycle, reclaim or re-use fuel cell container.</li> </ul>	<ul style="list-style-type: none"> <li><b>EXTREM ENTFLAMMBAR.</b> Die Kraftstoffzelle enthält flüssiges Gas, das unter Druck steht. Halten Sie sich von allen Zündquellen wie Flammen, Funken, Zündflammen, statischen Entladungen und heißen Oberflächen fern. Die Kraftstoffzelle nicht anstecken, quetschen oder zu öffnen versuchen und den Inhalt nicht versprühen. Denn Kraftstoffbehälter nicht verbrennen, recyceln, regenerieren oder erneut verwenden.</li> </ul>	<ul style="list-style-type: none"> <li><b>WYSOCE ŁATWOPALNE.</b> Ogniwo paliwowe zawiera gaz płynny pod ciśnieniem. Należy je utrzymywać z dala od jakichkolwiek źródeł zapłonu, takich jak płomień, iskry, płomyki oszczędnościowe, wyładowania elektrostatyczne oraz gorące powierzchnie. Nie rozpylać zawartości, nie przebijaj, nie zginać ani nie podejmować prób otwarcia ogniwa paliwowego. Nie spalać, nie utylizować, nie regenerować i nie wykorzystywać ponownie pojemnika ogniwa paliwowego.</li> </ul>
	<ul style="list-style-type: none"> <li>Do not expose this tool or fuel cell to temperatures above 120°F (50°C). Do not store in direct sunlight. Overheating the tool or fuel cell could result in an explosion, fire or release of flammable gas.</li> </ul>	<ul style="list-style-type: none"> <li>Dieses Werkzeug oder die Kraftstoffzelle nicht Temperaturen über 50 °C (120 °F) aussetzen. Nicht in direkter Sonnenbestrahlung lagern. Überhitzung des Werkzeugs oder der Kraftstoffzelle kann zu einer Explosion, einem Feuer oder zur Freisetzung von entflammablem Gas führen.</li> </ul>	<ul style="list-style-type: none"> <li>Nie wystawiać narzędzia ani ogniwa paliwowego na działanie temperatur przekraczających 50°C (120°F). Nie przechowywać w miejscu narażonym na bezpośrednie działanie promieni słonecznych. Przegrzanie narzędzia lub ogniwa paliwowego może doprowadzić do wybuchu, pożaru lub uwolnienia łatwopalnego gazu.</li> </ul>
	<ul style="list-style-type: none"> <li>Use and store tool and fuel cells in well ventilated areas only. Do not inhale gas, exhaust or fumes. Exposure to the exhaust which contains carbon monoxide may cause nausea, dizziness, unconsciousness or other personal injury.</li> </ul>	<ul style="list-style-type: none"> <li>Verwenden und lagern Sie das Werkzeug nur in gut belüfteten Bereichen. Gas, Auspuffgase oder Rauch nicht einatmen. Einatmen der Auspuffgase, die Kohlenmonoxid enthalten, kann Übelkeit, Schläfrigkeit, Bewusstlosigkeit oder andere Verletzungen verursachen.</li> </ul>	<ul style="list-style-type: none"> <li>Narzędzie i ogniwa paliwowe należy używać i przechowywać wyłącznie w dobrze wentylowanych miejscach. Nie wdychać gazów, gazów wylotowych ani spalin. Działanie gazów wylotowych, które zawierają tlenek węgla może powodować nudności, zawroty głowy, utratę przytomności i inne obrażenia ciała.</li> </ul>
	<ul style="list-style-type: none"> <li>Stay alert, watch what you are doing, and use common sense when operating a power tool. Do not use tool while tired or under the influence of drugs, alcohol, or medication. A moment of inattention while operating power tools may result in serious personal injury.</li> </ul>	<ul style="list-style-type: none"> <li>Bleiben Sie aufmerksam, achten Sie darauf, was Sie tun und benutzen Sie den gesunden Menschenverstand, wenn Sie ein Elektrowerkzeug benutzen. Benutzen Sie das Werkzeug nicht, wenn Sie müde sind oder unter dem Einfluss von Drogen, Alkohol oder Medikamenten stehen. Ein kleiner Moment der Unachtsamkeit bei der Bedienung von Elektrowerkzeugen kann zu schweren Verletzungen führen.</li> </ul>	<ul style="list-style-type: none"> <li>Podczas użytkowania narzędzia należy zachować czujność, uwagę oraz zdrowy rozsądek. Zabrania się używania narzędzia w stanie zmęczenia oraz pod wpływem narkotyków, alkoholu lub leków. Chwila nieuwagi podczas pracy z narzędziami napędzanymi mechanicznie może doprowadzić do poważnych obrażeń ciała.</li> </ul>

	Avertissements de sécurité générale	Turvallisuuteen liittyviä yleisiä varoituksia	Algemene veiligheidswaarschuwingen
	<ul style="list-style-type: none"> <li>• Lire et assimiler les étiquettes et le manuel de l'outil. Le non respect des avertissements peut entraîner des BLESSURES GRAVES OU MORTELLES.</li> </ul>	<ul style="list-style-type: none"> <li>• Lue työkalun etiketit ja ohje niin hyvin, että ymmärrät ne. Jos näitä varoituksia ei noudateta, seurauksena saattaa olla KUOLEMA tai VAKAVA LOUKKAANTUMINEN.</li> </ul>	<ul style="list-style-type: none"> <li>• Lees en begrijp de labels en de handleiding van het gereedschap. Het negeren van waarschuwingen kan tot DODELIJKE of ERNSTIGE VERWONDINGEN leiden.</li> </ul>
	<ul style="list-style-type: none"> <li>• Utiliser un équipement de sécurité. Porter toujours des lunettes de protection classe ANSI Z87.1 avec leurs écrans latéraux montés en permanence. Quand les conditions le demandent, porter masque à poussières, casque, ou protection auditive. Ne pas porter les protections adéquates peut entraîner des préjudices physiques.</li> </ul>	<ul style="list-style-type: none"> <li>• Käytä suojavarusteita. Käytä aina ANSI Z87.1 -turvalaseja, joissa on kiinteästi asennetut sivusuojat. Pölynsuojanaamaria, luistamattomia turvajalkineita, kypärää ja kuulosuojaimia on käytettävä tilanteen mukaan oikein. Jos näin ei tehdä, tuloksena voi olla loukkaantuminen.</li> </ul>	<ul style="list-style-type: none"> <li>• Gebruik beschermingsmiddelen. Draag altijd een ANSI Z87.1 veiligheidsbril met vaste zijschilten. Indien nodig moet u een stofmasker, antislip veiligheidschoenen, een veiligheidshelm of gehoorbescherming dragen. Het negeren van deze voorschriften kan verwondingen veroorzaken.</li> </ul>
	<ul style="list-style-type: none"> <li>• DANGER D'EXPLOSION Ne jamais utiliser l'outil en atmosphère explosive ou en présence de matériaux combustibles tels que les liquides, gaz ou poussières inflammables. L'échappement ou les étincelles provenant de l'outil peuvent enflammer des gaz, poussières ou autres matières combustibles présents dans l'air. NE PAS fumer en utilisant ou manipulant l'outil ou la pile à combustible.</li> </ul>	<ul style="list-style-type: none"> <li>• RÄJÄHDYSVAARA Älä koskaan käytä työkalua räjähtävässä ympäristössä tai tilassa, jossa on tulenarkoja materiaaleja, kuten herkästi syttyviä nesteitä, kaasuja tai pölyä. Työkalun pakokaasu tai kipinät voivat sytyttää ympäristön kaasut, pölyn tai muut tulenarat materiaalit. handling the tool or fuel cell. ÄLÄ tupakoi konetta tai polttokennoa käyttäessäsi tai käsitellessäsi.</li> </ul>	<ul style="list-style-type: none"> <li>• ONTPLOFFINGSGEVAAR. Gebruik het gereedschap nooit in een explosieve atmosfeer of in de nabijheid van ontbrandbare materialen, zoals brandbare vloeistoffen, gassen of stof. Uitlaatgassen of vonken van het gereedschap kunnen atmosferische gassen stof of andere brandbare materialen doen ontbranden. ROOK NIET terwijl u het gereedschap of de brandstofcel gebruikt.</li> </ul>
	<ul style="list-style-type: none"> <li>• TRÈS INFLAMMABLE – La pile à combustible contient du gaz liquéfié sous haute pression. Il faut la garder loin de toute source d'inflammation comme flammes, étincelles, veilleuses, décharges statiques ou surfaces chaudes. Ne pas vaporiser le contenu, percer, écraser ou essayer d'ouvrir la pile à combustible. Ne pas incinérer, recycler, récupérer ou réutiliser le conteneur de la pile à combustible.</li> </ul>	<ul style="list-style-type: none"> <li>• ERITTÄIN HERKÄSTI SYTTYVÄ Polttokenno sisältää paineistettua nestekaasua. Pidä poissa kaikista sytytyslähteistä, kuten avotulesta, kipinöistä, staattisesta varauksesta ja kuumista pinnoista. Älä suihkuta sisältöä tai puhkaise, murskaa tai yritä avata polttokennoa. Älä polta, kierrätä tai käytä uudelleen polttokennosäiliötä.</li> </ul>	<ul style="list-style-type: none"> <li>• UITERST BRANDBAAR. De brandstofcel bevat vloeibaar gas onder druk. Houd ze uit de buurt van alle ontstekingsbronnen, zoals vlammen, vonken, waakvlammen, statische ontladingen en hete oppervlakken. Verstuif de inhoud niet, doorboor de brandstofcel niet, verpletter ze niet en probeer ze niet te openen. U mag de brandstofcel niet verbranden, recycleren, recupereren of hergebruiken.</li> </ul>
	<ul style="list-style-type: none"> <li>• Ne pas exposer cet outil ou sa pile à combustible à des températures dépassant 50 °C (120 °F). Ne pas stocker directement au rayonnement solaire. Une surchauffe de l'outil ou du carburant peut amener une explosion, un début d'incendie ou la libération de gaz inflammable.</li> </ul>	<ul style="list-style-type: none"> <li>• Älä altista tätä työkalua tai polttokennoa yli 50 °C:n lämpötilalle. Älä säilytä suorassa auringonvalossa. Työkalun tai polttokennon ylikuumeneminen voi johtaa räjähdykseen, tulipaloon tai tulenaran kaasun vapautumiseen.</li> </ul>	<ul style="list-style-type: none"> <li>• Stel het gereedschap of de brandstofcel niet bloot aan temperaturen boven 50°C. Bewaar ze niet in direct zonlicht. Oververhitting van het gereedschap of de brandstofcel kan een ontploffing veroorzaken, brand of de ontsnapping van brandbaar gas.</li> </ul>
	<ul style="list-style-type: none"> <li>• Utiliser et entreposer l'outil et les piles à combustible uniquement dans des zones bien ventilées. Ne pas inhaler le gaz, l'échappement ou la fumée. Une exposition à un échappement contenant du monoxyde de carbone peut causer nausée, vertiges, perte de conscience ou d'autres préjudices physiques.</li> </ul>	<ul style="list-style-type: none"> <li>• Käytä ja säilytä työkalua ja polttokennoja vain tilassa, jossa on hyvä ilmanvaihto. Älä hengitä kaasua, pakokaasua tai höyryjä. Pakokaasu sisältää hiilimonoksidia eli häkää, joka voi aiheuttaa pahoinvointia, huimausta, tajuttomuuden tai muita henkilövahinkoja.</li> </ul>	<ul style="list-style-type: none"> <li>• Gebruik en bewaar het gereedschap en de brandstofcellen uitsluitend in goed verluchte ruimten. Adem het gas, de uitlaatgassen of dampen niet in. Blootstelling aan de uitlaatgassen, die koolstofmonoxide bevatten, kan misselijkheid, duizeligheid, bewustzijnsverlies of andere letsels veroorzaken.</li> </ul>
	<ul style="list-style-type: none"> <li>• Rester attentif à ce qui est en train de se faire, et utiliser le bon sens en utilisant un outil motorisé. Ne pas l'utiliser en cas de fatigue ou sous l'influence de drogues, alcool ou médicaments. Un moment d'inattention pendant l'utilisation de l'outil motorisé peut entraîner des blessures graves.</li> </ul>	<ul style="list-style-type: none"> <li>• Ole valpas, kiinnitä huomiota työskentelyysi ja noudata tervettä järkeä voimatyökalua käytäessäsi. Älä käytä voimatyökalua, kun olet väsynyt tai huumeiden, alkoholin tai lääkkeiden vaikutuksen alainen. Hetken tarkkaamattomuus voimatyökalua käytettäessä saattaa johtaa vakavaan loukkaantumiseen.</li> </ul>	<ul style="list-style-type: none"> <li>• Blijf alert, let op wat u doet en gebruik uw gezond verstand wanneer u met het gereedschap werkt. Gebruik het niet als u moe bent of onder invloed bent van drugs, alcohol of medicatie. Een ogenblik van onoplettendheid tijdens het gebruik van het gereedschap kan ernstige persoonlijke letsels veroorzaken.</li> </ul>

Svenska

Dansk

Italian

	Generella säkerhetsvarningar	Generelle sikkerhedsadvarsler	Avvertenze generiche di sicurezza
	<ul style="list-style-type: none"> <li>Läs och förstå verktygsetiketterna och handboken. Underlåtenhet att göra detta kan leda till DÖDSFALL eller ALVARLIGA SKADOR.</li> </ul>	<ul style="list-style-type: none"> <li>Læs og forstå værktøjets mærkater og vejledning. Undladelse af at følge advarslerne kan medføre LIVSFARE eller ALVORLIGE KVÆSTELSER.</li> </ul>	<ul style="list-style-type: none"> <li>Leggere attentamente le etichette applicate sull'utensile ed il manuale. L'inosservanza delle avvertenze può causare INCIDENTI MORTALI o GRAVI INFORTUNI.</li> </ul>
	<ul style="list-style-type: none"> <li>Använd säkerhetsutrustning. Använd alltid ANSI Z87 skyddsglasögon med fast anslutna sidoskydd. Dammfilttermask, halksäkra säkerhetsskor, hjälm, eller hörselskydd måste användas för passande förhållanden. Underlåtenhet kan leda till personskador.</li> </ul>	<ul style="list-style-type: none"> <li>Brug sikkerhedsudstyr. Brug altid ANSI Z87.1 sikkerhedsbriller med fast påsat sidebeskyttelse. Støvmaske, skridsikre sikkerhedssko, sikkerhedshjelm eller høreværn skal bruges til passende forhold. Undladelse af at bruge dette kan medføre personkvæstelser.</li> </ul>	<ul style="list-style-type: none"> <li>Usare le attrezzature di sicurezza. Indossare sempre occhiali di sicurezza ANSI Z87.1 con schermi laterali fissati in modo permanente. Se necessario, usare mascherine, scarpe antiscivolo di sicurezza, elmetti o protezioni per l'udito. L'eventuale inosservanza può causare lesioni personali.</li> </ul>
	<ul style="list-style-type: none"> <li>EXPLOSIONSRISK. Använd aldrig verktyget i en explosiv atmosfär eller där det förekommer brännbara material eller lättantändliga vätskor, gaser eller damm. Avgas eller gnistor från verktyget kan antända atmosfäriska gaser, damm eller andra brännbara material. Rök INTE medan du använder eller hanterar verktyget eller bränslecellen.</li> </ul>	<ul style="list-style-type: none"> <li>EKSPLSIONSFARE Værktøj må aldrig bruges i en eksplosiv atmosfære eller ved tilstedeværelsen af antændelige materialer, så som antændelige væsker, gasser eller støv. Udstødning eller gnister fra værktøjet kan antænde atmosfæriske gasser, støv eller andre antændelige materialer. RYG IKKE mens værktøjet eller brændstofcellen betjenes eller håndteres.</li> </ul>	<ul style="list-style-type: none"> <li>RISCHIO DI ESPLOSIONI. Non usare l'utensile in un'atmosfera esplosiva o in presenza di materiali combustibili quali liquidi, gas o polveri infiammabili. I gas di scarico o scintille generate dall'utensile possono provocare l'esplosione di gas o polveri presenti nell'atmosfera o di altri materiali combustibili. NON fumare durante l'uso o quando si maneggia l'utensile o la cella a combustibile.</li> </ul>
	<ul style="list-style-type: none"> <li>OERHÖRT LÄTTANTÄNDLIG . Bränslecellen består av kondenserad gas under tryck. Håll dig undan från alla källor såsom lågor, gnistor, tändlågor, statiska urladdningar och heta ytor. Spreja inte innehållet eller punktera, krossa eller försöka öppna bränslecellen. Förbränna, återvinna, regenerera eller återvända inte bränslecellsbehållaren.</li> </ul>	<ul style="list-style-type: none"> <li>YDERST BRANDFARLIG Brændstofcellen er gas i flydende tilstand under tryk. Holdes væk fra alle antændelseskilder, så som ild, gnister, vågeblus, statisk udladning og varme overflader. Brændstofcellen må ikke sprayes, gennemhulles eller knuses og forsøg ikke at åbne den. Brændstofcellen må ikke forbrændes, recirkuleres, genindvindes eller genbruges.</li> </ul>	<ul style="list-style-type: none"> <li>MASSIMA INFIAMMABILITÀ. La cella a combustibile è gas liquefatto pressurizzato. Tenere lontano da qualsiasi fonte di ignizione, quali fiamme libere, scintille, fiammelle pilota, scariche elettrostatiche e superfici calde. Non spruzzare il contenuto, pungere, schiacciare o tentare di aprire una cella a combustibile. Non incenerire, riciclare, recuperare o riusare l'involucro di una cella a combustibile.</li> </ul>
	<ul style="list-style-type: none"> <li>Utsätt inte detta verktyg eller bränslecell för temperaturer som överskrider 50°C (120°F). Förvara inte i direkt solljus. Överhettning av verktyget eller bränslecellen kunde eventuellt resultera i en explosion, brand eller utsläpp av lättantändlig gas.</li> </ul>	<ul style="list-style-type: none"> <li>Dette værktøj eller brændstofcellen må ikke udsættes for temperaturer højere end 120 °F (50 °C). Må ikke opbevares i direkte sollys. Overhedning af værktøjet eller brændstofcellen kan medføre eksplosion, brand eller frigivelse af brændbare gasser.</li> </ul>	<ul style="list-style-type: none"> <li>Non esporre l'utensile o la cella a combustibile a temperature superiori a 50°C. Non tenere sotto la luce solare diretta. L'eventuale surriscaldamento dell'utensile o della cella a combustibile può causare esplosioni, incendi o rilascio di gas infiammabile.</li> </ul>
	<ul style="list-style-type: none"> <li>Använd och förvara verktyget och bränslecellerna endast i välventilerade lokaler. Andas inte in gas, avgaser eller rökgaser. Exponering till avgaser som innehåller kolmonoxid kan ge upphov till illamående, yrhet, medvetslöshet eller annan personskada.</li> </ul>	<ul style="list-style-type: none"> <li>Værktøjet og brændstofcellen må kun bruges og opbevares på godt ventilerede steder. Gas, udstødning eller dampe må ikke indåndes. Udsættelse for udstødningen, der indeholder kullite, kan forårsage kvalme, svimmelhed, bevidstløshed eller anden personskade.</li> </ul>	<ul style="list-style-type: none"> <li>Usare e conservare l'utensile e le celle a combustibile esclusivamente in aree ben ventilate. Non inalare in gas, gli scarichi o i fumi. L'esposizione ai gas di scarico, che contengono monossido di carbonio, può provocare nausea, capogiri, perdita di conoscenza o altri disturbi.</li> </ul>
	<ul style="list-style-type: none"> <li>Fortsätt att vara alert, se upp med vad du gör, och använd sunt förnuft när du sköter ett motordrivet verktyg. Använd inte verktyget medan du är trött, eller påverkad av droger, alkohol, eller mediciner. Ett enda ögonblicks uppmärksamhet när man använder motordrivna verktyg kan leda till allvarliga personskador.</li> </ul>	<ul style="list-style-type: none"> <li>Udvis årvågenhed, se efter hvad du gør og brug almindelig sund fornuft når maskinværktøjet betjenes. Værktøjet må ikke anvendes ved træthed eller under indflydelse af stoffer, alkohol eller medicin. Et øjeblikvis uopmærksomhed ved betjening af et maskinværktøj kan medføre alvorlig personskade.</li> </ul>	<ul style="list-style-type: none"> <li>Prestare attenzione, non distrarsi ed usare il buon senso quando si usa un utensile elettrico. Non usare l'utensile se stanchi o sotto l'effetto di droghe, alcool o medicinali. Un attimo di distrazione mentre si aziona un utensile elettrico può provocare gravi infortuni.</li> </ul>



Español

Greek





Russian

	Avisos generales de seguridad	Γενικές προειδοποιήσεις για την ασφάλεια	Общие положения по технике безопасности
	<ul style="list-style-type: none"> <li>• Lea y comprenda las etiquetas y el manual de la herramienta. El incumplimiento de los avisos puede provocar la MUERTE o GRAVES LESIONES.</li> </ul>	<ul style="list-style-type: none"> <li>• Διαβάστε και κατανοήστε τις ετικέτες και το εγχειρίδιο του εργαλείου. Αν δεν ακολουθήσετε τις προειδοποιήσεις, μπορεί να προκληθεί ΘΑΝΑΤΟΣ ή ΣΟΒΑΡΟΣ ΤΡΑΥΜΑΤΙΣΜΟΣ.</li> </ul>	<ul style="list-style-type: none"> <li>• Необходимо обязательно изучить и понять руководства инструкции и этикетки на инструменте. Невыполнение мер безопасности может привести к ЛЕТАЛЬНОМУ ИСХОДУ или ТЯЖЕЛЫМ ТРАВМАМ.</li> </ul>
	<ul style="list-style-type: none"> <li>• Utilice equipos de seguridad. Use siempre anteojos de seguridad conforme a ANSI Z87.1, con protecciones laterales permanentemente colocadas. En las condiciones en las que sea necesario debe utilizarse máscara antipolvo, zapatos de seguridad antideslizantes, casco o protección auditiva. No hacerlo podría provocar lesiones personales.</li> </ul>	<ul style="list-style-type: none"> <li>• Να χρησιμοποιείτε εξοπλισμό ασφαλείας. Να φοράτε πάντοτε προστατευτικά γυαλιά ANSI Z87.1 με μόνιμα προσαρμοσμένες πλευρικές ασπίδες. Θα πρέπει να χρησιμοποιείτε μάσκα κατά της σκόνης, αντιολισθητικά παπούτσια ασφαλείας, κράνος ή ωτοασπίδες, ανάλογα με τις συνθήκες. Εάν δεν το κάνετε αυτό, μπορεί να έχει ως αποτέλεσμα προσωπικό τραυματισμό.</li> </ul>	<ul style="list-style-type: none"> <li>• Необходимо применять защитное снаряжение. Работать следует в защитных очках, соответствующих требованиям ANSI Z87.1, с постоянно закрепленными боковыми защитными экранами. В зависимости от условий, необходимо использовать респиратор, нескользящую защитную обувь, каску или наушники. Невыполнение этих требований может привести к травматизму.</li> </ul>
	<ul style="list-style-type: none"> <li>• RIESGO DE EXPLOSIÓN Nunca utilice la herramienta en una atmósfera explosiva o en presencia de materiales combustibles, como líquidos, gases o polvo inflamable. El escape o las chispas provenientes de la herramienta pueden inflamar gases atmosféricos, polvo u otros materiales combustibles. NO fume mientras esté utilizando o manejando la herramienta o la pila de combustible.</li> </ul>	<ul style="list-style-type: none"> <li>• ΚΙΝΔΥΝΟΣ ΕΚΡΗΞΗΣ Μη χρησιμοποιείτε ποτέ το εργαλείο σε εκρηκτική ατμόσφαιρα ή παρουσία καυσίμων υλικών, όπως εύφλεκτα υγρά, αέρια ή σκόνη. Τα καυσαέρια ή οι σπινθήρες από το εργαλείο μπορεί να αναφλέξουν τα ατμοσφαιρικά αέρια, τη σκόνη ή τα άλλα εύφλεκτα υλικά. ΜΗΝ καπνίζετε ενώ χρησιμοποιείτε ή χειρίζεστε το εργαλείο ή το κελί καυσίμου.</li> </ul>	<ul style="list-style-type: none"> <li>• ВЗРЫВООПАСНОСТЬ. Нельзя использовать инструмент в условиях взрывоопасной атмосферы или в присутствии горючих материалов, таких как легковоспламеняющиеся жидкости, газы или пылевые взвеси. Выхлоп или искра из инструмента может воспламенить газы, пылевые взвеси или другие горючие материалы. ЗАПРЕЩАЕТСЯ курить во время работы или при обращении с инструментом или топливным элементом.</li> </ul>
	<ul style="list-style-type: none"> <li>• EXTREMADAMENTE INFLAMMABLE La pila de combustible contiene gas licuado bajo presión. Manténgala lejos de toda fuente de ignición, como llamas, chispas, llamas de encendido (luces piloto), descargas estáticas y superficies calientes. No rocíe el contenido, perforo, aplaste o intente abrir la pila de combustible. No incinere, recicle, recupere o reutilice el recipiente de la pila de combustible.</li> </ul>	<ul style="list-style-type: none"> <li>• ΕΞΑΙΡΕΤΙΚΑ ΕΥΦΛΕΚΤΟ Το κελί καυσίμου είναι υγροποιημένο αέριο υπό πίεση. Διατηρείτε το μακριά από όλες τις πηγές ανάφλεξης, όπως φλόγες, σπινθές, φώτα, στατική εκφόρτιση και θερμές επιφάνειες. Μην ψεκάσετε το περιεχόμενο του κελιού καυσίμου, μη διατρύπατε, μη συνθλίβετε και μην επιχειρείτε να ανοίξετε το κελί καυσίμου. Μην αποτεφρώνετε, μην ανακυκλώνετε, μην αναμορφώνετε και μη χρησιμοποιείτε ξανά το δοχείο του κελιού καυσίμου.</li> </ul>	<ul style="list-style-type: none"> <li>• ЧРЕЗВЫЧАЙНАЯ ОПАСНОСТЬ ВОСПЛАМЕНЕНИЯ. Топливный элемент содержит сжиженный газ под давлением. Необходимо держать инструмент вдали от всех источников воспламенения, таких как огонь, искры, сигнальные лампы, источники статистического разряда и нагретые поверхности. Запрещается распылять содержимое, прокалывать, давить или пытаться открыть топливный элемент. Нельзя сжигать, перерабатывать, ремонтировать или повторно использовать контейнер топливного элемента.</li> </ul>
	<ul style="list-style-type: none"> <li>• No esponga esta herramienta o la pila de combustible a temperaturas superiores a 50 °C (120 °F). No la guarde bajo la luz solar directa. El sobrecalentamiento de la herramienta o de la pila de combustible podría ocasionar una explosión, un incendio o la liberación de gas inflamable.</li> </ul>	<ul style="list-style-type: none"> <li>• Μην εκθέτετε το εργαλείο αυτό και το κελί καυσίμου σε θερμοκρασίες που υπερβαίνουν τους 50°C (120°F). Μη φυλάσσετε σε άμεση ηλιοβολή. Εάν υπερθερμανθεί το εργαλείο ή το κελί καυσίμου, μπορεί να προκληθεί έκρηξη, πυρκαγιά ή έκλυση εύφλεκτου αερίου.</li> </ul>	<ul style="list-style-type: none"> <li>• Запрещается держать этот инструмент или топливный элемент при температуре выше 120°F (50°C). Нельзя хранить под воздействием прямого солнечного света. Перегрев инструмента или топливного элемента может привести к взрыву, пожару или выделению горячего газа.</li> </ul>
	<ul style="list-style-type: none"> <li>• Utilice y almacene la herramienta y las pilas de combustible únicamente en lugares bien ventilados. No inhale el gas, el escape o los humos. La exposición al escape, que contiene monóxido de carbono, puede provocar náuseas, somnolencia, inconsciencia u otras lesiones personales.</li> </ul>	<ul style="list-style-type: none"> <li>• Να χρησιμοποιείτε και να φυλάσσετε το εργαλείο και τα κελιά καυσίμου μόνο σε καλά αεριζόμενους χώρους. Μην εισπνέετε το αέριο, τα καυσαέρια ή τις αναθυμιάσεις. Η έκθεση στα καυσαέρια, τα οποία περιέχουν μονοξείδιο του άνθρακα, μπορεί να προκαλέσει ναυτία, ζάλη, απώλεια αισθήσεων ή άλλο προσωπικό τραυματισμό.</li> </ul>	<ul style="list-style-type: none"> <li>• Работать с инструментом и хранить его и топливные элементы необходимо только в хорошо проветриваемых помещениях. Нельзя вдыхать газ, выхлопы или испарения. Длительное воздействие выхлопных газов, которые содержат монооксид углерода (угарный газ), может вызвать тошноту, головокружение, потерю сознания, или другой вред.</li> </ul>
	<ul style="list-style-type: none"> <li>• Al manejar una herramienta eléctrica manténgase alerta, preste atención a lo que está haciendo y aplique el sentido común. No utilice la herramienta cuando esté cansado o bajo el efecto de drogas, alcohol o medicamentos. Un momento de falta de atención mientras maniobra herramientas eléctricas puede provocar graves lesiones personales.</li> </ul>	<ul style="list-style-type: none"> <li>• Να είστε σε ετοιμότητα, να προσέχετε την εργασία που εκτελείτε και να χρησιμοποιείτε σύνεση όταν χειρίζεστε το ηλεκτρικό εργαλείο. Μην χρησιμοποιείτε το εργαλείο εάν είστε κουρασμένοι ή βρίσκεστε υπό την επίρροια ναρκωτικών ουσιών, αλκοόλ ή φαρμάκων. Εάν δεν προσέξετε έστω και για μια στιγμή όταν χειρίζεστε ηλεκτρικά εργαλεία, μπορεί να έχει ως αποτέλεσμα σοβαρό προσωπικό τραυματισμό.</li> </ul>	<ul style="list-style-type: none"> <li>• Нельзя терять бдительность, нужно отдавать отчет в том, что делаешь, и здраво мыслить во время работы с механизированным инструментом. Запрещается использовать инструмент в состоянии усталости, или находясь под воздействием наркотиков, алкоголя или медицинских препаратов. Потеря внимания на мгновение во время работы с механизированными инструментами может привести к тяжелым увечьям.</li> </ul>

## English

## Deutsch

## Polski

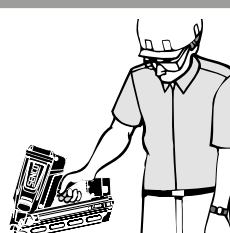
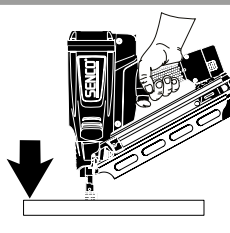

	General Safety Warnings	Allgemeine Sicherheitswarnungen	Ogólne ostrzeżenia dot. bezpieczeństwa
	<ul style="list-style-type: none"> <li>Do not overreach. Keep proper footing and balance at all times. Proper footing and balance enable better control of the tool in unexpected situations.</li> </ul>	<ul style="list-style-type: none"> <li>Beugen Sie sich nicht zu weit vor. Bewahren Sie stets einen sicheren Stand und das Gleichgewicht. Ein guter Stand und sicheres Gleichgewicht ermöglichen Ihnen in unerwarteten Situationen eine bessere Kontrolle über das Werkzeug.</li> </ul>	<ul style="list-style-type: none"> <li>Zabrania się sięgania daleko narzędziem. Należy przez cały czas utrzymywać równowagę i stać na pewnym podłożu. Stanie na pewnym podłożu i zachowanie równowagi pozwalają na lepsze panowanie nad narzędziem w nieprzewidzianych sytuacjach.</li> </ul>
	<ul style="list-style-type: none"> <li>Always keep tools, fuel cells, battery cells and battery chargers out of the reach of minors and other untrained persons. Tools are dangerous in the hands of untrained users.</li> </ul>	<ul style="list-style-type: none"> <li>Halten Sie Werkzeuge, Kraftstoffzellen, Batteriezellen und Batterielader immer außerhalb der Reichweite von Kindern und anderen unausgebildeten Personen. Werkzeuge sind in den Händen von unausgebildeten Personen gefährlich.</li> </ul>	<ul style="list-style-type: none"> <li>Narzędzia, ogniwa paliwowe, ogniwa akumulatorowe i ładowarki do akumulatorów należy zawsze utrzymywać w miejscu niedostępnym dla dzieci i osób nieprzeszkolonych. Narzędzia w rękach nieprzeszkolonych użytkowników są niebezpieczne.</li> </ul>
	<ul style="list-style-type: none"> <li>Dress properly. Do not wear loose clothing or jewelry. Contain long hair. Keep your hair, clothing, and gloves away from moving parts. Loose clothes, jewelry, or long hair can be caught in moving parts.</li> </ul>	<ul style="list-style-type: none"> <li>Kleiden Sie sich richtig. Tragen Sie keine lose Kleidung und keinen Schmuck. Bedecken Sie lange Haare. Halten Sie Ihr Haar, Ihre Kleidung und Handschuhe von sich bewegenden Teilen fern. Lose Kleidung, Schmuck oder lange Haare können sich in sich bewegenden Teilen verfangen.</li> </ul>	<ul style="list-style-type: none"> <li>Konieczna jest odpowiednia odzież. Nie należy nosić luźnych ubrań ani biżuterii. Długie włosy należy zabezpieczyć. Nie zbliżać włosów, odzieży ani rękawic do ruchomych części. Luźna odzież, biżuteria lub długie włosy mogą zaczepić się o ruchome części.</li> </ul>
	<p><b>Tool Safety Warnings</b></p> <ul style="list-style-type: none"> <li>Do not perform any "emergency repairs" without proper tools and equipment.</li> </ul> <p>The written approval of the tool manufacturer must be obtained prior to making any modifications to the tool.</p>	<p><b>Werkzeug - Sicherheitswarnungen</b></p> <ul style="list-style-type: none"> <li>Führen Sie keine sogenannten "Notfallreparaturen" ohne richtiges Werkzeug und die erforderlichen Einrichtungen durch.</li> </ul> <p>Vor der Durchführung von Änderungen an dem Werkzeug, muss das schriftliche Einverständnis des Herstellers eingeholt werden.</p>	<p><b>Ostrzeżenia dot. bezpieczeństwa narzędzia</b></p> <ul style="list-style-type: none"> <li>Zabrania się wykonywania jakichkolwiek „prowizorycznych napraw” nie dysponując odpowiednimi narzędziami i wyposażeniem. Przed dokonaniem wszelkich modyfikacji urządzenia, należy uzyskać pisemną zgodę producenta.</li> </ul>
	<ul style="list-style-type: none"> <li>Always assume the tool contains fasteners. Keep the tool pointed away from yourself and others. No horseplay. Respect the tool as a working implement.</li> </ul>	<ul style="list-style-type: none"> <li>Stets annehmen, dass das Werkzeug Nägel enthält. Halten Sie das Werkzeug von Ihnen selbst und von anderen weggerichtet. Machen Sie damit keinen Unfug, sondern respektieren Sie das Werkzeug als Arbeitsgerät.</li> </ul>	<ul style="list-style-type: none"> <li>Należy zawsze zakładać, że w narzędziu znajdują się elementy mocujące. Zabrania się kierowania narzędzia w swoją stronę i w stronę innych osób. Wszelkie żarty i wybryki są zabronione. Narzędzie szanować i traktować jak wyposażenie robocze.</li> </ul>
	<ul style="list-style-type: none"> <li>Drive fasteners into appropriate work surfaces only; never into materials too hard to penetrate; materials too soft may allow a fastener to drive through and exit the material.</li> </ul> <p>Do not actuate the tool unless the tool is placed firmly against the workpiece.</p>	<ul style="list-style-type: none"> <li>Treiben Sie Nägel nur in geeignete Arbeitsoberflächen und niemals in Materialien ein, die für das Eindringen zu hart sind. Zu weiche Materialien ermöglichen das Durchtreiben der Nägel, die dann aus dem Material wieder austreten.</li> </ul> <p>Betätigen Sie das Werkzeug nicht, wenn es nicht fest gegen das Werkstück gepresst ist.</p>	<ul style="list-style-type: none"> <li>Elementy mocujące należy wbijać wyłącznie w odpowiednie materiały. Zabrania się podejmowania prób wbijania w materiały których twardość uniemożliwia penetrację. Jeżeli materiały są zbyt miękkie, elementy mocujące mogą je przebić i wyjść z drugiej strony.</li> </ul> <p>Przed uruchomieniem urządzenia, przytóż je do materiału.</p>





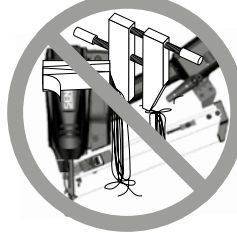
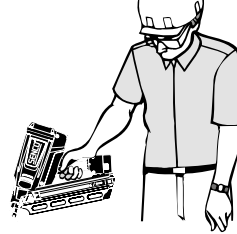
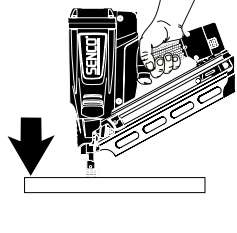

Français

Suomi

Nederlands



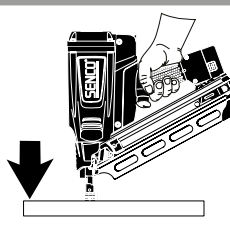

	Avertissements de sécurité générale	Turvallisuuteen liittyviä yleisiä varoituksia	Algemene veiligheidswaarschuwingen
	<ul style="list-style-type: none"> <li>• Ne pas se pencher trop. Garder toujours une bonne assise et l'équilibre. Cela permet un meilleur contrôle de l'outil en cas de situations inattendues.</li> </ul>	<ul style="list-style-type: none"> <li>• Älä kurkota. Huolehdi aina tukevasta seisoma-asennosta ja tasapainosta. Kunnollinen jalansija ja tasapaino mahdollistaa työkalun paremman hallinnan yllättävissä tilanteissa.</li> </ul>	<ul style="list-style-type: none"> <li>• Reik niet verder dan u kunt. Zorg dat u altijd goed in evenwicht staat wanneer u het gereedschap gebruikt of hanteert. Een goed evenwicht maakt het gemakkelijker om het gereedschap in onverwachte situaties onder controle te houden.</li> </ul>
	<ul style="list-style-type: none"> <li>• Garder toujours les outils, piles à combustible, éléments et chargeurs de batteries hors de portée des mineurs et des personnes non formées. Les outils sont dangereux aux mains des utilisateurs novices.</li> </ul>	<ul style="list-style-type: none"> <li>• Pidä aina työkalut, polttokennot, akkukennot ja akkulaturit poissa alaikäisten ja muiden kouluttamattomien henkilöiden ulottuvilta. Työkalut ovat vaarallisia kouluttamattomien käyttäjien käsissä.</li> </ul>	<ul style="list-style-type: none"> <li>• Bewaar het gereedschap, brandstofcellen, batterijen en batterijladers altijd buiten het bereik van minderjarigen en niet-opgeleide personen. Gereedschap is gevaarlijk in onervaren handen.</li> </ul>
	<ul style="list-style-type: none"> <li>• S'habiller convenablement. Ne pas porter de vêtements lâches ou de bijoux. Contenir les cheveux longs. Garder cheveux, vêtements et gants à l'écart des pièces en mouvement. Vêtements lâches, bijoux ou cheveux longs peuvent être happés par des pièces en mouvement.</li> </ul>	<ul style="list-style-type: none"> <li>• Pukeudu asianmukaisesti. Älä käytä löysiä työvaatteita tai koruja. Kiinnitä aina pitkät hiukset. Pidä hiukset, vaatteet ja hansikkaat poissa liikkuvista osista. Ne voivat tarttua liikkuviin osiin.</li> </ul>	<ul style="list-style-type: none"> <li>• Draag gepaste kleding. Draag geen losse kleren of juwelen. Bedek lang haar. Houd uw haar, kleren en handschoenen uit de buurt van bewegende onderdelen. Loshangende kleren, juwelen of lang haar kunnen gevat worden door bewegende onderdelen.</li> </ul>
	<p><b>Avertissements de sécurité de l'outil</b></p> <ul style="list-style-type: none"> <li>• Ne pas effectuer de réparation de fortune sans les outils ou l'équipement appropriés.</li> </ul> <p>L'autorisation écrite du fabricant de l'outil doit être obtenue avant d'apporter une quelconque modification dessus.</p>	<p><b>Työkalun turvallisuuteen liittyviä varoituksia</b></p> <ul style="list-style-type: none"> <li>• Älä tee mitään "hätkörjauksia" ilman asianmukaisia työkaluja ja laitteita.</li> </ul> <p>Kaikki työkaluun tehtävät muutokset edellyttävät valmistajan ennalta antamaa kirjallista suostumusta.</p>	<p><b>Veiligheidswaarschuwingen voor het gereedschap</b></p> <ul style="list-style-type: none"> <li>• Voer geen "noodreparaties" zonder het juiste gereedschap en de juiste apparatuur.</li> </ul> <p>Het doorvoeren van wijzigingen aan het apparaat is alleen mogelijk met schriftelijke toestemming van de fabrikant.</p>
	<ul style="list-style-type: none"> <li>• Toujours supposer que l'outil contient encore des clous. Ne pas le pointer vers vous ou un tiers. Pas de brutalité. Respecter l'outil comme instrument de travail.</li> </ul>	<ul style="list-style-type: none"> <li>• Oleta aina, että työkalu sisältää kiinnikkeitä. Älä osoita työkalulla itseäsi tai muita. Älä pelleile työkalun kanssa. Kunnioita työkalua ammattiväliseenä.</li> </ul>	<ul style="list-style-type: none"> <li>• Ga er altijd van uit dat het gereedschap geladen is. Richt het gereedschap nooit op anderen of op uzelf. Dit is geen speelgoed. Respecteer het gereedschap als een werkinstrument.</li> </ul>
	<ul style="list-style-type: none"> <li>• N'enfoncer des clous que dans des surfaces de travail appropriées, jamais dans des matériaux trop durs à pénétrer. À l'opposé des matériaux trop tendres peuvent se faire traverser par le clou qui en sort alors.</li> </ul> <p>S'activez pas l'outil sauf s'il est maintenu fermement contre la pièce à travailler.</p>	<ul style="list-style-type: none"> <li>• Ammu kiinnikkeitä vain asianmukaisiin työpintoihin. Älä koskaan ammu kiinnikkeitä materiaaleihin, jotka ovat liian kovia lävistettäväksi. Jos materiaali on liian pehmeää, on mahdollista, että ammut kiinnikkeen materiaalin läpi.</li> </ul> <p>Älä aktivoi työkalua ellei se ole tukevasti työstöpintaan painettuna.</p>	<ul style="list-style-type: none"> <li>• Schiet bevestigingsmiddelen alleen in geschikte vlakken. Nooit in materiaal dat te hard is om te penetreren. Te zacht materiaal kan het bevestigingsmiddel door het materiaal heen doen schieten.</li> </ul> <p>Apparaat alleen opstarten wanneer het stevig tegen het werkstuk geplaatst is.</p>

	Svenska	Dansk	Italian
	<p><b>Generells säkerhetsvarningar</b></p> <ul style="list-style-type: none"> <li>• Sträck dig inte för långt. Behåll alltid rätt fotfäste och balansen. Rätt fotfäste och balans möjliggör bättre kontroll av verktyget i oväntade situation.</li> </ul>	<p><b>Generelle sikkerhedsadvarsler</b></p> <ul style="list-style-type: none"> <li>• Stræk ikke kroppen for langt ud. Sørg hele tiden for korrekt fodfæste og balance. Korrekt fodfæste og balance giver bedre kontrol over værktøjet i uventede situationer.</li> </ul>	<p><b>Avvertenze generiche di sicurezza</b></p> <ul style="list-style-type: none"> <li>• Non sbilanciarsi. Mantenere sempre l'appoggio a terra e l'equilibrio. Ciò permette di mantenere il massimo controllo sull'utensile in situazioni impreviste.</li> </ul>
	<ul style="list-style-type: none"> <li>• Behåll alltid verktyg, bränsleceller och batteriladdare utanför räckhåll för minderåriga och andra utbildade personer. Verktyg är farliga i händerna på utbildade användare.</li> </ul>	<ul style="list-style-type: none"> <li>• Hold altid værktøjer, brændstofceller og batteriopladere utilgængeligt for mindreårige og andre uøvede personer. Værktøjer er farlige i hænderne på uøvede brugere.</li> </ul>	<ul style="list-style-type: none"> <li>• Tenere gli utensili, le celle a combustibile, le celle delle batterie ed i caricabatterie lontani dalla portata di minori ed altre persone non adeguatamente addestrate. Gli utensili possono risultare pericolosi se in mano a personale non esperto.</li> </ul>
	<ul style="list-style-type: none"> <li>• Klä dig på rätt sätt. Ha inte lösa kläder eller juveler på dig. Bind upp långt hår. Håll håret, kläder och handskar undan för delar som rör sig. Lösa kläder, juveler eller långt hår kan fastna i rörliga delar.</li> </ul>	<ul style="list-style-type: none"> <li>• Sørg for korrekt påklædning. Løse beklædningsdele og smykker må ikke bæres. Langt hår bør sættes op. Hold hår, tøj og handsker væk fra bevægende dele. Løse beklædningsdele, smykker eller langt hår kan blive fanget i de bevægende dele.</li> </ul>	<ul style="list-style-type: none"> <li>• Indossare indumenti adatti. Non indossare abiti ampi o gioielli. Tenere legati i capelli, se lunghi. Tenere i capelli, gli indumenti ed i guanti lontani dalle parti mobili. Gli indumenti ampi, i gioielli o i capelli lunghi possono restare impigliati nelle parti mobili.</li> </ul>
	<p><b>Verktygets säkerhetsvarningar</b></p> <ul style="list-style-type: none"> <li>• Utför inga "nödreparationer" utan rätta verktyg och rätt utrustning.</li> </ul> <p>Verktygstillverkarens skriftliga godkännande måste inskaffas innan man utför några modifieringar av verktyget.</p>	<p><b>Værktøjssikkerhed</b></p> <ul style="list-style-type: none"> <li>• Der må ikke foretages nogen "nødreparationer" uden passende værktøj og udstyr.</li> </ul> <p>Før der foretages nogen ændringer på værktøjet skal man have producentens skriftlige godkendelse.</p>	<p><b>Norme di sicurezza per l'utensile</b></p> <ul style="list-style-type: none"> <li>• Non eseguire "interventi d'emergenza" i mancanza degli attrezzi e delle apparecchiature adatti.</li> </ul> <p>Prima di apportare qualsiasi modifica a questo utensile è necessario aver ottenuto l'approvazione scritta del fabbricante.</p>
	<ul style="list-style-type: none"> <li>• Anta alltid att verktyget innehåller fästdon. Rikta alltid verktyget ifrån dig och andra. Inga galenskap. Respektera verktyget som ett arbetsredskap.</li> </ul>	<ul style="list-style-type: none"> <li>• Gå altid ud fra at værktøjet indeholder fastgørelseselementer. Hold værktøjet pegende væk fra dig selv og andre. Ingen tossestreger. Respekter værktøjet som et arbejdsredskab.</li> </ul>	<ul style="list-style-type: none"> <li>• Presumere sempre che l'utensile contenga degli elementi di fissaggio. Non tenere l'utensile rivolto verso se stessi o altri. Non giocare con l'utensile. Ricordare che si tratta di un attrezzo da lavoro.</li> </ul>
	<ul style="list-style-type: none"> <li>• Kör endast in fästdonen i passande arbetsytor; aldrig i material som är för hårt att genomträngas; för mjuka material kan göra att fästdonet går rakt igenom och lämnar materialet.</li> </ul> <p>Aktiviera inte verktyget om inte verktyget är ställt stadigt mot arbetsstycket.</p>	<ul style="list-style-type: none"> <li>• Før kun fastgørelseselementerne ind i passende arbejdsoverflader; aldrig ind i materialer der er for hårde til at trænge ind i. Ved for bløde materialer kan et fastgørelseselement føres gennem materialet og udledes gennem materialet.</li> </ul> <p>Værktøjet må ikke aktiveres med mindre det er anbragt sikkert mod arbejdsemnet.</p>	<ul style="list-style-type: none"> <li>• Inserire gli elementi di fissaggio solo nelle superfici di lavoro adeguate; non lavorare su materiali troppo duri da penetrare; i materiali troppo morbidi, per contro, possono venire attraversati dagli elementi di fissaggio.</li> </ul> <p>Azionare l'utensile solo se posizionato saldamente contro il pezzo da lavorare.</p>

**Español**

**Greek**



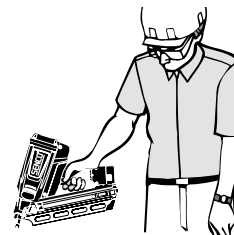
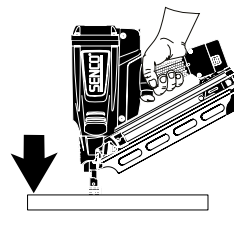

**Russian**

	<p><b>Avisos generales de seguridad</b></p>	<p><b>Γενικές προειδοποιήσεις για την ασφάλεια</b></p>	<p><b>Общие положения по технике безопасности</b></p>
	<ul style="list-style-type: none"> <li>• No se estire para alcanzar algo que esté lejos. Manténgase en todo momento en equilibrio, con sus pies bien asentados. La posición y el equilibrio adecuados le permiten controlar mejor la herramienta ante situaciones inesperadas.</li> </ul>	<ul style="list-style-type: none"> <li>• Μην τεντώνεστε υπερβολικά. Πάντα να πατάτε σταθερά στο έδαφος και να διατηρείτε την ισορροπία σας. Εάν πατάτε σταθερά στο έδαφος και ισορροπείτε σωστά, θα έχετε καλύτερο έλεγχο του εργαλείου σε ανεπάντρεχες καταστάσεις.</li> </ul>	<ul style="list-style-type: none"> <li>• Нельзя тянуться к рабочей точке при работе с инструментом. Необходимо, чтобы все время под ногами была надежная опора, и все время сохранять устойчивое положение. Надежная опора и баланс позволяют лучше контролировать инструмент в неожиданных ситуациях.</li> </ul>
	<ul style="list-style-type: none"> <li>• Mantenga siempre las herramientas, pilas de combustible, baterías y cargadores de batería fuera del alcance de menores y de otras personas que no estén capacitadas. Las herramientas son peligrosas en las manos de usuarios que no estén capacitados.</li> </ul>	<ul style="list-style-type: none"> <li>• Να διατηρείτε πάντα τα εργαλεία, τα κελιά καυσίμου, τις μπαταρίες και τους φορτιστές μπαταριών μακριά από παιδιά και άλλα ανειδίκευτα άτομα. Τα εργαλεία είναι επικίνδυνα στα χέρια ανειδίκευτων χειριστών.</li> </ul>	<ul style="list-style-type: none"> <li>• Необходимо всегда хранить инструменты, топливные элементы, аккумуляторные батареи, и зарядные устройства аккумуляторных батарей вне досягаемости несовершеннолетних и других лиц, кто не обучен работе с инструментом. Инструмент в руках необученных лиц представляет опасность.</li> </ul>
	<ul style="list-style-type: none"> <li>• Use una vestimenta adecuada. No use ropa suelta o alhajas. Contenga el cabello largo. Conserve su cabello, vestimenta y guantes lejos de las piezas en movimiento. La ropa suelta, las alhajas y el cabello largo pueden ser atrapados por las piezas en movimiento.</li> </ul>	<ul style="list-style-type: none"> <li>• Ντυθείτε σωστά. Μην φοράτε φαρδιά ρούχα ή κοσμήματα. Μαζέψτε τα μακριά μαλλιά. Διατηρείτε τα μαλλιά, τα ρούχα και τα γάντια σας μακριά από τα κινούμενα μέρη. Τα φαρδιά ρούχα, τα κοσμήματα ή τα μακριά μαλλιά μπορεί να πιαστούν στα κινούμενα μέρη.</li> </ul>	<ul style="list-style-type: none"> <li>• При работе с инструментом одежда должна соответствовать требованиям безопасности. Нельзя одевать слишком свободную одежду или украшения. Длинные волосы должны быть убраны. Необходимо, чтобы волосы, одежда и перчатки не приближались близко к движущимся узлам инструмента. Свободная одежда, украшения или длинные волосы могут быть захвачены движущимися механизмами.</li> </ul>
	<p><b>Avisos de seguridad de la herramienta</b></p> <ul style="list-style-type: none"> <li>• No realice ninguna 'reparación de emergencia' sin contar con las herramientas y equipos adecuados. Antes de hacer cualquier modificación a esta herramienta, se debe obtener la aprobación por escrito del fabricante de la misma.</li> </ul>	<p><b>Προειδοποιήσεις για την ασφάλεια του εργαλείου</b></p> <ul style="list-style-type: none"> <li>• Μην διεξάγετε «έκτακτες επισκευές» χωρίς τα σωστά εργαλεία και εξοπλισμό. Πριν προβείτε σε οποιοδήποτε τροποποιήσεις στο εργαλείο, πρέπει να λάβετε γραπτή έγκριση από τον κατασκευαστή του εργαλείου.</li> </ul>	<p><b>Меры безопасности при работе с инструментом</b></p> <ul style="list-style-type: none"> <li>• Запрещается проводить любой ремонт инструмента «на скорую руку», без соответствующего ремонтного инструмента и оборудования. Прежде чем делать какие либо модификации инструмента, необходимо получить письменное одобрение изготовителя инструмента.</li> </ul>
	<ul style="list-style-type: none"> <li>• Suponga siempre que la herramienta contiene sujetadores. Mantenga la herramienta de modo que no apunte hacia usted u otras personas. Absténgase de practicar juegos rudos o bromas. Respete a la herramienta como un implemento de trabajo.</li> </ul>	<ul style="list-style-type: none"> <li>• Να υποθέτετε πάντα ότι το εργαλείο περιέχει καρφιά. Μην κατευθύνετε το εργαλείο προς το μέρος σας ή προς άλλους. Μην κάνετε χειρονομίες. Να θεωρείτε το εργαλείο συμπλήρωμα της εργασίας σας.</li> </ul>	<ul style="list-style-type: none"> <li>• Необходимо всегда предполагать, что в инструменте есть гвозди. Необходимо держать инструмент направленным в сторону от себя и других. Никаких шуток. Нужно уважать инструмент как рабочее средство.</li> </ul>
	<ul style="list-style-type: none"> <li>• Inserte los sujetadores únicamente en las superficies de trabajo adecuadas, nunca en materiales que sean demasiado duros para penetrar; los materiales demasiado blandos pueden permitir que un sujetador los atraviese y salga del material.</li> </ul> <p>No active la herramienta a menos que esté colocada firmemente contra la pieza de trabajo.</p>	<ul style="list-style-type: none"> <li>• Να καρφώνετε τα καρφιά μόνο σε κατάλληλες επιφάνειες εργασίας. Μην καρφώνετε σε υλικά που είναι πολύ σκληρά και δεν τρυπιόνται. Τα καρφιά μπορεί να διαπεράσουν τα πολύ μαλακά υλικά και να εξέλθουν από την αντίθετη πλευρά τους.</li> </ul> <p>Μην ενεργοποιείτε το εργαλείο εάν δεν είναι τοποθετημένο σταθερά επάνω στο τεμάχιο εργασίας.</p>	<ul style="list-style-type: none"> <li>• Следует забивать гвозди только в подходящие поверхности, никогда не забивать в материалы, слишком твердые для прохождения гвоздей. Через слишком мягкие материалы гвоздь может пройти насквозь.</li> </ul> <p>Не допускайте срабатывания инструмента, если он плотно не прижат к рабочей поверхности.</p>

## English

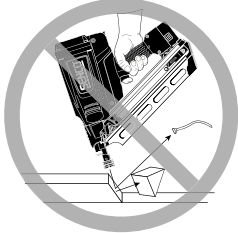
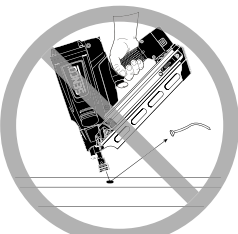
## Deutsch

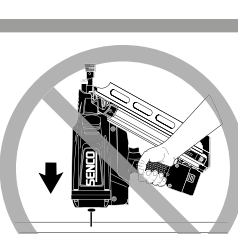
## Polski

	Tool Safety Warnings	Werkzeug - Sicherheitswarnungen	Ogólne ostrzeżenia dot. bezpieczeństwa
	<ul style="list-style-type: none"> <li>Do not drive fasteners close to the edge of the work surface. The workpiece is likely to split and the fastener could fly free or ricochet and hit someone.</li> </ul>	<ul style="list-style-type: none"> <li>Treiben Sie Nägel nicht zu nahe am Rand einer Arbeitsoberfläche ein. Das Werkstück könnte sich spalten, wodurch der Nagel frei fliegend oder als Querschläger jemand treffen kann.</li> </ul>	<ul style="list-style-type: none"> <li>Nie należy wbijać elementów mocujących blisko krawędzi obrabianej powierzchni. Obrabiany przedmiot może zostać rozłupany, a element mocujący może odskoczyć, odbić się i kogoś uderzyć.</li> </ul>
	<ul style="list-style-type: none"> <li>Do not drive fasteners on top of other fasteners or with the tool at too steep of an angle; the fasteners can ricochet and hurt someone.</li> </ul>	<ul style="list-style-type: none"> <li>Treiben Sie über anderen Nägeln oder mit einem zu flachen Werkzeugwinkel keine Nägel ein. Die könnten abprallen und jemand verletzen.</li> </ul>	<ul style="list-style-type: none"> <li>Nie należy wbijać elementów mocujących w miejscu, gdzie już występują elementy mocujące, ani nie ustawiać narzędzia pod zbyt dużym kątem gdyż elementy mocujące mogą odbić się i zranić kogoś.</li> </ul>
	<ul style="list-style-type: none"> <li>Do not force tool. Let the tool do the work. Use the correct tool for your application. The correct tool will do the job better and safer at the rate for which it is designed.</li> </ul>	<ul style="list-style-type: none"> <li>Bedienen Sie das Werkzeug nicht mit Gewalt. Lassen das Werkzeug die Arbeit tun. Verwenden Sie das richtige Werkzeug für Ihre Anwendungen. Das richtige Werkzeug führt die Arbeit besser und sicherer mit der Leistung durch, für die es konstruiert ist.</li> </ul>	<ul style="list-style-type: none"> <li>Przy korzystaniu z narzędzia nie należy używać siły. Praca zostanie wykonana przez narzędzie. Do każdego zastosowania należy używać właściwego narzędzia. Właściwe narzędzie wykona zadanie lepiej i bezpieczniej pracując z parametrami zalecanymi przez producenta.</li> </ul>
	<ul style="list-style-type: none"> <li>Never use any part of the tool (i.e., the cap or main body) as a hammer. The tool may activate or become damaged and result in an unsafe condition.</li> </ul>	<ul style="list-style-type: none"> <li>Verwenden Sie niemals einen Teil des Werkzeugs (die Kappe oder den Hauptkörper) als Hammer. Das Werkzeug könnte dabei aktiviert oder beschädigt werden, woraus ein unsicherer Zustand entsteht.</li> </ul>	<ul style="list-style-type: none"> <li>Zabrania się używania jakiegokolwiek części narzędzia (np. kółka lub korpusu) w charakterze młotka. Narzędzie może zostać uruchomione lub uszkodzone, co prowadzi do niebezpiecznych sytuacji.</li> </ul>
	<ul style="list-style-type: none"> <li>Keep hands and other body parts away from the safety area of tool to avoid possible injury during operation.</li> </ul>	<ul style="list-style-type: none"> <li>Halten Sie Hände und andere Körperteile vom Sicherheitsbereich des Werkzeugs entfernt, um mögliche Verletzungen während der Bedienung zu vermeiden.</li> </ul>	<ul style="list-style-type: none"> <li>Nie zbliżać rąk ani innych części ciała do bezpiecznika narzędzia, aby uniknąć ewentualnych obrażeń ciała podczas pracy.</li> </ul>
	<ul style="list-style-type: none"> <li>When using tool, care should be taken due to possibility of tool recoil after a fastener is driven. If safety is unintentionally allowed to re-contact work surface following a recoil, an unwanted fastener may be driven. Therefore, allow tool to recoil completely off work surface after a fastener is driven to avoid this condition. Do not push safety on work surface until a second fastener is desired.</li> </ul>	<ul style="list-style-type: none"> <li>Wenn das Werkzeug verwendet wird sollte man wegen des möglichen Rückschlags nach dem Einschlagen eines Nagels vorsichtig sein. Wenn die Sicherung durch den erneuten Kontakt mit der Arbeitsoberfläche unabsichtlich freigegeben wurde, könnte ungewollt ein Nagel eingeschlagen werden. Um diesen Zustand zu vermeiden, das Werkzeug vollständig abprallen lassen, nachdem ein Nagel eingeschlagen wurde. Drücken Sie die Sicherung nicht auf die Arbeitsoberfläche bevor nicht ein zweiter Nagel gewünscht wird.</li> </ul>	<ul style="list-style-type: none"> <li>Podczas używania narzędzia należy zachować ostrożność ze względu na możliwość odskoku narzędzia po wbiciu elementu mocującego. Jeżeli po odskoku narzędzia dojdzie do niezamierzonego powtórnego kontaktu bezpiecznika z obrabianą powierzchnią, może nastąpić wbicie niepotrzebnego elementu mocującego. Aby uniknąć omawianej sytuacji, należy pozwolić na całkowity odskok narzędzia od obrabianej powierzchni po wbiciu elementu mocującego. Nie należy przyciskać bezpiecznika do powierzchni roboczej aż do chwili, gdy chcemy wbić kolejny element mocujący.</li> </ul>





Français

Suomi

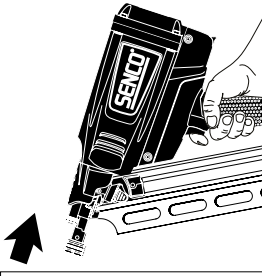
Nederlands

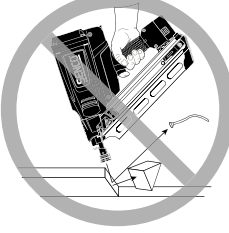
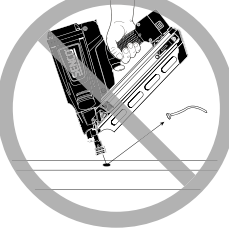
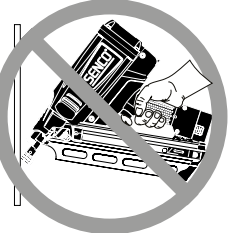
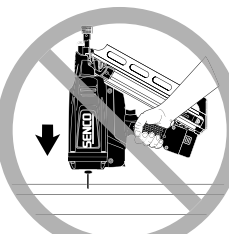
	Avertissements de sécurité de l'outil	Työkalun turvallisuuteen liittyviä varoituksia	Veiligheidswaarschuwingen voor het gereedschap
	<ul style="list-style-type: none"> <li>• Ne pas enfoncer les clous trop près du bord de la surface travaillée. La pièce risque de se fendre et le clou peut voler librement ou ricocher, et blesser quelqu'un.</li> </ul>	<ul style="list-style-type: none"> <li>• Älä ammu kiinnikkeitä työkappaleen reunan lähelle. someone. Työkappale todennäköisesti halkeaa, ja kiinnike voi singahtaa ja osua johonkin henkilöön.</li> </ul>	<ul style="list-style-type: none"> <li>• Plaats de bevestigingsmid- delen niet te dicht bij de rand van het werkvlak. Het werkstuk zou kunnen scheuren, het bevestigingsmiddel zou kunnen wegschieten en iemand raken.</li> </ul>
	<ul style="list-style-type: none"> <li>• Ne pas enfoncer les clous sur des clous déjà placés, ou en utilisant l'outil avec un angle trop prononcé. Le clou peut ricocher et blesser quelqu'un.</li> </ul>	<ul style="list-style-type: none"> <li>• Älä ammu kiinnikkeitä muiden kiinnikkeiden päälle äläkä pidä työkalua liian jyrkässä kulmassa. Kiinnikkeet voivat singahtaa ja vahingoittaa jotakuta.</li> </ul>	<ul style="list-style-type: none"> <li>• Schiet geen bevestigingsmiddelen op andere bevestigingsmiddelen of in een te scherpe hoek; het bevestigingsmiddel zou kunnen wegschieten en iemand kwetsen.</li> </ul>
	<ul style="list-style-type: none"> <li>• Ne pas forcer sur l'outil, le laisser effectuer le travail. Utiliser le bon outil pour votre application. Un outil adéquat accomplira la tâche mieux et avec moins de risques à l'allure pour laquelle il a été conçu.</li> </ul>	<ul style="list-style-type: none"> <li>• Älä pakota työkalua väkisin. Anna työkalun tehdä työ. Käytä kyseiseen työhön tarkoitettua työkalua. Oikea työkalu suoriutuu työstä paremmin ja turvallisemmin, kun sitä käytetään nopeudella johon se on tarkoitettu.</li> </ul>	<ul style="list-style-type: none"> <li>• Forceer het gereedschap niet. Laat het gereedschap het werk doen. Gebruik het juiste gereedschap voor de toepassing. Met het juiste gereedschap werkt u beter, veiliger als u het gebruikt in het tempo waarvoor het is gemaakt.</li> </ul>
	<ul style="list-style-type: none"> <li>• Ne jamais utiliser une quelconque partie de l'outil (comme le chapeau ou le corps) comme un marteau. L'outil pourrait s'activer ou être endommagé, et provoquer une situation dangereuse.</li> </ul>	<ul style="list-style-type: none"> <li>• Älä käytä työkalun mitään osaa (eli etuosaa tai runkoa) vasarana. Työkalu voi aktivoitua tai vaurioitua, jolloin aiheutuu vaaraa.</li> </ul>	<ul style="list-style-type: none"> <li>• Need translation Gebruik geen enkel deel van het gereedschap (bv. de kap of de behuizing) als hamer. Het gereedschap zou in werking kunnen treden of beschadigd kunnen worden, zodat het onveilig wordt in het gebruik.</li> </ul>
	<ul style="list-style-type: none"> <li>• Garder vos mains et les autres parties du corps à distance de la zone de sécurité de l'outil pour éviter de possibles blessures durant son fonctionnement.</li> </ul>	<ul style="list-style-type: none"> <li>• Pidä kädet ja kehon muut osat poissa työkalun turva-alueelta ja vältä näin käytönaikaiset vammat.</li> </ul>	<ul style="list-style-type: none"> <li>• Blijf met uw handen en andere lichaamsdelen uit de buurt van de veiligheidszone van het gereedschap om verwondingen te voorkomen.</li> </ul>
	<ul style="list-style-type: none"> <li>• En utilisant cet outil il faut faire attention à la possibilité de son recul une fois qu'un clou a été enfoncé. Si la sécurité est involontairement en position permettant de contacter de nouveau la surface de la pièce après un recul, un clou non voulu peut être éjecté. Donc laissez l'outil reculer complètement de la surface de la pièce de travail une fois le clou enfoncé pour éviter cette situation. Ne pas pousser la sécurité sur la surface de travail jusqu'à ce que l'enfoncement d'un nouveau clou soit souhaité.</li> </ul>	<ul style="list-style-type: none"> <li>• Kun käytät työkalua, ota huomioon työkalun rekyylikiinnikkeiden vaara kiinnikkeiden ampumisen jälkeen. Jos varmistin pääsee vahingossa koskettamaan työpintaa rekyylikiinnikkeiden jälkeen, työkalu voi ampuu vahingossa kiinnikkeen. Anna työkalun kimmota kokonaan pois työpinnalta kiinnikkeiden ampumisen jälkeen, jotta tämä tilanne voidaan välttää. Älä paina varmistinta työpintaa vasten ennen kuin haluat ampuu toisen kiinnikkeen.</li> </ul>	<ul style="list-style-type: none"> <li>• Onthoud tijdens het gebruik dat het gereedschap kan terugslaan wanneer een bevestigingsmiddel wordt geschoten. Als de veiligheid na een terugslag per ongeluk opnieuw tegen het werkvlak wordt gedrukt, kan een ongewenst bevestigingsmiddel worden geschoten. Laat het gereedschap daarom volledig terugslaan, om dit probleem te voorkomen. Druk de veiligheid nooit op het werkvlak tenzij u een nieuw bevestigingsmiddel wilt schieten.</li> </ul>

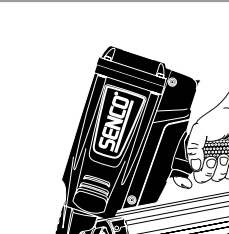
	Svenska	Dansk	Italian
	<p><b>Verktøjets säkerhetsvarningar</b></p> <ul style="list-style-type: none"> <li>● Kör inte in fästdonen nära arbetsytans kant. Arbetsstycket kan spricka och fästdonet kunde flyga ut eller rikoschettera och träffa någon.</li> </ul>	<p><b>Værktøjssikkerhed</b></p> <ul style="list-style-type: none"> <li>● Før ikke fastgørelseselementer ind tæt på kanten af arbejdsfladen. Arbejdsfladen kan revne og fastgørelseselementet kan løsgøre sig eller kastes tilbage og medføre personskaade.</li> </ul>	<p><b>Norme di sicurezza per l'utensile</b></p> <ul style="list-style-type: none"> <li>● Non inserire gli elementi di fissaggio presso il bordo della superficie di lavoro. È probabile che il pezzo si spezzi; l'elemento di fissaggio potrebbe quindi fuoriuscire o rimbalzare colpendo qualcuno.</li> </ul>
	<ul style="list-style-type: none"> <li>● Kör inte in fästdonen ovanför andra fästdon eller med verktyget på en alltför brant vinkel; fästdonen kan rikoschettera och skada någon.</li> </ul>	<ul style="list-style-type: none"> <li>● Før ikke fastgørelseselementer ind oven på andre fastgørelseselementer eller med værktøjet i en for skarp vinkel; fastgørelseselementerne kan kastes tilbage og medføre personskaade.</li> </ul>	<ul style="list-style-type: none"> <li>● Non inserire gli elementi di fissaggio su altri elementi di fissaggio o tenendo l'utensile ad un angolo troppo stretto; gli elementi di fissaggio possono rimbalzare colpendo qualcuno.</li> </ul>
	<ul style="list-style-type: none"> <li>● Tvinga inte verktyget. Låt verktyget utföra arbetet. Använd rätt verktyg för din applikation. Det rätta verktyget utför jobbet på ett bättre och säkrare sätt vid avsedd hastighet.</li> </ul>	<ul style="list-style-type: none"> <li>● Værktøjet må ikke forceres. Lad værktøjet udføre arbejdet. Brug det korrekte værktøj til enhver anvendelse. Det korrekte værktøj udfører arbejdet bedre og mere sikkert ved ydelsen, hvortil det er designet.</li> </ul>	<ul style="list-style-type: none"> <li>● Non forzare l'utensile. Lasciare che sia l'utensile a lavorare. Usare l'utensile adatto all'applicazione in uso. L'uso dell'utensile corretto permette di lavorare meglio e con maggiore sicurezza, alla velocità prevista.</li> </ul>
	<ul style="list-style-type: none"> <li>● Använd aldrig någon del av verktyget (d.v.s. ändmuffen eller huvudkroppen) som en hammare. Verktyget kan aktiveras eller skadas och leder till ett osäkert tillstånd.</li> </ul>	<ul style="list-style-type: none"> <li>● Brug aldrig nogen del af værktøjet (f.eks. den øverste del eller selve værktøjets krop) som en hammer. Værktøjet kan aktiveres eller beskadiges og medføre farlige forhold.</li> </ul>	<ul style="list-style-type: none"> <li>● Non usare parti dell'utensile (ad es., il cappuccio o il corpo principale) come un martello. L'utensile potrebbe attivarsi o restare danneggiato e creare condizioni di scarsa sicurezza.</li> </ul>
	<ul style="list-style-type: none"> <li>● Håll händerna och andra kroppsdelar borta från verktygets säkerhetsområde för att undvika eventuell skada under hanteringen.</li> </ul>	<ul style="list-style-type: none"> <li>● Hold hænder og andre kroppsdele væk fra værktøjets sikkerhedsområde for at forhindre mulige kvæstelser under betjeningen.</li> </ul>	<ul style="list-style-type: none"> <li>● Tenere le mani e le altre parti del corpo lontane dall'area della sicura dell'utensile per evitare eventuali lesioni durante l'uso.</li> </ul>
	<ul style="list-style-type: none"> <li>● När du använder verktyget, var försiktig eftersom det finns möjligheter att verktyget kan studsas tillbaka efter att ett fästdon drivits in. Om säkerhetselementet oavsiktligt kommer åter i kontakt med arbetsytan efter en återstudsning, kan ett oönskat fästdon drivas in. Följaktligen bör man låta verktyget studsas tillbaka helt från arbetsytan efter att ett fästdon neddrivits för att undvika detta tillstånd. Tryck inte säkerhetselementet på arbetsytan till ett andra fästdon krävs.</li> </ul>	<ul style="list-style-type: none"> <li>● Når værktøjet betjenes skal der udvises forsigtighed på grund af muligheden for tilbageslød af værktøjet efter et fastgørelseselement er ført ind. Hvis sikringen utilisiget tillader en kontakt med arbejdsfladen efter et tilbageslød, kan der føres et uønsket fastgørelseselement ind. Værktøjet bør derfor have mulighed for at tilbagesløde helt fra arbejdsfladen efter et fastgørelseselement er ført ind for at forhindre denne situation. Tryk ikke sikringen på arbejdsfladen før der ønskes et andet fastgørelseselement.</li> </ul>	<ul style="list-style-type: none"> <li>● Quando si impiega l'utensile, prestare attenzione alla possibilità che l'utensile rimbalzi dopo il fissaggio di un elemento di fissaggio. Se la sicura viene accidentalmente a contatto con la superficie di lavoro a seguito di in rimbalzo, è possibile che venga inserito un elemento di fissaggio non desiderato. Pertanto, per dizione, lasciar rimbalzare completamente l'utensile dalla superficie di lavoro dopo aver inserito un elemento di fissaggio. Non spingere la sicura sulla superficie di lavoro fino a quando non è necessario l'inserimento di un nuovo elemento di fissaggio.</li> </ul>



Español

Greek

Russian

	Avisos de seguridad de la herramienta	Προειδοποιήσεις για την ασφάλεια του εργαλείου	Меры безопасности при работе с инструментом
	<ul style="list-style-type: none"> <li>• No inserte los sujetadores cerca del borde de la superficie de trabajo. La pieza de trabajo podría partirse, y el sujetador podría salir volando, o rebotar y golpear a alguien.</li> </ul>	<ul style="list-style-type: none"> <li>• Μην καρφώνετε τα καρφιά πολύ κοντά στην άκρη της επιφάνειας εργασίας. Είναι πιθανό να σκιστεί το τεμάχιο εργασίας και να εκτοξευτεί ή να αναπηδήσει το καρφί και να χτυπήσει κάποιον</li> </ul>	<ul style="list-style-type: none"> <li>• Не следует забивать гвоздь слишком близко к краю рабочей поверхности. Есть вероятность, что материал расщепится, и гвоздь может свободно вылететь или отскочить рикошетом в кого-нибудь.</li> </ul>
	<ul style="list-style-type: none"> <li>• No inserte sujetadores sobre otros sujetadores o con la herramienta en un ángulo demasiado pronunciado; los sujetadores podrían rebotar y herir a alguien.</li> </ul>	<ul style="list-style-type: none"> <li>• Μην καρφώνετε καρφιά επάνω από άλλα καρφιά ή κρατώντας το εργαλείο με μεγάλη κλίση. Τα καρφιά μπορεί να αναπηδήσουν και να τραυματίσουν κάποιον.</li> </ul>	<ul style="list-style-type: none"> <li>• Не направляйте гвоздь в шляпку другого гвоздя или под большим скользящим углом к поверхности; гвоздь может отскочить рикошетом и травмировать кого-нибудь.</li> </ul>
	<ul style="list-style-type: none"> <li>• No sobreexija a la herramienta. Deje que la herramienta haga su trabajo. Utilice la herramienta adecuada para su aplicación. La herramienta correcta hará el trabajo mejor y en forma más segura si se la somete al régimen para el que fue diseñada.</li> </ul>	<ul style="list-style-type: none"> <li>• Μην ασκείτε πίεση στο εργαλείο. Αφήστε το εργαλείο να λειτουργήσει ελεύθερα. Να χρησιμοποιείτε το σωστό εργαλείο για την εφαρμογή σας. Με το σωστό εργαλείο θα ολοκληρώσετε την εργασία με το βέλτιστο και ασφαλέστερο τρόπο, στο ρυθμό για τον οποίο προορίζεται.</li> </ul>	<ul style="list-style-type: none"> <li>• Не следует перегружать инструмент. Пусть инструмент делает свою работу. Следует применять инструмент, соответствующий рабочим условиям. Правильно подобранный инструмент выполнит задачу лучше и безопасней и в тех условиях, для которых он разработан.</li> </ul>
	<ul style="list-style-type: none"> <li>• Nunca utilice ninguna pieza de la herramienta (por ejemplo, la tapa o el cuerpo principal) como un martillo. La herramienta puede activarse o quedar dañada, y dar como resultado una condición insegura.</li> </ul>	<ul style="list-style-type: none"> <li>• Μη χρησιμοποιείτε οποιοδήποτε μέρος του εργαλείου (δηλ. το καπάκι ή το κύριο τμήμα) σαν σφυρί. Το εργαλείο μπορεί να ενεργοποιηθεί ή να καταστραφεί και να έχει ως αποτέλεσμα ανασφαλή κατάσταση.</li> </ul>	<ul style="list-style-type: none"> <li>• Нельзя использовать никакую часть инструмента (т.е. крышку или корпус) в качестве молотка. Инструмент может сработать или повредиться, в результате чего использовать его будет небезопасно.</li> </ul>
	<ul style="list-style-type: none"> <li>• Conserve sus manos y otras partes del cuerpo lejos del área de seguridad de la herramienta, para evitar posibles lesiones durante la operación.</li> </ul>	<ul style="list-style-type: none"> <li>• Να διατηρείτε τα χέρια και τα άλλα μέρη του σώματός σας μακριά από την περιοχή ασφάλειας του εργαλείου για να αποφεύγετε τον πιθανό τραυματισμό κατά τη λειτουργία.</li> </ul>	<ul style="list-style-type: none"> <li>• Следует держать руки и другие части тела дальше от предохранителя инструмента, чтобы избежать возможности получения травмы во время работы.</li> </ul>
	<ul style="list-style-type: none"> <li>• Al utilizar la herramienta, debe tenerse cuidado debido a la posibilidad del retroceso de la misma después de la inserción de un sujetador. Si se permite inadvertidamente que el seguro vuelva a tomar contacto con la superficie de trabajo después de un retroceso, puede ser que se inserte un sujetador donde no se debía. Por lo tanto, después de insertar un sujetador deje que la herramienta retroceda por completo fuera de la superficie de trabajo, para evitar esta condición. No empuje el seguro sobre la superficie de trabajo hasta que se desee insertar un segundo sujetador.</li> </ul>	<ul style="list-style-type: none"> <li>• Όταν χρησιμοποιείτε το εργαλείο, να προσέχετε λόγω της πιθανότητας να κλοτσήσει το εργαλείο μετά από το κάρφωμα. Εάν κατά λάθος φέρετε την ασφάλεια ξανά σε επαφή με την επιφάνεια εργασίας μετά από κλότσημα, μπορεί να καρφώσετε κάποιο καρφί που δεν επιθυμείτε. Για το λόγο αυτό, αφήστε το εργαλείο να κλοτσήσει τελείως μετά από το κάρφωμα για να αποφεύγετε τη συνθήκη αυτή. Μην ωθείτε την ασφάλεια επάνω στην επιφάνεια εργασίας έως ότου θέλετε να πραγματοποιήσετε το δεύτερο κάρφωμα.</li> </ul>	<ul style="list-style-type: none"> <li>• При работе с инструментом следует принять меры предосторожности насчет возможности отдачи-отскока инструмента, когда забивается гвоздь. Если случайно позволить предохранителю снова коснуться рабочей поверхности после отскока, то можно нечаянно забить лишний гвоздь. Поэтому следует позволить инструменту полностью отскочить от рабочей поверхности после забоя гвоздя, чтобы избежать этой ситуации. Не нужно прижимать предохранитель к рабочей поверхности, пока не требуется вбить следующий гвоздь.</li> </ul>

## English

## Deutsch

## Polski

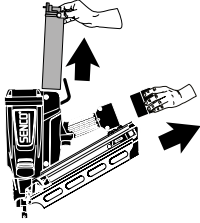
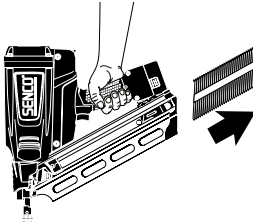
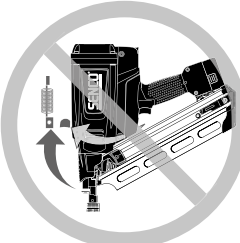
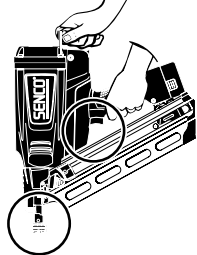
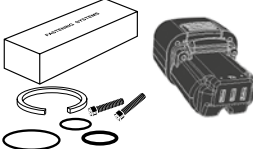
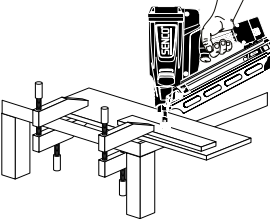
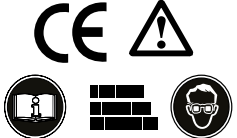
	Tool Safety Warnings	Werkzeug - Sicherheitswarnungen	Ogólne ostrzeżenia dot. bezpieczeństwa
	<ul style="list-style-type: none"> <li>Remove battery and fuel cell from tool before doing tool maintenance, clearing a jammed fastener, leaving work area, moving tool to another location, or handing the tool to another person.</li> </ul>	<ul style="list-style-type: none"> <li>Entfernen Sie die Batterie und die Kraftstoffzelle vor der Wartung, vor der Entfernung eines verklemmten Nagels, vor dem Verlassen des Arbeitsbereiches und bevor das Werkzeug an einen anderen Platz gebracht oder eine andere Person überreicht wird aus dem Werkzeug.</li> </ul>	<ul style="list-style-type: none"> <li>Przed rozpoczęciem konserwacji narzędzia lub usuwania zaciętego elementu mocującego, przed opuszczeniem miejsca pracy, przeniesieniem narzędzia w inne miejsce oraz przekazaniem go innej osobie, należy wyjąć z niego akumulator i ogniwo paliwowe.</li> </ul>
	<ul style="list-style-type: none"> <li>Tool may eject a fastener when battery and fuel cells are inserted; therefore remove all fasteners from tool before inserting battery and fuel cell.</li> </ul>	<ul style="list-style-type: none"> <li>Das Werkzeug könnte einen Nagel ausstoßen, wenn die Batterie und die Kraftstoffzelle eingesetzt wird. Entfernen Sie deshalb alle Nägel, bevor Sie die Batterie und die Kraftstoffzelle einlegen.</li> </ul>	<ul style="list-style-type: none"> <li>Podczas umieszczania akumulatora i ogniwo paliwowych w narzędziu może nastąpić wystrzelenie elementu mocującego, dlatego też przed wykonaniem tej czynności należy usunąć z narzędzia wszystkie elementy mocujące.</li> </ul>
	<ul style="list-style-type: none"> <li>Never use tool if safety, trigger or springs have become inoperable, missing or damaged. Do not tamper with or remove safety element, trigger, or springs.</li> </ul>	<ul style="list-style-type: none"> <li>Das Werkzeug niemals verwenden, wenn die Sicherung, der Auslöser oder die Federn inoperabel oder beschädigt sind. Entfernen Sie nicht die Sicherung, den Auslöser oder die Federn und hantieren Sie nicht daran herum.</li> </ul>	<ul style="list-style-type: none"> <li>Zabrania się używania narzędzia jeżeli, bezpiecznik, spust lub sprężyna nie działają, są uszkodzone lub brakujące. Zabrania się manipulowania oraz usuwania bezpiecznika, spustu i sprężyn.</li> </ul>
	<ul style="list-style-type: none"> <li>Make sure all screws and caps are securely tightened at all times. Make daily inspections for free movement of trigger and safety. Never use the tool if parts are missing or damaged.</li> </ul>	<ul style="list-style-type: none"> <li>Stellen Sie sicher, dass alle Schrauben und Kappen stets fest angezogen sind. Inspizieren Sie täglich die freie Bewegung des Auslösers und der Sicherung. Verwenden Sie niemals das Werkzeug, wenn daran Teile fehlen oder beschädigt sind.</li> </ul>	<ul style="list-style-type: none"> <li>Należy upewnić się, czy wszystkie wkręty i kołpaki są przez cały czas bezpiecznie dokręcone. Należy codziennie kontrolować swobodę ruchów spustu oraz bezpiecznika. Nigdy nie używać narzędzia, jeżeli jego części są brakujące lub uszkodzone.</li> </ul>
	<ul style="list-style-type: none"> <li>Use only parts, fasteners, and accessories recommended or sold by SENCO. Do not modify tool without authorization from SENCO.</li> </ul>	<ul style="list-style-type: none"> <li>Verwenden Sie nur Teile, Nägel und Zubehör, die von SENCO empfohlen oder verkauft wurden. Modifizieren Sie das Werkzeug nicht ohne das Einverständnis von SENCO.</li> </ul>	<ul style="list-style-type: none"> <li>Należy używać wyłącznie części, elementów mocujących oraz akcesoriów zalecanych lub sprzedawanych przez firmę SENCO. Zabrania się modyfikowania narzędzia bez zgody firmy SENCO.</li> </ul>
	<ul style="list-style-type: none"> <li>Use clamps or other practical ways to secure and support the workpiece to a stable platform. Holding the work by hand or against your body is unstable and may lead to loss of control and personal injury.</li> </ul>	<ul style="list-style-type: none"> <li>Verwenden Sie Klammern oder andere praktische Maßnahmen, um das Werkstück auf einer stabilen Unterlage zu sichern und zu unterstützen. Festhalten des Werkstücks mit der Hand oder mit Ihrem Körper ist instabil und könnte zu Kontrollverlust und Verletzungen führen.</li> </ul>	<ul style="list-style-type: none"> <li>Należy stosować zaciski lub inne praktyczne metody bezpiecznego zamocowania obrabianego elementu do stabilnej platformy. Trzymanie przedmiotów ręką lub opieranie ich o ciało nie zapewnia stabilności i może doprowadzić do utraty panowania oraz obrażeń ciała.</li> </ul>
	<ul style="list-style-type: none"> <li>Do not use power tool without Warning Label on power tool. If label is missing, damaged or unreadable, contact your SENCO representative to obtain a new label at no cost.</li> </ul>	<ul style="list-style-type: none"> <li>Verwenden Sie das Elektrowerkzeug nicht ohne das Warnschild auf dem Werkzeug. Wenn das Schild fehlt, beschädigt oder unleserlich ist, wenden Sie sich an Ihre SENCO-Vertretung, um kostenloses ein neues Schild zu erhalten.</li> </ul>	<ul style="list-style-type: none"> <li>Zabrania się używania elektronarzędzi, na których brak jest naklejki ostrzegawczej. Jeżeli naklejka jest brakująca, uszkodzona lub nieczytelna, należy skontaktować się z przedstawicielem firmy SENCO, w celu bezpłatnego uzyskania nowej naklejki.</li> </ul>

Français

Suomi

Nederlands

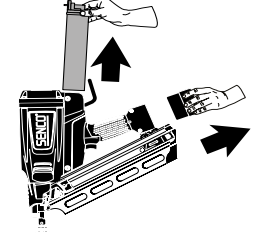
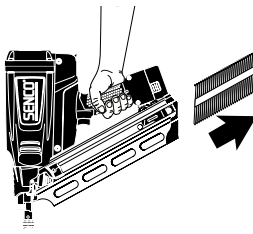
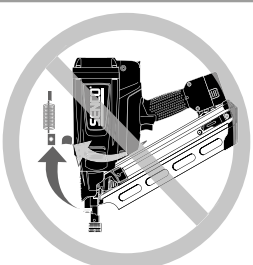
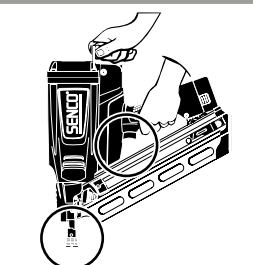
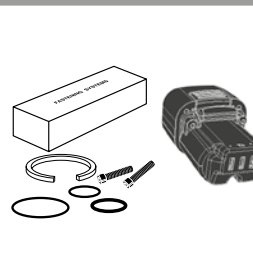
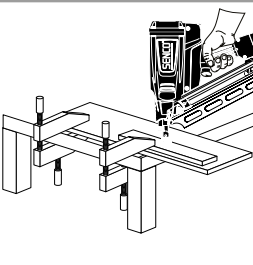
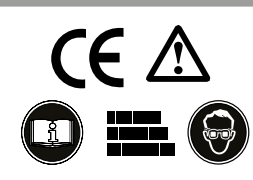
	Avertissements de sécurité de l'outil	Työkalun turvallisuuteen liittyviä varoituksia	Veiligheidsaanschuivingen voor het gereedschap
	<ul style="list-style-type: none"> <li>• Enlever la batterie et la pile à combustible de l'outil avant de procéder à son entretien, dégager un clou bloqué, quitter la zone de travail, déplacer l'outil à un autre endroit, ou le passer à une autre personne.</li> </ul>	<ul style="list-style-type: none"> <li>• Irrota akku ja polttokenno työkalusta ennen huoltoa, jumiutuneen kiinnikkeen irrottamista, työalueelta poistamista, työkalun siirtämistä toiseen paikkaan tai ennen kuin ojentat työkalun muulle henkilölle.</li> </ul>	<ul style="list-style-type: none"> <li>• Verwijder de batterij en de brandstofcel uit het gereedschap voor u het onderhoud, een geblokkeerd bevestigingsmiddel verwijdert, de werkzone verlaat, het gereedschap naar een andere zone verplaatst of het aan een andere persoon geeft.</li> </ul>
	<ul style="list-style-type: none"> <li>• L'outil peut éjecter un clou quand batterie et pile à combustible sont insérées. Donc enlever tous les clous avant d'insérer batterie et pile à combustible.</li> </ul>	<ul style="list-style-type: none"> <li>• Työkalu voi ampua kiinnikkeen, kun akku ja polttokenno asennetaan. Poista tästä syystä kaikki kiinnikkeet työkalusta ennen akun ja polttokennon asentamista.</li> </ul>	<ul style="list-style-type: none"> <li>• Het is mogelijk dat het gereedschap een bevestigingsmiddel uitschiet wanneer u de batterij of de brandstofcel plaatst. Verwijder daarom alle bevestigingsmiddelen uit het gereedschap voor u de batterij en de brandstofcel aanbrengt.</li> </ul>
	<ul style="list-style-type: none"> <li>• Ne jamais utiliser l'outil si sécurité, détente ou ressorts sont devenus inopérants, manquent ou son endommagés. Ne pas bricoler ou enlever un élément de protection, la détente ou les ressorts.</li> </ul>	<ul style="list-style-type: none"> <li>• Älä koskaan käytä työkalua, jos varmistin, liipaisin tai jouset eivät toimi, ne puuttuvat tai ne ovat vaurioituneet. Älä peukaloi varmistinta, liipaisinta tai jousia tai irrota niitä.</li> </ul>	<ul style="list-style-type: none"> <li>• Gebruik het gereedschap niet als de veiligheid, de trekker of de veren slecht werken, ontbreken of beschadigd zijn. Knoei niet met de beveiliging, trekker of veren en verwijder ze niet.</li> </ul>
	<ul style="list-style-type: none"> <li>• S'assurer que toutes les vis et capuchons sont bien serrés à tout moment. Effectuer des inspections quotidiennes de la liberté de mouvement de la détente et de la sécurité. Ne jamais utiliser l'outil si des pièces manquent ou sont abîmées.</li> </ul>	<ul style="list-style-type: none"> <li>• Varmista, että kaikki ruuvit ja kannet ovat tiukasti aina kiinni. Tarkista päivittäin, että liipaisin ja varmistin liikkuvat vapaasti. Älä koskaan käytä työkalua, jossa on vaurioituneita osia tai josta puuttuu osia.</li> </ul>	<ul style="list-style-type: none"> <li>• Zorg dat alle schroeven en kappen altijd goed bevestigd zijn. Controleer elke dag of de trekker en de veiligheid vrij kunnen bewegen. Gebruik het gereedschap nooit als onderdelen ontbreken of beschadigd zijn.</li> </ul>
	<ul style="list-style-type: none"> <li>• N'utiliser que des pièces, clous et accessoires recommandés ou vendus par SENCO. Ne pas modifier l'outil sans l'autorisation de SENCO.</li> </ul>	<ul style="list-style-type: none"> <li>• Käytä vain SENCO:n suosittelemia tai myymiä osia, kiinnikkeitä ja varusteita. Älä tee työkaluun muutoksia ilman SENCO:n valtuutusta.</li> </ul>	<ul style="list-style-type: none"> <li>• Gebruik uitsluitend door SENCO aanbevolen of verkochte onderdelen, bevestigingsmiddelen en accessoires. Wijzig het gereedschap nooit zonder de toelating van SENCO.</li> </ul>
	<ul style="list-style-type: none"> <li>• Utiliser des étriers ou autres moyens pratiques pour fixer et maintenir la pièce de travail sur une plate-forme stable. Tenir la pièce à la main ou contre son corps n'est pas assez stable et peut amener une perte de contrôle avec blessures corporelles.</li> </ul>	<ul style="list-style-type: none"> <li>• Kiinnitä työkalu vakaaseen alustaan puristimilla tai muilla sopivilla keinoilla. Työkappaleen piteleminen käsin kehoa vasten on epävakaa ja voi johtaa hallinnan menetykseen ja henkilövahinkoihin.</li> </ul>	<ul style="list-style-type: none"> <li>• Gebruik klemmen of andere praktische hulpmiddelen om het werkstuk vast te maken. Het werkstuk met de hand vasthouden of tegen uw lichaam klemmen kan verlies van controle en persoonlijk letsel veroorzaken.</li> </ul>
	<ul style="list-style-type: none"> <li>• Ne pas utiliser l'outil motorisé sans qu'il porte son étiquette de mise en garde. Si elle manque, est endommagée ou illisible, contacter votre représentant SENCO pour en obtenir gratuitement une nouvelle.</li> </ul>	<ul style="list-style-type: none"> <li>• Älä käyttää voimatyökalua, jos varoituskyltti puuttuu. Jos kyltti puuttuu, on vaurioitunut tai lukukelvoton, tilaa SENCO-edustajalta uusi kyltti ilmaiseksi.</li> </ul>	<ul style="list-style-type: none"> <li>• Gebruik geen gereedschap als een waarschuwingslabel ontbreekt. Als labels ontbreken, beschadigd of onleesbaar zijn, moet u uw vertegenwoordiger van SENCO gratis nieuwe labels vragen.</li> </ul>

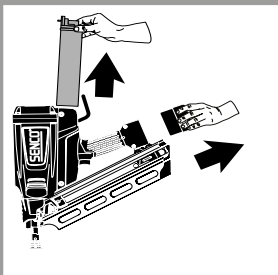
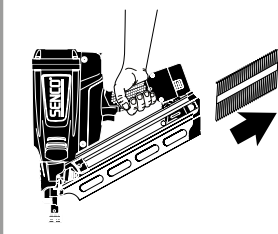
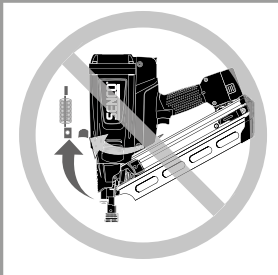
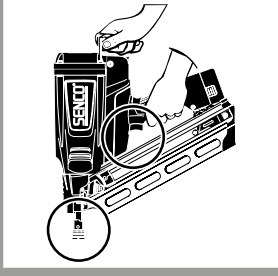
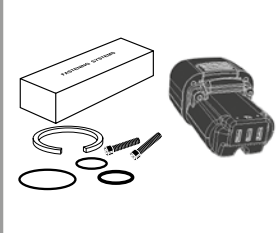
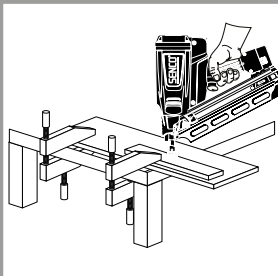
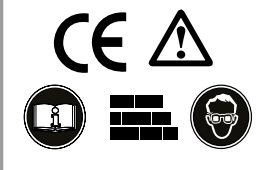

	Svenska	Dansk	Italian
	<p><b>Verktygets säkerhetsvarningar</b></p> <ul style="list-style-type: none"> <li>• Ta bort batteriet och bränslecellen från verktyget innan underhåll på verktyget utförs. Ta loss eventuellt fastkilat fästdon, lämna arbetsområdet och flytta verktyget till ett annat läge, eller överlämna verktyget till annan person.</li> </ul>	<p><b>Værktøjssikkerhed</b></p> <ul style="list-style-type: none"> <li>• Fjern batteriet og brændstofcellen fra værktøjet før der udføres vedligeholdelse af værktøjet, før der fjernes et fastsiddende fastgørelseselement, før arbejdsområdet forlades, før værktøjet flyttes til et andet område eller før værktøjet videregives til en anden person.</li> </ul>	<p><b>Norme di sicurezza per l'utensile</b></p> <ul style="list-style-type: none"> <li>• Rimuovere dall'utensile la batteria e la cella a combustibile prima di effettuare la manutenzione dell'utensile, di rimuovere un elemento di fissaggio incassato, di allontanarsi dall'area di lavoro, di spostare l'utensile in un'altra postazione o di passarlo ad un'altra persona.</li> </ul>
	<ul style="list-style-type: none"> <li>• Verktyget kan eventuellt slunga ut ett fästdon när batteriet och bränslecellerna föras in; sålunda bör alla fästdon avlägsnas från verktyget innan batteriet och bränslecellen insättes.</li> </ul>	<ul style="list-style-type: none"> <li>• Værktøjet kan udstøde et fastgørelseselement når batteriet og brændstofelementet monteres; fjern derfor alle fastgørelseselementer fra værktøjet før batteriet og brændstofcellen monteres.</li> </ul>	<ul style="list-style-type: none"> <li>• L'utensile può espellere un elemento di fissaggio quando vengono inserite la batteria e la cella a combustibile; pertanto, rimuovere tutti gli elementi di fissaggio dall'utensile prima di inserire batteria e cella a combustibile.</li> </ul>
	<ul style="list-style-type: none"> <li>• Använd aldrig verktyget om säkerhetselementet, avtryckaren eller fjädrarna blivit obrukbara, saknas eller skadats. Mixtra inte med eller ta inte bort säkerhetselementet, avtryckaren, eller fjädrarna.</li> </ul>	<ul style="list-style-type: none"> <li>• Værktøjet må aldrig anvendes hvis sikringen, udløseren eller fjedrene ikke er funktionssdygtige, mangler eller er beskadigede. Der må ikke manipuleres med, eller fjernes, sikringselementer, udløser eller fjedre.</li> </ul>	<ul style="list-style-type: none"> <li>• Non utilizzare l'utensile de la sicura, il grilletto o le molle sono inutilizzabili, assenti o danneggiate. Non alterare o rimuovere l'elemento di sicurezza, il grilletto o le molle.</li> </ul>
	<ul style="list-style-type: none"> <li>• Se till att alla skruvar och ändmuffar är ordentligt åtdragna. Utför dagliga inspektioner för att konstatera obehindrad rörelse av avtryckaren och säkerhetselementet. Använd aldrig verktyget om delar saknas eller skadats.</li> </ul>	<ul style="list-style-type: none"> <li>• Sørg for at alle skruer og hætter er sikkert fastgjort hele tiden. Udfør daglige inspektioner med henblik på fri bevægelse af udløseren og sikringer. Værktøjet må aldrig anvendes hvis nogen dele mangler eller er beskadigede.</li> </ul>	<ul style="list-style-type: none"> <li>• Verificare che tutte le viti ed i tappi siano serrati adeguatamente in qualsiasi momento. Verificare giornalmente che grilletto e sicura siano liberi di muoversi. Non usare l'utensile in caso di parti mancanti o danneggiate.</li> </ul>
	<ul style="list-style-type: none"> <li>• Använd endast delar, fästdon, och tillbehör som rekommenderas eller såljs av SENCO. Modifiera inte verktyg utan tillåtelse från SENCO.</li> </ul>	<ul style="list-style-type: none"> <li>• Der må kun anvendes dele, fastgørelseselementer og tilbehør anbefalet eller solgt af SENCO. Værktøjet må ikke modificeres uden autorisation fra SENCO.</li> </ul>	<ul style="list-style-type: none"> <li>• Usare esclusivamente ricambi, elementi di fissaggio ed accessori consigliati o commercializzati da SENCO. Non modificare l'utensile senza aver ricevuto l'autorizzazione da SENCO.</li> </ul>
	<ul style="list-style-type: none"> <li>• Använd klämmor eller andra praktiska sätt för att fästa och stödja arbetsstycket på en stadig plattform. Att hålla arbetsstycket för hand eller mot kroppen är instabil och kan leda till att man tappa kontroll och skada sig.</li> </ul>	<ul style="list-style-type: none"> <li>• Brug spændbøjler eller andet praktisk tilbehør til fastgørelse og understøttelse af arbejdsfladen til et stabilt underlag. Hvis arbejdsfladen fastholdes med hånden eller imod kroppen er den ustabil, og det kan medføre, at man mister kontrollen og dermed personskade.</li> </ul>	<ul style="list-style-type: none"> <li>• Usare delle morse o altro metodo pratico per fissare e supportare il pezzo su una piattaforma stabile. Tenere il pezzo in mano o contro il proprio corpo non è sicuro e può provocare la perdita del controllo, con il rischio di infortuni.</li> </ul>
	<ul style="list-style-type: none"> <li>• Använd inte ett motordrivet verktyget utan en varningsetikett på verktyget. Om etiketten saknas, är skadad eller oläsbar, kontakta ditt SENCO-ombud för att erhålla en ny etikett utan avgift.</li> </ul>	<ul style="list-style-type: none"> <li>• Værktøjet må ikke anvendes uden advarselsmærkater på værktøjet. Hvis mærkater mangler, er beskadigede eller ulæselige bedes du kontakte din SENCO repræsentant for omkostningsfrit at anskaffe nye mærkater.</li> </ul>	<ul style="list-style-type: none"> <li>• Non usare un utensile elettrico in assenza dell'etichetta di avvertenze applicata. Se l'etichetta è assente, danneggiata o non leggibile, rivolgersi al rappresentante SENCO per ricevere, gratuitamente, una nuova etichetta.</li> </ul>



**Español**

**Greek**

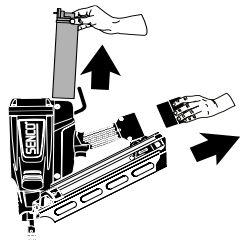
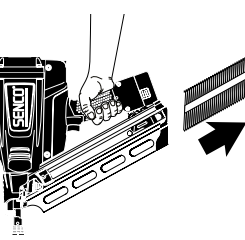
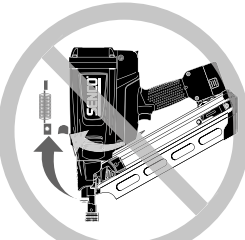
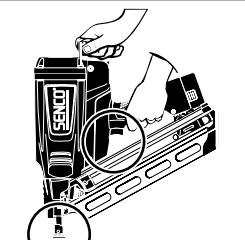
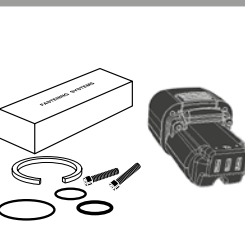
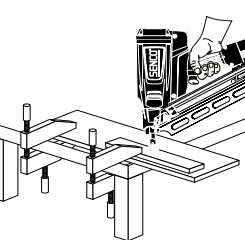
**Russian**

	<p><b>Avisos de seguridad de la herramienta</b></p>	<p><b>Προειδοποιήσεις για την ασφάλεια του εργαλείου</b></p>	<p><b>Меры безопасности при работе с инструментом</b></p>
	<ul style="list-style-type: none"> <li>• Antes de efectuar el mantenimiento de la herramienta, despejar un sujetador atascado, abandonar el lugar de trabajo, desplazar la herramienta a otra ubicación o entregar la herramienta a otra persona, extraiga de la misma la batería y la pila de combustible.</li> <li>• La herramienta puede expulsar un sujetador cuando se inserten la batería y la pila de combustible; por lo tanto, extraiga todos los sujetadores de la herramienta antes de insertar la batería y la pila de combustible.</li> </ul>	<ul style="list-style-type: none"> <li>• Βγάλτε την μπαταρία και το κελί καυσίμου από το εργαλείο πριν εκτελέσετε εργασίες συντήρησης σε αυτό, πριν απομακρύνετε κάποιο μπλοκαρισμένο καρφί, πριν φύγετε από το χώρο εργασίας, πριν μεταφέρετε το εργαλείο σε άλλη τοποθεσία και πριν δώσετε το εργαλείο σε άλλο άτομο.</li> <li>• Το εργαλείο μπορεί να εξάγει ένα καρφί όταν είναι τοποθετημένη η μπαταρία και τα κελιά καυσίμου. Επομένως, βγάλτε όλα τα καρφιά από το εργαλείο πριν τοποθετήσετε την μπαταρία και το κελί καυσίμου.</li> </ul>	<ul style="list-style-type: none"> <li>• Следует извлекать батарею и топливный элемент из инструмента прежде, чем выполнять техобслуживание инструмента, извлекать застрявший в инструменте гвоздь, прежде чем уйти с места выполнения работ, перенести в другое место или прежде, чем передать инструмент другому лицу.</li> <li>• Инструмент может выстрелить гвоздь, когда вставляется батарея и топливный элемент. Поэтому необходимо извлечь все гвозди из инструмента, прежде чем вставить батарею и топливный элемент.</li> </ul>
	<ul style="list-style-type: none"> <li>• Nunca utilice la herramienta si el seguro, el gatillo o los resortes han dejado de funcionar, han desaparecido o se han dañado. No manipule indebidamente ni quite el elemento de seguridad, el gatillo o los resortes.</li> </ul>	<ul style="list-style-type: none"> <li>• Μη χρησιμοποιείτε ποτέ το εργαλείο εάν η ασφάλεια, η σκανδάλη ή τα ελατήρια δεν λειτουργούν, λείπουν ή είναι κατεστραμμένα. Μην παρεμβαίνετε στην ασφάλεια, στη σκανδάλη ή στα ελατήρια, και μην τα βγάζετε.</li> </ul>	<ul style="list-style-type: none"> <li>• Запрещается работать с инструментом, если предохранитель, курок или пружины отсутствуют или неисправны. Запрещается извлекать или модифицировать предохранитель, курок или пружины.</li> </ul>
	<ul style="list-style-type: none"> <li>• Asegúrese de que todos los tornillos y tapas estén apretados firmemente en todo momento. Haga inspecciones diarias para asegurarse de la libertad de movimiento del gatillo y del seguro. Nunca utilice la herramienta si tiene piezas faltantes o dañadas.</li> </ul>	<ul style="list-style-type: none"> <li>• Βεβαιωθείτε ότι όλες οι βίδες και τα καπάκι είναι πάντα σφιγμένα με ασφάλεια. Ελέγξτε σε καθημερινή βάση εάν η σκανδάλη και η ασφάλεια κινούνται ελεύθερα. Μη χρησιμοποιείτε το εργαλείο εάν λείπουν εξαρτήματα ή εάν υπάρχουν κατεστραμμένα εξαρτήματα.</li> </ul>	<ul style="list-style-type: none"> <li>• Необходимо постоянно проверять, чтобы все винты и болты все время были надежно затянуты. Следует каждый день проверять свободное перемещение курка и предохранителя. Запрещается работать с инструментом, если его детали отсутствуют или неисправны.</li> </ul>
	<ul style="list-style-type: none"> <li>• Utilice únicamente las piezas, sujetadores y accesorios que recomienda o vende SENCO. No modifique la herramienta sin la autorización de SENCO.</li> </ul>	<ul style="list-style-type: none"> <li>• Να χρησιμοποιείτε μόνο εξαρτήματα, καρφιά και αξεσουάρ που συνιστώνται ή πωλούνται από τη SENCO. Μην τροποποιείτε το εργαλείο χωρίς την έγκριση της SENCO.</li> </ul>	<ul style="list-style-type: none"> <li>• Следует использовать только те детали, гвозди и принадлежности, которые рекомендованы или продаются компанией SENCO. Запрещается вносить изменения в конструкцию инструмента без разрешения со стороны компании SENCO.</li> </ul>
	<ul style="list-style-type: none"> <li>• Utilice mordazas u otro método práctico para asegurar y soportar la pieza de trabajo en una plataforma estable. Sustener la pieza de trabajo con la mano o contra el cuerpo resulta inestable, y puede ocasionar pérdida del control y lesiones personales.</li> </ul>	<ul style="list-style-type: none"> <li>• Να χρησιμοποιείτε σφιγκτήρες ή άλλα πρακτικά μέσα για να ασφαλίσετε και να στηρίξετε το τεμάχιο εργασίας σε σταθερή πλατφόρμα. Εάν κρατάτε το τεμάχιο εργασίας με τα χέρια ή το στηρίζετε επάνω στο σώμα σας, αυτό θα είναι ασταθές και μπορεί να οδηγήσει σε απώλεια του ελέγχου και προσωπικό τραυματισμό.</li> </ul>	<ul style="list-style-type: none"> <li>• При работе следует применять крепёжные зажимы или другие подручные способы, чтобы безопасно закрепить рабочий материал к стабильной платформе. Если держать рабочий материал в руках или прижав к телу, то это не даст стабильного положения и может привести к травматизму.</li> </ul>
	<ul style="list-style-type: none"> <li>• No utilice una herramienta eléctrica que no tenga colocada su Etiqueta de Advertencia. Si la etiqueta ha desaparecido, o está dañada o ilegible, contacte con su representante SENCO para obtener una nueva etiqueta sin cargo.</li> </ul>	<ul style="list-style-type: none"> <li>• Μη χρησιμοποιείτε κάποιο ηλεκτρικό εργαλείο εάν δεν υπάρχει η ετικέτα προειδοποίησης επάνω σε αυτό. Εάν η ετικέτα λείπει, είναι κατεστραμμένη ή είναι δυσανάγνωστη, επικοινωνήστε με αντιπρόσωπο της SENCO για να λάβετε δωρεάν καινούργια ετικέτα.</li> </ul>	<ul style="list-style-type: none"> <li>• Запрещается использовать механизированный инструмент без предупредительной этикетки на нем. Если этикетка отсутствует, повреждена или ее содержание невозможно прочесть, то необходимо связаться с представителем компании SENCO и бесплатно получить новую этикетку.</li> </ul>

## English

## Deutsch

## Polski

	Fuel Cell Safety Warnings	Werkzeug - Sicherheitswarnungen	Ostrzeżenia dot. bezpieczeństwa ogniwa paliwowego
	<ul style="list-style-type: none"> <li>Read the Safety Data Sheet (SDS) for more information on contents of fuel cell. Fuel cell contains flammable gas and lubricant for tool. Use only fuel cells that are recommended by the manufacturer for your model.</li> </ul>	<ul style="list-style-type: none"> <li>Lesen Sie das Sicherheitsdatenblatt für weitere Informationen über den Inhalt der Kraftstoffzelle. Kraftstoffzellen enthalten brennbares Gas und einen Schmierstoff für das Werkzeug. Verwenden Sie nur Kraftstoffzellen, die vom Hersteller Ihres Modells empfohlen wurden.</li> </ul>	<ul style="list-style-type: none"> <li>Aby uzyskać więcej informacji na temat zawartości ogniwa paliwowego, należy zapoznać się z kartą charakterystyki substancji niebezpiecznych (MSDS). Ogniwo paliwowe zawiera łatwopalny gaz oraz preparat smarujący narzędzie. Należy używać wyłącznie ogniw paliwowych zalecanych przez producenta dla danego modelu</li> </ul>
	<ul style="list-style-type: none"> <li>Do not incinerate, reclaim or recycle the fuel cell. Dispose of empty fuel cell in accordance with local, state and federal laws.</li> </ul>	<ul style="list-style-type: none"> <li>Verbrennen, regenerieren oder recyceln Sie nicht die Kraftstoffzelle. Entsorgen Sie leere Kraftstoffzellen in Übereinstimmung mit lokalen, Landes- und Bundesbestimmungen.</li> </ul>	<ul style="list-style-type: none"> <li>Nie spalać, nie regenerować i nie utylizować ogniw paliwowych. Puste ogniwa paliwowe należy usuwać zgodnie z przepisami prawa obowiązującymi lokalnie i w kraju.</li> </ul>
	<ul style="list-style-type: none"> <li>Do not expose this tool or fuel cell to temperatures above 120°F (50°C). Do not store in direct sunlight. Overheating the tool or fuel cell could result in an explosion, fire or release of flammable gas.</li> </ul>	<ul style="list-style-type: none"> <li>Setzen Sie dieses Werkzeug oder die Kraftstoffzelle nicht Temperaturen über 50 °C (120 °F) aus. Nicht in direkter Sonnenbestrahlung lagern. Überhitzung des Werkzeugs oder der Kraftstoffzelle kann zu einer Explosion, einem Feuer oder zur Freisetzung von brennbarem Gas führen.</li> </ul>	<ul style="list-style-type: none"> <li>Nie wystawiać narzędzia ani ogniwa paliwowego na działanie temperatur przekraczających 50°C (120°F). Nie przechowywać w miejscu narażonym na bezpośrednie działanie promieni słonecznych. Przegrzanie narzędzia lub ogniwa paliwowego może doprowadzić do wybuchu, pożaru lub uwolnienia łatwopalnego gazu.</li> </ul>
	<ul style="list-style-type: none"> <li>Use and store tool and fuel cells in well ventilated areas only. Do not inhale gas, exhaust or fumes. Exposure to the exhaust, which contains carbon monoxide, may cause nausea, dizziness, unconsciousness or other personal injury.</li> </ul>	<ul style="list-style-type: none"> <li>Verwenden und lagern Sie das Werkzeug nur in gut belüfteten Bereichen. Gas, Auspuffgase oder Rauch nicht einatmen. Einatmen der Auspuffgase, die Kohlenmonoxid enthalten, kann Übelkeit, Schläfrigkeit, Bewusstlosigkeit oder andere Verletzungen verursachen.</li> </ul>	<ul style="list-style-type: none"> <li>Narzędzie i ogniwa paliwowe należy używać i przechowywać wyłącznie w dobrze wentylowanych miejscach. Nie wdychać gazów, gazów wylotowych ani spalin. Działanie gazów wylotowych, które zawierają tlenek węgla może powodować nudności, zawroty głowy, utratę przytomności i inne obrażenia ciała.</li> </ul>
	<ul style="list-style-type: none"> <li>Do not puncture or attempt to open the fuel cell. Accessories that may be suitable for one tool may create a risk of injury when used on another tool. Fuel cell contains flammable gas even if it appears empty.</li> </ul>	<ul style="list-style-type: none"> <li>Kraftstoffzellen nicht anstechen oder zu öffnen versuchen. Zubehör, das für das eine Werkzeug passend ist, könnte ein Verletzungsrisiko erzeugen, wenn es an einem anderen Werkzeug verwendet wird. Kraftstoffzellen enthalten selbst dann brennbares Gas, wenn sie leer zu sein scheinen.</li> </ul>	<ul style="list-style-type: none"> <li>Nie przekłuwać i nie podejmować prób otwierania ogniw paliwowych. Wyposażenie dodatkowe odpowiednie dla jednego narzędzia może powodować ryzyko obrażeń ciała, jeżeli zostanie użyte w innym narzędziu. Ogniwo paliwowe zawiera łatwopalny gaz, nawet jeżeli wydaje się być puste.</li> </ul>
	<ul style="list-style-type: none"> <li><b>EXTREMELY FLAMMABLE</b> The fuel cell is liquified gas under pressure. Keep away from all sources of ignition such as flames, sparks, pilot lights, static discharge and hot surfaces. Do not spray contents, puncture, crush or attempt to open fuel cell. Do not incinerate, recycle, reclaim or re-use fuel cell container.</li> </ul>	<ul style="list-style-type: none"> <li><b>EXTREM ENTFLAMMBAR.</b> Die Kraftstoffzelle enthält flüssiges Gas, das unter Druck steht. Halten Sie sich von allen Zündquellen wie Flammen, Funken, Zündflammen, statischen Entladungen und heißen Oberflächen fern. Die Kraftstoffzelle nicht anstechen, quetschen oder zu öffnen versuchen und den Inhalt nicht versprühen. Denn Kraftstoffbehälter nicht verbrennen, recyceln, regenerieren oder erneut verwenden.</li> </ul>	<ul style="list-style-type: none"> <li><b>WYSOCE ŁATWOPALNE.</b> Ogniwo paliwowe zawiera gaz płynny pod ciśnieniem. Należy je utrzymywać z dala od jakichkolwiek źródeł zapłonu, takich jak płomień, iskry, płomyki oszczędnościowe, wyładowania elektrostatyczne oraz gorące powierzchnie. Nie rozpylać zawartości, nie przebijać, nie zginać ani nie podejmować prób otwarcia ogniwa paliwowego. Nie spalać, nie utylizować, nie regenerować i nie wykorzystywać ponownie pojemnika ogniwa paliwowego.</li> </ul>
	<ul style="list-style-type: none"> <li><b>FIRST AID:</b> for exposure to fuel, <b>Eye</b> - flush with plenty of water <b>Skin</b> - wash with soap and water <b>Inhalation</b> - move patient to fresh air, provide artificial respiration. Seek medical attention if symptoms are severe or persistent. If necessary Consult Material Safety Data Sheet for additional information.</li> </ul>	<ul style="list-style-type: none"> <li><b>ERSTE HILFE:</b> bei der Aussetzung mit Kraftstoff: <b>Augen</b> - mit viel Wasser ausspülen <b>Haut</b> - mit Wasser und Seife abwaschen <b>Einatmen</b> - den Patienten an die frische Luft bringen, künstlich beatmen. Einen Arzt hinzuziehen, wenn die Symptome ernsthaft und anhaltend sind. Falls erforderlich, finden Sie zusätzliche Informationen im Sicherheitsdatenblatt.</li> </ul>	<ul style="list-style-type: none"> <li><b>PIERWSZA POMOC</b> w przypadku kontaktu z paliwem: <b>Oczy</b> - przepłukać dużą ilością wody. <b>Skóra</b> - umyć wodą z mydłem. <b>Inhalacja</b> - przenieść pacjenta na świeże powietrze, wykonać sztuczne oddychanie. Wezwać pomoc lekarską jeżeli objawy są ostre lub nie ustępują. Jeśli to konieczne, należy zapoznać się z kartą charakterystyki substancji niebezpiecznych (MSDS) celem uzyskania dodatkowych informacji.</li> </ul>







Français

Suomi

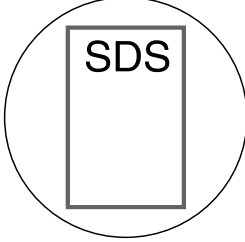
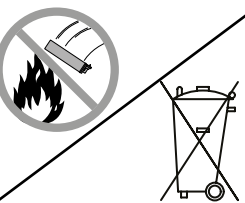
Nederlands

Avertissements de pile à combustible	Polttokennon turvallisuuteen liittyviä varoituksia	Veiligheidswaarschuwingen brandstofcel
	<ul style="list-style-type: none"> <li>• Lire la fiche technique de sécurité (MSDS) pour plus d'informations sur le contenu de la pile à combustible. Elle contient du gaz inflammable et du lubrifiant pour l'outil. N'utiliser que des piles à combustible recommandées par le constructeur pour votre modèle.</li> </ul>	<ul style="list-style-type: none"> <li>• Käyttöturvallisuustiedotteessa (MSDS) on lisätietoja polttokennon sisällöstä. Polttokenno sisältää tulenarkaa kaasua ja työkalun voiteluainetta. Käytä yksinomaan valmistajan suosittelemia polttokennoja, jotka on tarkoitettu tälle mallille.</li> </ul>
	<ul style="list-style-type: none"> <li>• Ne pas incinérer, récupérer ou recycler la pile à combustible. La mettre au rebut quand elle est vide en conformité avec les réglementations locales et nationales.</li> </ul>	<ul style="list-style-type: none"> <li>• Älä polta tai kierrätä tai käytä polttokennoa. Hävitä tyhjä polttokenno paikallisten lakien mukaisesti.</li> </ul>
	<ul style="list-style-type: none"> <li>• Ne pas exposer cet outil ou sa pile à combustible à des températures dépassant 50 °C (120 °F). Ne pas stocker directement au rayonnement solaire. Une surchauffe de l'outil ou du carburant peut amener une explosion, un début d'incendie ou la libération de gaz inflammable.</li> </ul>	<ul style="list-style-type: none"> <li>• Älä altista tätä työkalua tai polttokennoa yli 50 °C:n lämpötilalle. Älä säilytä suorassa auringonvalossa. Työkalun tai polttokennon ylikuumentuminen voi johtaa räjähdykseen, tulipaloon tai tulenaran kaasun vapautumiseen.</li> </ul>
	<ul style="list-style-type: none"> <li>• Utiliser et entreposer l'outil et les piles à combustible uniquement dans des zones bien ventilées. Ne pas inhaler le gaz, l'échappement ou la fumée. Une exposition à un échappement contenant du monoxyde de carbone peut causer nausée, vertiges, perte de conscience ou d'autres préjudices physiques.</li> </ul>	<ul style="list-style-type: none"> <li>• Käytä ja säilytä työkalua ja polttokennoja vain tilassa, jossa on hyvä ilmanvaihto. Älä hengitä kaasua, pakokaasua tai höyryjä. Pakokaasu sisältää hiilimonoksidia eli häkää, joka voi aiheuttaa pahoinvointia, huimausta, tajuttomuuden tai muita henkilövahinkoja.</li> </ul>
	<ul style="list-style-type: none"> <li>• Ne pas percer ou essayer d'ouvrir la pile à combustible. Des accessoires convenant à un outil peuvent créer un risque de blessures s'ils sont utilisés sur un autre outil. La pile à combustible contient du gaz inflammable même si elle semble vide.</li> </ul>	<ul style="list-style-type: none"> <li>• Älä lävistä tai yritä avata polttokennoa. Tiettyyn työkaluun sopivat varusteet voivat aiheuttaa vammautumisen vaaran jossakin muussa työkalussa käytettynä. Polttokenno sisältää tulenarkaa kaasua, vaikka se vaikuttaisi olevan tyhjä.</li> </ul>
	<ul style="list-style-type: none"> <li>• <b>TRÈS INFLAMMABLE</b> – La pile à combustible contient du gaz liquéfié sous haute pression. Il faut la garder loin de toute source d'inflammation comme flammes, étincelles, veilles, décharges statiques ou surfaces chaudes. Ne pas vaporiser le contenu, percer, écraser ou essayer d'ouvrir la pile à combustible. Ne pas incinérer, recycler, récupérer ou réutiliser le conteneur de la pile à combustible.</li> </ul>	<ul style="list-style-type: none"> <li>• <b>ERITTÄIN HERKÄSTI SYTTYVÄ</b> Polttokenno sisältää paineistettua nestekaasua. Pidä poissa kaikista sytytyslähteistä, kuten avotulesta, kipinöistä, staattisesta varauksesta ja kuumista pinnoista. Älä suihkuta sisältöä tai puhkaise, murskaa tai yritä avata polttokennoa. Älä polta, kierrätä tai käytä uudelleen polttokennosäiliötä.</li> </ul>
	<ul style="list-style-type: none"> <li>• <b>PREMIERS SOINS</b> en cas d'exposition au combustible: <b>Yeux</b> - laver avec beaucoup d'eau <b>Peau</b> – laver à l'eau et au savon <b>Inhalation</b> – amener le patient au grand air, administrer la respiration artificielle, obtenir une intervention médicale si les symptômes sont graves ou persistants Si nécessaire consulter la fiche technique de sécurité (MSDS) pour plus d'informations.</li> </ul>	<ul style="list-style-type: none"> <li>• <b>ENSIAPU:</b> Jos silmät ovat altistuneet: Pese runsaalla vedellä. Jos iho on altistunut: Pese saippualla ja vedellä. Hengitys: Siirrä potilas raittiseen ilmaan ja anna tekohengitystä. Hakeudu lääkärin hoitoon, jos oireet ovat vakavia tai jatkuvat pitkään. Katso tarvittaessa lisätietoja Käyttöturvallisuustiedotteesta.</li> </ul>
<ul style="list-style-type: none"> <li>• Lees het veiligheidsblad (MSDS) voor meer informatie over de inhoud van de brandstofcel. De brandstofcel bevat ontbrandbaar gas en smeermiddel voor het gereedschap. Gebruik uitsluitend brandstofcellen die door de fabrikant voor uw model worden aanbevolen.</li> </ul>	<ul style="list-style-type: none"> <li>• Verbrand, recupereer of recycleer de brandstofcel niet. Ruim lege brandstofcellen op volgens de plaatselijke of nationale wetgeving.</li> </ul>	<ul style="list-style-type: none"> <li>• Stel het gereedschap of de brandstofcel niet bloot aan temperaturen boven 50°C. Bewaar ze niet in direct zonlicht. Oververhitting van het gereedschap of de brandstofcel kan een ontploffing veroorzaken, brand of de ontsnapping van brandbaar gas.</li> </ul>
<ul style="list-style-type: none"> <li>• Gebruik en bewaar het gereedschap en de brandstofcellen uitsluitend in goed verluchte ruimten. Adem het gas, de uitlaatgassen of dampen niet in. Blootstelling aan de uitlaatgassen, die koolstofmonoxide bevatten, kan misselijkheid, duizeligheid, bewustzijnsverlies of andere letsels veroorzaken.</li> </ul>	<ul style="list-style-type: none"> <li>• Doorboor de brandstofcel niet en probeer ze niet te openen. Accessoires die geschikt zijn voor een bepaald gereedschap, kunnen gevaarlijk zijn op ander gereedschap. Zelfs wanneer ze leeg lijkt, bevat de brandstofcel nog brandbaar gas.</li> </ul>	<ul style="list-style-type: none"> <li>• <b>UITERST BRANDBAAR.</b> De brandstofcel bevat vloeibaar gas onder druk. Houd ze uit de buurt van alle ontstekingsbronnen, zoals vlammen, vonken, waakvlammen, statische ontladingen en hete oppervlakken. Verstuif de inhoud niet, doorboor de brandstofcel niet, verpletter ze niet en probeer ze niet te openen. U mag de brandstofcel niet verbranden, recycleren, recupereren of hergebruiken.</li> </ul>
<ul style="list-style-type: none"> <li>• <b>EERSTE HULP:</b> bij blootstelling aan de brandstof <b>Ogen</b> - spoel met veel water <b>Huid</b> - was met zeep en water <b>Inademing</b> - breng de patiënt in de frisse lucht, geef kunstmatige beademing. Raadpleeg een dokter als de symptomen ernstig zijn of niet overgaan. Raadpleeg indien nodig het veiligheidsblad voor meer informatie.</li> </ul>		

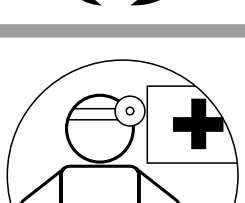



	Svenska	Dansk	Italian
	<p><b>Bränslecellens säkerhetsvarningar</b></p> <ul style="list-style-type: none"> <li>● Läs MSDS (materialsäkerhetsdatablad) för ytterligare information om bränslecellens innehåll. Bränslecellen innehåller lättantändbar och verktygets smörjemedel. Använd endast bränsleceller som rekommenderas av tillverkaren av din modell.</li> </ul>	<p><b>Brændstofcellesikkerhedsadvarsler</b></p> <ul style="list-style-type: none"> <li>● Læs materialesikkerhedsdata (MSDS) for yderligere information om indholdet af brændstofcellen. Brændstofceller indeholder antændelig gas og smøremiddel til værktøjet. Der må kun anvendes brændstofceller, der er anbefalet af producenten af din model.</li> </ul>	<p><b>Norme di sicurezza per la cella a combustibile</b></p> <ul style="list-style-type: none"> <li>● Leggere il foglio dati sulla sicurezza dei materiali (Material Safety Data Sheet - MSDS) per ulteriori informazioni sul contenuto di una cella a combustibile. La cella a combustibile contiene gas infiammabile ed il carburante per l'utensile. Usare esclusivamente le celle a combustibile consigliate dal costruttore per il modello in uso.</li> </ul>
	<ul style="list-style-type: none"> <li>● Bränn, omanvända eller återvinn inte bränslecellen. Kassera den tomma bränslecellen enligt lokala, delstatliga och federala lagarna.</li> </ul>	<ul style="list-style-type: none"> <li>● Brændstofcellen må ikke forbrændes, recirkuleres eller genbruges. Den tomme brændstofcelle skal bortskaffes i overensstemmelse med de lokale love</li> </ul>	<ul style="list-style-type: none"> <li>● Non incenerire, ricuperare o riciclare la cella a combustibile. Smaltire la cella a combustibile esausta nel rispetto delle leggi locali, statali o federali.</li> </ul>
	<ul style="list-style-type: none"> <li>● Utsätt inte detta verktyg eller bränslecell för temperaturer som överskrider 50°C (120°F). Förvara inte i direkt solljus. Överhettning av verktyget eller bränslecellen kunde eventuellt resultera i en explosion, brand eller utsläpp av lättantändlig gas.</li> </ul>	<ul style="list-style-type: none"> <li>● Dette værktøj eller brændstofcellen må ikke udsættes for temperaturer højere end 120 °F (50 °C). Må ikke opbevares i direkte sollys. Overhedning af værktøjet eller brændstofcellen kan medføre eksplosion, brand eller frigivelse af brændbare gasser.</li> </ul>	<ul style="list-style-type: none"> <li>● Non esporre l'utensile o la cella a combustibile a temperature superiori a 50°C. Non tenere sotto la luce solare diretta. L'eventuale surriscaldamento dell'utensile o della cella a combustibile può causare esplosioni, incendi o rilascio di gas infiammabile.</li> </ul>
	<ul style="list-style-type: none"> <li>● Använd och förvara verktyget och bränslecellerna endast i välventilerade lokaler. Andas inte in gas, avgaser eller rökgaser. Exponering till avgaser som innehåller kolmonoxid kan ge upphov till illamående, yrhet, medvetslöshet eller annan personskada.</li> </ul>	<ul style="list-style-type: none"> <li>● Værktøjet og brændstofcellen må kun bruges og opbevares på godt ventilerede steder. Gas, udstødning eller dampe må ikke indåndes. Udsættelse for udstødningen, der indeholder kullite, kan forårsage kvalme, svimmelhed, bevidstløshed eller anden personskada.</li> </ul>	<ul style="list-style-type: none"> <li>● Usare e conservare l'utensile e le celle a combustibile esclusivamente in aree ben ventilate. Non inalare i gas, gli scarichi o i fumi. L'esposizione ai gas di scarico, che contengono monossido di carbonio, può provocare nausea, capogiri, perdita di conoscenza o altri disturbi.</li> </ul>
	<ul style="list-style-type: none"> <li>● Punktera inte eller försök inte att öppna bränslecellen. Tillbehör som kan passa ett verktyg kan eventuellt skapa en skaderisk när det används på ett annat verktyg. Bränslecellen innehåller lättantändlig gas även om det verkar vara tom.</li> </ul>	<ul style="list-style-type: none"> <li>● Brændstofcellen må ikke gennemhulles og forsøg ikke at åbne den. Tilbehør passende til et værktøj kan skabe en fare for kvæstelser, når det anvendes på et andet værktøj. Brændstofcellen indeholder antændelig gas, selv når den forekommer tom.</li> </ul>	<ul style="list-style-type: none"> <li>● Non pungere o tentare di aprire una cella a combustibile. Gli accessori che possono essere adatti ad un utensile potrebbero risultare pericolosi se usati su un altro utensile. La cella a combustibile contiene gas infiammabile anche se sembra vuota.</li> </ul>
	<ul style="list-style-type: none"> <li>● OERHÖRT LÅTTANTÄNDLIG . Bränslecellen består av kondenserad gas under tryck. Håll dig undan från alla källor såsom lågor, gnistor, tändlågor, statiska urladdningar och heta ytor. Sprej inte innehållet eller punktera, krossa eller försöka öppna bränslecellen. Förbränna, återvinna, regenerera eller återvända inte bränslecellsbehållaren.</li> </ul>	<ul style="list-style-type: none"> <li>● YDERST BRANDFARLIG Brændstofcellen er gas i flydende tilstand under tryk. Holdes væk fra alle antændelseskilder, så som ild, gnister, vågeblus, statisk udladning og varme overflader. Brændstofcellen må ikke sprayes, gennemhulles eller knuses og forsøg ikke at åbne den. Brændstofcellen må ikke forbrændes, recirkuleres, genindvindes eller genbruges.</li> </ul>	<ul style="list-style-type: none"> <li>● MASSIMA INFIAMMABILITÀ. La cella a combustibile è gas liquefatto pressurizzato. Tenere lontano da qualsiasi fonte di ignizione, quali fiamme libere, scintille, fiammelle pilota, scari-che elettrostatiche e superfici calde. Non spruzzare il contenuto, pungere, schiacciare o tentare di aprire una cella a combustibile. Non incenerire, riciclare o ri-cuperare o riusare l'involucro di una cella a combustibile.</li> </ul>
	<ul style="list-style-type: none"> <li>● <b>FÖRSTA HJÄLPEN:</b> för exponering till bränsle <b>Ögon</b> – spola rikligt med vatten <b>Hud</b> – tvätta med tvål och vatten <b>Inandning</b> – flytta patienten ute i den friska luften, ge konstgjord andning. Uppsök läkarvård om symtomen är svåra eller består. Vid behov, konsultera MSDS (materialsäkerhetsdatablad) för ytterligare information.</li> </ul>	<ul style="list-style-type: none"> <li>● <b>FØRSTEHJÆLP:</b> ved udsættelse for brændstof, <b>Øje</b> – skyl med rigeligt vand <b>Hud</b> – vask med vand og sæbe <b>Indånding</b> - bring patienten ud i frisk luft, giv kunstigt åndedræt. Søg lægehjælp hvis symptomerne er alvorlige eller vedvarende. Der henvises til materialesikkerhedsdata for yderligere information.</li> </ul>	<ul style="list-style-type: none"> <li>● <b>PRIMO SOCCORSO</b> in caso di contatto con il carburante <b>Occhi</b> - sciacquare abbondantemente con acqua <b>Cute</b> - lavare con acqua e sapone <b>Inalazione</b> - portare il paziente in un luogo ventilato e fornire respirazione artificiale. Se i sintomi sono gravi o persistenti, rivolgersi ad un medico. Se necessario, per ulteriori informazioni consultare il foglio dati sulla sicurezza dei materiali.</li> </ul>

	<p><b>Avisos de seguridad de la pila de combustible</b></p>	<p><b>Προειδοποιήσεις για την ασφάλεια του κελιού καυσίμου</b></p>	<p><b>Меры безопасности при использовании топливного элемента</b></p>
	<ul style="list-style-type: none"> <li>• Para obtener más información sobre el contenido de la pila de combustible, lea la Hoja de Datos de Seguridad del Material (MSDS). La pila de combustible contiene gas inflamable y lubricante para la herramienta. Utilice únicamente las pilas de combustible que están recomendadas por el fabricante para su modelo.</li> </ul>	<ul style="list-style-type: none"> <li>• Για περισσότερες πληροφορίες σχετικά με τα περιεχόμενα του κελιού καυσίμου, διαβάστε το δελτίο δεδομένων ασφάλειας υλικού (MSDS). Το κελί καυσίμου περιέχει εύφλεκτο αέριο και λιπαντικό για το εργαλείο. Να χρησιμοποιείτε μόνο κελιά καυσίμου που συνιστώνται από τον κατασκευαστή για το μοντέλο που διαθέτετε.</li> </ul>	<ul style="list-style-type: none"> <li>• Детальная информация о содержимом топливного элемента содержится в паспорте безопасности вещества (ПБВ). В топливном элементе содержатся горючий газ и смазочный материал для инструмента. Следует применять только топливные элементы, одобренные производителем для данной модели.</li> </ul>
	<ul style="list-style-type: none"> <li>• No incinere, recupere o recicle la pila de combustible. Deseche la pila de combustible vacía de conformidad con las leyes locales, estatales y federales.</li> </ul>	<ul style="list-style-type: none"> <li>• Μην αποτεφρώνετε, μην αναμορφώνετε και μην ανακυκλώνετε το κελί καυσίμου. Απορρίψτε το άδειο κελί καυσίμου σύμφωνα με τους τοπικούς, πολιτειακούς και ομοσπονδιακούς νόμους.</li> </ul>	<ul style="list-style-type: none"> <li>• Нельзя сжигать, ремонтировать или утилизировать топливный элемент. Отработанный топливный элемент следует удалить в соответствии с местными и федеральными нормами и правилами.</li> </ul>
	<ul style="list-style-type: none"> <li>• No exponga esta herramienta o la pila de combustible a temperaturas superiores a 50 °C (120 °F). No la almacene bajo la luz solar directa. El sobrecalentamiento de la herramienta o de la pila de combustible podría ocasionar una explosión, un incendio o la liberación de gas inflamable.</li> </ul>	<ul style="list-style-type: none"> <li>• Μην εκθέτετε το εργαλείο αυτό και το κελί καυσίμου σε θερμοκρασίες που υπερβαίνουν τους 50°C (120°F). Μην φυλάσσετε σε άμεση ηλιοβολή. Εάν υπερθερμανθεί το εργαλείο ή το κελί καυσίμου, μπορεί να προκληθεί έκρηξη, πυρκαγιά ή έκλυση εύφλεκτου αερίου.</li> </ul>	<ul style="list-style-type: none"> <li>• Запрещается держать этот инструмент или топливный элемент при температуре выше 120°F (50°C). Нельзя хранить под воздействием прямого солнечного света. Перегрев инструмента или топливного элемента может привести к взрыву, пожару или выделению горячего газа.</li> </ul>
	<ul style="list-style-type: none"> <li>• Utilice y almacene la herramienta y las pilas de combustible únicamente en lugares bien ventilados. No inhale el gas, el escape o los humos. La exposición al escape, que contiene monóxido de carbono, puede provocar náuseas, somnolencia, inconsciencia u otras lesiones personales.</li> </ul>	<ul style="list-style-type: none"> <li>• Να χρησιμοποιείτε και να φυλάσσετε το εργαλείο και τα κελιά καυσίμου μόνο σε καλά αεριζόμενους χώρους. Μην εισπνέετε το αέριο, τα καυσαέρια ή τις αναθυμιάσεις. Η έκθεση στα καυσαέρια, τα οποία περιέχουν μονοξείδιο του άνθρακα, μπορεί να προκαλέσει ναυτία, ζάλη, απώλεια αισθήσεων ή άλλο προσωπικό τραυματισμό.</li> </ul>	<ul style="list-style-type: none"> <li>• Работать с инструментом и хранить его и топливные элементы необходимо только в хорошо проветриваемых помещениях. Нельзя вдыхать газ, выхлопы или испарения. Длительное воздействие выхлопных газов, которые содержат монооксид углерода (угарный газ), может вызвать тошноту, головокружение, потерю сознания, или другой вред.</li> </ul>
	<ul style="list-style-type: none"> <li>• No perforo o intente abrir la pila de combustible. Algunos accesorios que pueden ser adecuados para una herramienta, pueden crear un riesgo de lesiones cuando se utilizan en otra herramienta. La pila de combustible contiene gas inflamable, incluso cuando parezca estar vacía.</li> </ul>	<ul style="list-style-type: none"> <li>• Μην διατρύπατε και μην προσπαθήσετε να ανοίξετε το κελί καυσίμου. Τα αξεσουάρ που μπορεί να είναι κατάλληλα για ένα εργαλείο μπορεί να αποτελούν κίνδυνο για τραυματισμό όταν χρησιμοποιούνται σε άλλο εργαλείο. Το κελί καυσίμου περιέχει εύφλεκτο αέριο ακόμη κι όταν φαίνεται άδειο.</li> </ul>	<ul style="list-style-type: none"> <li>• Запрещается прокалывать или пытаться открыть топливный элемент. Применение принадлежностей, предназначенных для другого инструмента, представляет опасность травматизма. Даже в отработанном топливном элементе содержится горючий газ.</li> </ul>
	<ul style="list-style-type: none"> <li>• <b>EXTREMADAMENTE INFLAMABLE</b> La pila de combustible contiene gas licuado bajo presión. Manténgala lejos de toda fuente de ignición, como llamas, chispas, llamas de encendido (luces piloto), descargas estáticas y superficies calientes. No rocíe el contenido, perforo, aplaste o intente abrir la pila de combustible. No incinere, recicle, recupere o reutilice el recipiente de la pila de combustible.</li> </ul>	<ul style="list-style-type: none"> <li>• <b>ΕΞΑΙΡΕΤΙΚΑ ΕΥΦΛΕΚΤΟ</b> Το κελί καυσίμου είναι υγροποιημένο αέριο υπό πίεση. Διατηρείτε το μακριά από όλες τις πηγές ανάφλεξης, όπως φλόγες, σπινθές, φώτα, στατική εκφόρτιση και θερμές επιφάνειες. Μην ψεκάζετε το περιεχόμενο του κελιού καυσίμου, μη διατρύπατε, μη συνθλίβετε και μην επιχειρήσετε να ανοίξετε το κελί καυσίμου. Μην αποτεφρώνετε, μην ανακυκλώνετε, μην αναμορφώνετε και μη χρησιμοποιείτε ξανά το δοχείο του κελιού καυσίμου.</li> </ul>	<ul style="list-style-type: none"> <li>• <b>ЧРЕЗВЫЧАЙНАЯ ОПАСНОСТЬ ВОСПЛАМЕНЕНИЯ.</b> Топливный элемент содержит сжиженный газ под давлением. Необходимо держать инструмент вдали от всех источников воспламенения, таких как огонь, искры, горелки, источники статического разряда и нагретые поверхности. Запрещается распылять содержимое, прокалывать, давить или пытаться открыть топливный элемент. Нельзя сжигать, утилизировать, ремонтировать или повторно использовать контейнер топливного элемента.</li> </ul>
	<ul style="list-style-type: none"> <li>• <b>PRIMEROS AUXILIOS:</b> para exposición al combustible <b>Ojos:</b> enjuáguelos con gran cantidad de agua <b>Piel:</b> lave con agua y jabón <b>Inhalación:</b> traslade a la persona afectada al aire libre; practique respiración artificial Si los síntomas fueran graves o persistentes, procure atención médica. Si fuera necesario, consulte la Hoja de Datos de Seguridad del Material para obtener información adicional.</li> </ul>	<ul style="list-style-type: none"> <li>• <b>ΠΡΩΤΕΣ ΒΟΗΘΕΙΕΣ:</b> Για έκθεση στο καύσιμο: Μάτια – Ξεπλύνετε με άφθονο νερό. Δέρμα – Πλύντε με σαπούνι και νερό. Εισπνοή – Μεταφέρετε το θύμα σε καθαρό αέρα και χορηγήστε τεχνητή αναπνοή. Εάν τα συμπτώματά είναι σοβαρά ή επιμένουν, ζητήστε αττική περίθαλψη. Εάν είναι απαραίτητο, συμβουλευτείτε το δελτίο δεδομένων ασφάλειας υλικού για πρόσθετες πληροφορίες.</li> </ul>	<ul style="list-style-type: none"> <li>• Первая медицинская помощь: при попадании топлива В глаза – необходимо обильно промыть большим количеством воды. На кожу – необходимо помыть водой с мылом При вдыхании – необходимо переместить пострадавшего на свежий воздух, сделать ему искусственное дыхание. Необходимо обратиться за медицинской помощью, если симптомы тяжелые или долго не проходят. Если необходимо, обратитесь к паспорту безопасности материала за дополнительной информацией.</li> </ul>

## English

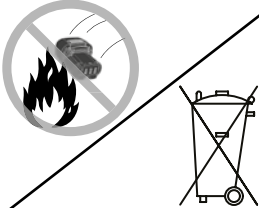
## Deutsch

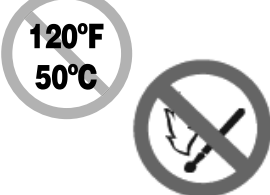
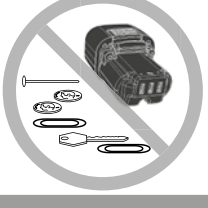
## Polski





	Battery Safety Warnings	Batterie - Sicherheitswarnungen	Ostrzeżenia dot. bezpieczeństwa akumulatora
	<ul style="list-style-type: none"> <li>Use only batteries that are recommended by the manufacturer for your model. Accessories that may be suitable for one tool may create a risk of injury when used on another tool.</li> </ul>	<ul style="list-style-type: none"> <li>Verwenden Sie nur Batterien, die vom Hersteller für Ihr Modell empfohlen wurden. Zubehör, das für das eine Werkzeug passend ist, könnte ein Verletzungsrisiko erzeugen, wenn es an einem anderen Werkzeug verwendet wird.</li> </ul>	<ul style="list-style-type: none"> <li>Należy używać wyłącznie akumulatorów zalecanych przez producenta dla danego modelu. Wyposażenie dodatkowe odpowiednie dla jednego narzędzia może powodować ryzyko obrażeń ciała, jeżeli zostanie użyte w innym narzędziu.</li> </ul>
	<ul style="list-style-type: none"> <li>Do not incinerate battery. Dispose of, or recycle battery in accordance with local, state and federal laws.</li> </ul>	<ul style="list-style-type: none"> <li>Verbrennen Sie keine Batterien. Entsorgen oder recyceln Sie Batterien in Übereinstimmung mit lokalen, Landes- und Bundesbestimmungen.</li> </ul>	<ul style="list-style-type: none"> <li>Nie wrzucać akumulatora do ognia. Należy go usunąć zgodnie z przepisami prawa obowiązującymi lokalnie i w kraju.</li> </ul>
	<ul style="list-style-type: none"> <li>Do not puncture or attempt to open battery case..</li> </ul>	<ul style="list-style-type: none"> <li>Durchlöchern Sie keine Batterien und versuchen Sie nicht, das Batteriegehäuse zu öffnen.</li> </ul>	<ul style="list-style-type: none"> <li>Nie przekłuwać i nie podejmować prób otwierania obudowy akumulatora.</li> </ul>
	<ul style="list-style-type: none"> <li>Do not immerse battery in water. Do not expose battery to water, rain or snow.</li> </ul>	<ul style="list-style-type: none"> <li>Tauchen Sie Batterien nicht in Wasser unter. Setzen Sie Batterien weder Wasser, Regen noch Schnee aus.</li> </ul>	<ul style="list-style-type: none"> <li>Nie zanurzać akumulatora w wodzie. Chronić akumulator przed wodą, deszczem i śniegiem.</li> </ul>
	<ul style="list-style-type: none"> <li>Do not expose this tool or battery to temperatures above 120°F (50°C). Overheating the tool or battery could result in an explosion, fire or release of flammable gas.</li> </ul>	<ul style="list-style-type: none"> <li>Setzen Sie dieses Werkzeug oder die Batterie nicht Temperaturen über 50 °C (120 °F) aus. Überhitzung des Werkzeugs oder der Batterie kann zu einer Explosion, einem Feuer oder zur Freisetzung von brennbarem Gas führen.</li> </ul>	<ul style="list-style-type: none"> <li>Nie wystawiać narzędzia ani akumulatora na działanie temperatur przekraczających 50°C (120°F). Przegrzanie narzędzia lub akumulatora może doprowadzić do wybuchu, pożaru lub uwolnienia łatwopalnego gazu.</li> </ul>
	<ul style="list-style-type: none"> <li>Do not allow metal objects to come in contact with battery terminals.</li> </ul>	<ul style="list-style-type: none"> <li>Lassen Sie keine Metallobjekte mit den Batteriepolen in Kontakt kommen.</li> </ul>	<ul style="list-style-type: none"> <li>Nie dopuszczać do kontaktu styków akumulatora z innymi przedmiotami metalowymi.</li> </ul>
	<ul style="list-style-type: none"> <li>Under abusive conditions, liquid may be ejected from the battery; avoid contact. If contact accidentally occurs, flush with water. If liquid contacts eyes, seek medical help. Liquid ejected from the battery may cause irritation or burns.</li> </ul>	<ul style="list-style-type: none"> <li>Unter missbräuchlichen Bedingungen kann Flüssigkeit aus der Batterie ausgestoßen werden; Vermeiden Sie den Kontakt auftritt, wenn ein Kontakt mit Wasser ausspülen. Kontakte, wenn die Flüssigkeit Augen, suchen Sie ärztliche Hilfe. ausgeworfen Flüssigkeit aus der Batterie kann Reizungen oder Verbrennungen verursachen.</li> </ul>	<ul style="list-style-type: none"> <li>W niewłaściwych warunkach, ciecz może zostać wyrzucony z baterii; unikać kontaktu. Jeśli kontakt ma miejsce, przepłukać wodą. Jeśli ciecz kontaktów oczy, szukać pomocy medycznej. ciecz wyrzucony z baterii może spowodować podrażnienie lub oparzenia.</li> </ul>





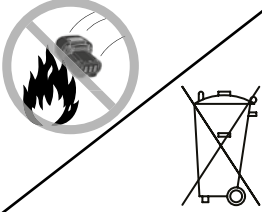

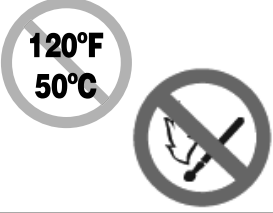
Français

Suomi

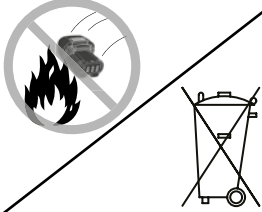
Nederlands

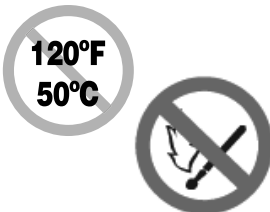
	Avertissements de batterie	Akun turvallisuuteen liittyviä varoituksia	Veiligheidswaarschuwingen batterij
	<ul style="list-style-type: none"> <li>N'utiliser que des batteries recommandées par le constructeur pour votre modèle. Des accessoires convenant à un outil peuvent créer un risque de blessures s'ils sont utilisés sur un autre outil.</li> </ul>	<ul style="list-style-type: none"> <li>Käytä yksinomaan valmistajan toimittamia akkuja, jotka on tarkoitettu tälle mallille. Tiettyyn työkaluun sopivat varusteet voivat aiheuttaa vammautumisen vaaran jossakin muussa työkalussa käytettynä.</li> </ul>	<ul style="list-style-type: none"> <li>Gebruik uitsluitend batterijen die worden aanbevolen door de fabrikant van uw model. Accessoires die geschikt zijn voor een bepaald gereedschap, kunnen gevaarlijk zijn op ander gereedschap.</li> </ul>
	<ul style="list-style-type: none"> <li>Ne pas incinérer des batteries. Les mettre au rebut ou les recycler en conformité avec les réglementations locales et nationales.</li> </ul>	<ul style="list-style-type: none"> <li>Älä hävitä akkua polttamalla. Hävitä tai kierrätä akku paikallisten lakien mukaisesti.</li> </ul>	<ul style="list-style-type: none"> <li>Verbrand de batterij niet. Ruim batterijen of op recycleer ze volgens de plaatselijke of nationale wetten.</li> </ul>
	<ul style="list-style-type: none"> <li>Ne pas percer ou essayer d'ouvrir le bac de batterie.</li> </ul>	<ul style="list-style-type: none"> <li>Älä lävistä tai yritä avata akkukoteloa.</li> </ul>	<ul style="list-style-type: none"> <li>Doorboor een batterij niet en probeer ze niet te openen.</li> </ul>
	<ul style="list-style-type: none"> <li>Ne pas immerger une batterie dans l'eau. Ne pas l'exposer à l'eau, à la pluie ou à la neige.</li> </ul>	<ul style="list-style-type: none"> <li>Älä upota akkua veteen. Älä altista akkua vedelle, sateelle tai lumelle.</li> </ul>	<ul style="list-style-type: none"> <li>Dompel de batterij niet onder in water. Stel ze niet bloot aan water, regen of sneeuw.</li> </ul>
	<ul style="list-style-type: none"> <li>Ne pas exposer cet outil ou la batterie à des températures dépassant 50 °C (120 °F). Ne pas stocker directement au rayonnement solaire. Une surchauffe de l'outil ou de la batterie peut amener une explosion, un début d'incendie ou la libération de gaz inflammable.</li> </ul>	<ul style="list-style-type: none"> <li>Älä altista tätä työkalua tai akkua yli 50 °C:n lämpötilalle. Työkalun tai akun ylikuumentuminen voi johtaa räjähdykseen, tulipaloon tai tulenaran kaasun vapautumiseen.</li> </ul>	<ul style="list-style-type: none"> <li>Stel het gereedschap of de batterij niet bloot aan temperaturen boven 50°C. Bewaar ze niet in direct zonlicht. Oververhitting van het gereedschap of de batterij kan een ontploffing veroorzaken, brand of de ontsnapping van brandbaar gas.</li> </ul>
	<ul style="list-style-type: none"> <li>Ne pas laisser d'objets métalliques entrer en contact avec les bornes de batterie.</li> </ul>	<ul style="list-style-type: none"> <li>Älä anna metalliesineiden tulla kosketuksiin akun napojen kanssa.</li> </ul>	<ul style="list-style-type: none"> <li>Laat geen metalen voorwerpen in contact komen met de batterijpolen.</li> </ul>
	<ul style="list-style-type: none"> <li>Dans des conditions abusives, liquide mai être éjecté de la batterie ; éviter tout contact. En cas de contact, rincer avec de l'eau . Si du liquide yeux contacts, rechercher une aide médicale . Liquide éjecté de la batterie mai provoquer une irritation ou des brûlures.</li> </ul>	<ul style="list-style-type: none"> <li>Under väärinkäyttöksiä, neste saattaa luovuttaa akulta ; Vältä kosketusta . Jos kosketus tapahtuu, huuhtelee vedellä. Jos nestettä yhteystiedot silmiin, hakeudu lääkärin apua. Neste ulos siitä akku voi aiheuttaa ärsytystä tai palovammoja.</li> </ul>	<ul style="list-style-type: none"> <li>Onder misbruik voorwaarden kan vloeibaar worden uitgeworpen uit de accu ; contact vermijden . Indien contact spoelen met water. Als er vloeistof contacten ogen, medische hulp zoeken. Vloeibare uitgeworpen uit de accu kan leiden tot irritatie of brandwonden.</li> </ul>

	Svenska	Dansk	Italian
	<p><b>Batterisäkerhetsvarningar</b></p> <ul style="list-style-type: none"> <li>Använd endast batterier som rekommenderas av din modellens tillverkare. Tillbehör som kan vara passande för ett verktyg kan eventuellt skapa en skaderisk när de används på ett annat verktyg.</li> </ul>	<p><b>Batterisikkerhedsadvarsler</b></p> <ul style="list-style-type: none"> <li>Der må kun anvendes batterier, der er anbefalet af producenten af din model. Tilbehør passende til et værktøj kan skabe en fare for kvæstelser, når det anvendes på et andet værktøj.</li> </ul>	<p><b>Norme di sicurezza per le batterie</b></p> <ul style="list-style-type: none"> <li>Usare esclusivamente batterie consigliate dal costruttore per il modello in uso. Gli accessori che possono essere adatti ad un utensile potrebbero risultare pericolosi se usati su un altro utensile.</li> </ul>
	<ul style="list-style-type: none"> <li>Bränn inte upp batteriet. Kassera eller återvinn batteriet i enlighet med lokala, delstatliga och federala lagar.</li> </ul>	<ul style="list-style-type: none"> <li>Batteriet må ikke forbrændes. Batteriet skal bortskaffes eller genbruges i overensstemmelse med de lokale love.</li> </ul>	<ul style="list-style-type: none"> <li>Non incenerire la batteria. Smaltire o riciclare la batteria nel rispetto delle leggi locali, statali e federali.</li> </ul>
	<ul style="list-style-type: none"> <li>Punktera inte eller försök inte att öppna facket.</li> </ul>	<ul style="list-style-type: none"> <li>Batterikassen må ikke gennemhulles og forsøg ikke at åbne den.</li> </ul>	<ul style="list-style-type: none"> <li>Non pungere o tentare di aprire la scatola delle batterie.</li> </ul>
	<ul style="list-style-type: none"> <li>Sänk inte ner batteriet i vatten. Utsätt inte batteriet för vatten, regn eller snö.</li> </ul>	<ul style="list-style-type: none"> <li>Batteriet må ikke nedsænkes i vand. Batteriet må ikke udsættes for vand, regn eller sne.</li> </ul>	<ul style="list-style-type: none"> <li>Non immergere la batteria in acqua. Non esporla ad acqua, pioggia o neve.</li> </ul>
	<ul style="list-style-type: none"> <li>Utsätt inte detta verktyg eller batteri för temperaturer som överskrider 50°C (120°F). Överhettning av verktyget eller bränslecellen kunde eventuellt resultera i en explosion, brand eller utsläpp av lättantändlig gas.</li> </ul>	<ul style="list-style-type: none"> <li>Dette værktøj eller batteri må ikke udsættes for temperaturer højere end 120 °F (50 °C). Overhedning af værktøjet eller batteriet kan medføre eksplosion, brand eller frigtelse af brændbare gasser.</li> </ul>	<ul style="list-style-type: none"> <li>Non esporre l'utensile o la batteria a temperature superiori a 50°C. L'eventuale surriscaldamento dell'utensile o della batteria può causare esplosioni, incendi o rilascio di gas infiammabile.</li> </ul>
	<ul style="list-style-type: none"> <li>Låt inte metallföremål komma i kontakt med batteriterminalerna.</li> </ul>	<ul style="list-style-type: none"> <li>Lad ikke metalgenstande komme i kontakt med batteriklemmerne.</li> </ul>	<ul style="list-style-type: none"> <li>Evitare che oggetti metallici vengano a contatto con i terminali della batteria.</li> </ul>
	<ul style="list-style-type: none"> <li>Under ovärdiga villkor, kan vätska komma ut från batteriet ; undvika kontakt . Om kontakt sker, spola med vatten. Om vätska kontakter ögon, söka medicinsk hjälp. Vätska kastas ut från batteriet kan orsaka irritation eller brännskador.</li> </ul>	<ul style="list-style-type: none"> <li>Under urimelige vilkår, kan væske blive bortvist fra batteriet ; undgå kontakt . Hvis kontakt forekommer, skylles med vand. Hvis flydende kontakter øjne, søge lægehjælp. Flydende slyngtet ud af batteriet kan forårsage irritation eller forbrændinger.</li> </ul>	<ul style="list-style-type: none"> <li>In condizioni abusive, liquido può essere espulso dalla batteria ; evitare il contatto</li> <li>In caso di contatto, lavare con acqua. Se il liquido occhi dei contatti, consultare un medico. Liquido espulso dalla batteria può causare irritazione o ustioni.</li> </ul>



Español

Greek









Russian



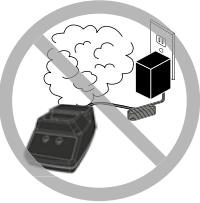

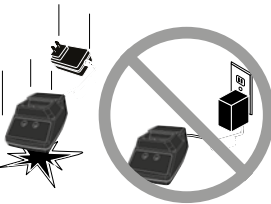



	<p>Avisos de seguridad de la batería</p>	<p>Προειδοποιήσεις ασφάλειας για την μπαταρία</p>	<p>Меры безопасности при обращении с батареей</p>
	<ul style="list-style-type: none"> <li>• Utilice únicamente las baterías que están recomendadas por el fabricante para su modelo. Algunos accesorios que pueden ser adecuados para una herramienta, pueden crear un riesgo de lesiones cuando se utilizan en otra herramienta.</li> </ul>	<ul style="list-style-type: none"> <li>• Να χρησιμοποιείτε μόνο μπαταρίες που συνιστώνται από τον κατασκευαστή για το μοντέλο που διαθέτετε. Τα αξεσουάρ που μπορεί να είναι κατάλληλα για ένα εργαλείο μπορεί να αποτελούν κίνδυνο για τραυματισμό όταν χρησιμοποιούνται σε άλλο εργαλείο.</li> </ul>	<ul style="list-style-type: none"> <li>• Следует применять только аккумуляторные батареи, одобренные производителем для данной модели. Применение принадлежностей, предназначенных для другого инструмента, представляет опасность травматизма.</li> </ul>
	<ul style="list-style-type: none"> <li>• No incinere la batería. Deseche o recicle la batería de conformidad con las leyes locales, estatales y federales.</li> </ul>	<ul style="list-style-type: none"> <li>• Μην αποτεφρώνετε την μπαταρία. Απορρίψτε ή ανακυκλώστε την μπαταρία σύμφωνα με τους τοπικούς, πολιτειακούς και ομοσπονδιακούς νόμους.</li> </ul>	<ul style="list-style-type: none"> <li>• Нельзя сжигать аккумуляторную батарею. Утилизацию или удаление отработанной батареи следует проводить в соответствии с местными и федеральными нормами и правилами.</li> </ul>
	<ul style="list-style-type: none"> <li>• No perforo o intente abrir la carcasa de la batería.</li> </ul>	<ul style="list-style-type: none"> <li>• Μην διατρυπάτε και μην προσπαθείτε να ανοίξετε τη θήκη της μπαταρίας.</li> </ul>	<ul style="list-style-type: none"> <li>• Запрещается прокалывать или пытаться открыть корпус аккумуляторной батареи.</li> </ul>
	<ul style="list-style-type: none"> <li>• No sumerja la batería en agua. No exponga la batería al agua, la lluvia o la nieve.</li> </ul>	<ul style="list-style-type: none"> <li>• Μη βυθίζετε την μπαταρία σε νερό. Μην εκθέτετε την μπαταρία σε νερό, βροχή ή χιόνι.</li> </ul>	<ul style="list-style-type: none"> <li>• Нельзя опускать батарею в воду. Нельзя подвергать батарею воздействию воды, дождя или снега</li> </ul>
	<ul style="list-style-type: none"> <li>• No exponga esta herramienta o la batería a temperaturas superiores a 50 °C (120 °F). El sobrecalentamiento de la herramienta o de la batería podría ocasionar una explosión, un incendio o la liberación de gas inflamable.</li> </ul>	<ul style="list-style-type: none"> <li>• Μην εκθέτετε το εργαλείο αυτό και την μπαταρία σε θερμοκρασίες που υπερβαίνουν τους 50°C (120°F). Εάν υπερθερμανθεί το εργαλείο ή την μπαταρία, μπορεί να προκληθεί έκρηξη, πυρκαγιά ή έκλυση εύφλεκτου αερίου.</li> </ul>	<ul style="list-style-type: none"> <li>• Запрещается подвергать этот инструмент или батарею температуре свыше 120°F (50°C). Перегрев инструмента или батареи может привести к взрыву, пожару или выделению горячего газа.</li> </ul>
	<ul style="list-style-type: none"> <li>• No permita que ningún objeto metálico entre en contacto con los terminales de la batería.</li> </ul>	<ul style="list-style-type: none"> <li>• Μην αφήνετε σε μεταλλικά αντικείμενα να έρθουν σε επαφή με τους πόλους της μπαταρίας.</li> </ul>	<ul style="list-style-type: none"> <li>• Нельзя позволять, чтобы клеммы батареи касались металлических предметов.</li> </ul>
	<ul style="list-style-type: none"> <li>• En condiciones abusivas, el líquido puede ser expulsado de la batería ; evitar el contacto con agua. Si ocurre contacto, enjuague con agua. Si el líquido contactos ojos, busque ayuda médica. Líquido expulsado de la batería puede causar irritación o quemaduras.</li> </ul>	<ul style="list-style-type: none"> <li>• Υπό καταχρηστικές συνθήκες, υγρό μπορεί να εξαχθεί από τη μπαταρία ; αποφεύγεται επαφή ; Σε περίπτωση επαφής, ξεπλύνετε με νερό. Εάν τα υγρά μάτια επαφές, ζητήστε ιατρική βοήθεια. Υγρό εκτινάσσονται από την μπαταρία μπορεί να προκαλέσει ερεθισμό ή εγκαύματα.</li> </ul>	<ul style="list-style-type: none"> <li>• В негуманных условиях, жидкость может быть выброшенной из батарей ; Избегайте контакта ; Если контакт происходит, промойте водой. Если жидкость глазами контактов, обращайтесь за медицинской помощью. Жидкие выбрасывается из батареи может вызвать раздражения или ожогов.</li> </ul>

English

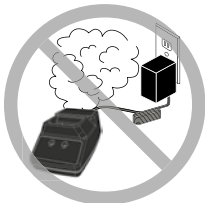
Deutsch

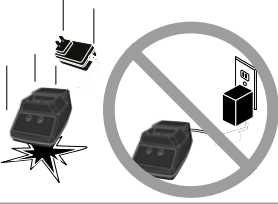
Polski









	Charger Safety Warnings	Ladegerät - Sicherheitswarnungen	Ostrzeżenia dot. bezpieczeństwa ładowarki
	<ul style="list-style-type: none"> <li>• <b>EXPLOSION HAZARD</b> Never use battery charger in an explosive atmosphere or in the presence of combustible materials such as flammable liquids, gases or dust.</li> </ul>	<ul style="list-style-type: none"> <li>• <b>EXPLOSIONSGEFAHR.</b> Diesen Batterielader niemals in einer explosiven Atmosphäre oder in Anwesenheit von brennbarem Material, wie brennbare Flüssigkeiten, Gasen oder Staub verwenden.</li> </ul>	<ul style="list-style-type: none"> <li>• <b>ZAGROŻENIE WYBUCHEM.</b> Zabrania się używania ładowarki do akumulatorów w atmosferach wybuchowych oraz w pobliżu materiałów palnych, takich jak łatwopalne ciecze, gazy i pyły.</li> </ul>
	<ul style="list-style-type: none"> <li>• Do not puncture or attempt to open battery charger.</li> </ul>	<ul style="list-style-type: none"> <li>• Durchlöchern Sie nicht den Batterielader und versuchen Sie nicht, ihn zu öffnen.</li> </ul>	<ul style="list-style-type: none"> <li>• Nie przekłuwać i nie podejmować prób otwierania obudowy ładowarki.</li> </ul>
	<ul style="list-style-type: none"> <li>• Do not immerse battery charger in water. Do not expose battery charger to water, rain or snow.</li> </ul>	<ul style="list-style-type: none"> <li>• Tauchen Sie den Batterielader nicht in Wasser unter. Setzen Sie den Batterielader weder Wasser, Regen noch Schnee aus.</li> </ul>	<ul style="list-style-type: none"> <li>• Nie zanurzać ładowarki do akumulatorów w wodzie. Chronić ładowarkę do akumulatorów przed wodą, deszczem i śniegiem.</li> </ul>
	<ul style="list-style-type: none"> <li>• Do not use a defective battery charger, one that over-heats and/or smokes when plugged in.</li> </ul>	<ul style="list-style-type: none"> <li>• Verwenden Sie keinen defekten Batterielader oder einen der sich beim Einstecken überhitzt und / oder zu rauchen anfängt.</li> </ul>	<ul style="list-style-type: none"> <li>• Nie używać ładowarki do akumulatorów, która jest uszkodzona, przegrzewa się lub z której wydostaje się dym po podłączeniu.</li> </ul>
	<ul style="list-style-type: none"> <li>• Do not operate charger with damaged cord or plug. If damaged, have replaced immediately by a qualified serviceman.</li> </ul>	<ul style="list-style-type: none"> <li>• Verwenden Sie den Lader nicht mit beschädigtem Netzkabel oder Stecker. Lassen Sie diese bei einer Beschädigung sofort durch einen hierfür qualifizierten Fachmann ersetzen.</li> </ul>	<ul style="list-style-type: none"> <li>• Nie używać ładowarki, której kabel lub wtyczka są uszkodzone. W razie uszkodzenia, należy niezwłocznie zlecić wymianę przez wykwalifikowany personel serwisowy</li> </ul>
	<ul style="list-style-type: none"> <li>• Do not operate charger if it has received a sharp blow, been dropped, or otherwise damaged in any way; take it to a qualified serviceman.</li> </ul>	<ul style="list-style-type: none"> <li>• Verwenden Sie den Lader nicht, wenn er einen starken Schlag erhielt, fallen gelassen oder irgendwie anders beschädigt wurde. Bringen Sie ihn dann zur Reparatur.</li> </ul>	<ul style="list-style-type: none"> <li>• Nie używać ładowarki, jeżeli została ona mocno uderzona, została upuszczona lub uszkodzona w jakikolwiek inny sposób. Należy dostarczyć ją wykwalifikowanemu personelowi serwisowemu.</li> </ul>
	<ul style="list-style-type: none"> <li>• Caution: Risk of electric shock.</li> </ul>	<ul style="list-style-type: none"> <li>• Vorsicht : Gefahr eines elektrischen Schlags.</li> </ul>	<ul style="list-style-type: none"> <li>• Ostrożnie: ryzyko porażenia prądem.</li> </ul>
	<ul style="list-style-type: none"> <li>• For indoor use only.</li> </ul>	<ul style="list-style-type: none"> <li>• Nur für den Innenbereich.</li> </ul>	<ul style="list-style-type: none"> <li>• Do użytku w pomieszczeniach tylko.</li> </ul>
	<ul style="list-style-type: none"> <li>• Class 2 Power supply.</li> </ul>	<ul style="list-style-type: none"> <li>• Klasse-2-Netzteil.</li> </ul>	<ul style="list-style-type: none"> <li>• Klasa 2 zasilanie.</li> </ul>

	Avertissements de chargeur	Laturin turvallisuuteen liittyviä varoituksia	Veiligheidswaarschuwingen lader
	<ul style="list-style-type: none"> <li>• DANGER D'EXPLOSION – Ne jamais utiliser le chargeur de batterie en atmosphère explosive ou en présence de matériaux combustibles tels que les liquides, gaz ou poussières inflammables.</li> </ul>	<ul style="list-style-type: none"> <li>• RÄJÄHDYSVAARA Älä koskaan käytä akkulaturia räjähtävässä ympäristössä tai tilassa, jossa on tulenarkoja materiaaleja, kuten herkästi syttyviä nesteitä, kaasuja tai pölyä.</li> </ul>	<ul style="list-style-type: none"> <li>• ONTPLOFFINGSGEVAAR Gebruik de batterijlader nooit in een explosieve atmosfeer of in de nabijheid van ontvlambare materialen zoals brandbare vloeistoffen, gassen of stof.</li> </ul>
	<ul style="list-style-type: none"> <li>• Ne pas percer ou essayer d'ouvrir le chargeur de batterie.</li> </ul>	<ul style="list-style-type: none"> <li>• Älä lävistä tai yritä avata akkulaturia.</li> </ul>	<ul style="list-style-type: none"> <li>• Doorboor de batterijlader niet en probeer hem niet te openen.</li> </ul>
	<ul style="list-style-type: none"> <li>• Ne pas immerger le chargeur de batterie dans l'eau. Ne pas l'exposer à l'eau, à la pluie ou à la neige.</li> </ul>	<ul style="list-style-type: none"> <li>• Älä upota akkulaturia veteen. Älä altista akkulaturia vedelle, sateelle tai lumelle.</li> </ul>	<ul style="list-style-type: none"> <li>• Dompel de batterijlader niet onder in water. Stel ze niet bloot aan water, regen of sneeuw.</li> </ul>
	<ul style="list-style-type: none"> <li>• Ne pas utiliser un chargeur de batterie défectueux, qui chauffe anormalement ou fume quand il est branché.</li> </ul>	<ul style="list-style-type: none"> <li>• Älä käyttää viallista akkulaturia tai akkulaturia, joka ylikuumenee ja/ tai savuaa, kun se kytketään.</li> </ul>	<ul style="list-style-type: none"> <li>• Gebruik nooit een later die defect is, oververhit en/of rookt wanneer hij onder spanning staat.</li> </ul>
	<ul style="list-style-type: none"> <li>• Ne pas faire fonctionner le chargeur avec un cordon secteur endommagé. Le faire aussitôt remplacer par un réparateur qualifié.</li> </ul>	<ul style="list-style-type: none"> <li>• Älä käyttää laturia viallisella johdolla tai pistotulpalla. Jos johto tai pistotulppa on vaurioitunut, vaihdata se heti valtuutetulla huoltomiehellä.</li> </ul>	<ul style="list-style-type: none"> <li>• Gebruik de lader niet als het snoer of de stekker beschadigd zijn - laat ze onmiddellijk door een bevoegde servicemonteur repareren.</li> </ul>
	<ul style="list-style-type: none"> <li>• Ne pas faire fonctionner un chargeur ayant reçu un coup sévère, après une chute ou s'il a été endommagé d'une quelconque façon. Le confier à un réparateur qualifié.</li> </ul>	<ul style="list-style-type: none"> <li>• Älä käyttää akkulaturia, jos se on saanut voimakkaan iskun, pudonnut tai vaurioitunut muuten. Vie akkulaturi tässä tapauksessa valtuutetulle huoltomiehelle.</li> </ul>	<ul style="list-style-type: none"> <li>• Gebruik de lader niet als hij een harde klap heeft gekregen, gevallen is of op andere manieren beschadigd is. Laat hem nakijken door een bevoegde servicemonteur.</li> </ul>
	<ul style="list-style-type: none"> <li>• Prudence: risque de choc électrique.</li> </ul>	<ul style="list-style-type: none"> <li>• Varovasti : vaaraa sähköiskun .</li> </ul>	<ul style="list-style-type: none"> <li>• Voorzichtigheid : risico op elektrische schokken.</li> </ul>
	<ul style="list-style-type: none"> <li>• Pour une utilisation en intérieur.</li> </ul>	<ul style="list-style-type: none"> <li>• Sisäkäyttöön ainoastaan.</li> </ul>	<ul style="list-style-type: none"> <li>• Voor gebruik binnenshuis.</li> </ul>
	<ul style="list-style-type: none"> <li>• 2 puissance classe d'approvisionnement .</li> </ul>	<ul style="list-style-type: none"> <li>• Luokka 2 Virtalähde.</li> </ul>	<ul style="list-style-type: none"> <li>• Klasse 2 voeding.</li> </ul>

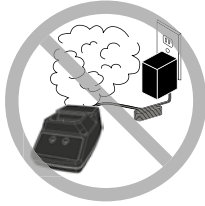
Svenska

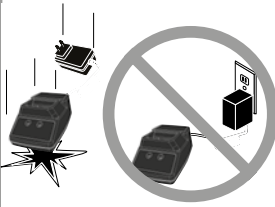
Dansk

Italian











	Batterisäkerhetsvarningar	Opladersikkerhedsadvarsler	Norme di sicurezza per il caricabatterie
	<ul style="list-style-type: none"> <li>• EXPLOSIONSRISK. Använd aldrig verktyget i en explosiv atmosfär eller där det förekommer brännbara material eller lättantändliga vätskor, gaser eller damm.</li> </ul>	<ul style="list-style-type: none"> <li>• EKSPLOSIONSFARE Batteriet må aldrig bruges i en eksplosiv atmosfære eller ved tilstedeværelsen af antændelige materialer, så som antændelige væsker, gasser eller støv.</li> </ul>	<ul style="list-style-type: none"> <li>• RISCHIO DI ESPLOSIONI. Non usare il caricabatterie in atmosfere esplosive o in presenza di materiali combustibili, quali liquidi, gas o polveri infiammabili.</li> </ul>
	<ul style="list-style-type: none"> <li>• Punktera inte eller försök inte att öppna facket.</li> </ul>	<ul style="list-style-type: none"> <li>• Batteriopladeren må ikke gennemhulles og forsøg ikke at åbne den.</li> </ul>	<ul style="list-style-type: none"> <li>• Non pungere o tentare di aprire il caricabatterie.</li> </ul>
	<ul style="list-style-type: none"> <li>• Sänk inte ner batteriet i vatten. Utsätt inte batteriet för vatten, regn eller snö.</li> </ul>	<ul style="list-style-type: none"> <li>• Batteriopladeren må ikke ned-sænkes i vand. Batteriopladeren må ikke udsættes for vand, regn eller sne.</li> </ul>	<ul style="list-style-type: none"> <li>• Non immergere il caricabatterie in acqua. Non esporlo ad acqua, pioggia o neve.</li> </ul>
	<ul style="list-style-type: none"> <li>• Använd inte en defekt batteriladdare, en som blir för het och/eller ryker när den kopplas in.</li> </ul>	<ul style="list-style-type: none"> <li>• En defekt batterioplader, der overheder og/eller oser når den tilsluttes, må ikke anvendes.</li> </ul>	<ul style="list-style-type: none"> <li>• Non usare il caricabatterie se difettoso, se si surriscalda e/o emette fumo quando lo si collega.</li> </ul>
	<ul style="list-style-type: none"> <li>• Använd inte laddaren med skadad sladd eller kontakt. Vid skada, får den utbytt genast av den kvalificerad servicetekniker.</li> </ul>	<ul style="list-style-type: none"> <li>• Opladeren må ikke betjenes med beskadiget ledning eller stik. Ved beskadigelse skal den omgående udskiftes af en kvalificeret servicetekniker.</li> </ul>	<ul style="list-style-type: none"> <li>• Non usare il caricabatterie se il cavo di alimentazione o la spina sono danneggiati. Se necessario, farli sostituire immediatamente da un tecnico qualificato.</li> </ul>
	<ul style="list-style-type: none"> <li>• Använd inte laddaren om den har tagit emot ett hårt slag, tappats, eller annars skadats på något sätt; ta den till en kvalificerad servicetekniker.</li> </ul>	<ul style="list-style-type: none"> <li>• Opladeren må ikke betjenes, hvis den har været udsat for et hårdt slag, er blevet tabt eller på anden måde beskadiget. Den bør bringes til en kvalificeret servicetekniker.</li> </ul>	<ul style="list-style-type: none"> <li>• Non usare il caricabatterie se ha ricevuto un colpo secco, se è caduto o se altrimenti danneggiato; farlo verificare da un tecnico qualificato.</li> </ul>
	<ul style="list-style-type: none"> <li>• Försiktighet : risk för elektriska stötar.</li> </ul>	<ul style="list-style-type: none"> <li>• Forsigtighed : risiko for elektrisk stød .</li> </ul>	<ul style="list-style-type: none"> <li>• Cautela : rischio di scosse elettriche .</li> </ul>
	<ul style="list-style-type: none"> <li>• För inomhusbruk .</li> </ul>	<ul style="list-style-type: none"> <li>• Til indendørs brug.</li> </ul>	<ul style="list-style-type: none"> <li>• Per uso in interni .</li> </ul>
	<ul style="list-style-type: none"> <li>• Klass 2 nätaggregat.</li> </ul>	<ul style="list-style-type: none"> <li>• Klasse 2 Strømforsyning.</li> </ul>	<ul style="list-style-type: none"> <li>• Fornitura di classe 2 Potenza .</li> </ul>

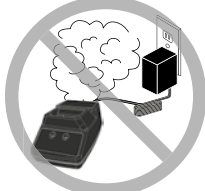

**Español**

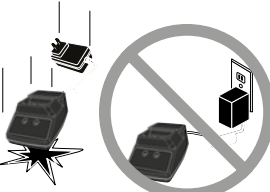
**Greek**

**Russian**

	<p><b>Avisos de seguridad del cargador de batería</b></p>	<p><b>Προειδοποιήσεις ασφάλειας για το φορτιστή</b></p>	<p><b>Меры безопасности при обращении с зарядным устройством</b></p>
	<ul style="list-style-type: none"> <li>• <b>RIESGO DE EXPLOSIÓN</b> Nunca utilice el cargador de batería en una atmósfera explosiva o en presencia de materiales combustibles, como líquidos, gases o polvo inflamable.</li> </ul>	<ul style="list-style-type: none"> <li>• <b>ΚΙΝΔΥΝΟΣ ΕΚΡΗΞΗΣ</b> Μη χρησιμοποιείτε ποτέ το φορτιστή μπαταρίας σε εκρηκτική ατμόσφαιρα ή παρουσία καύσιμων υλικών, όπως εύφλεκτα υγρά, αέρια ή σκόνη.</li> </ul>	<ul style="list-style-type: none"> <li>• <b>ВЗРЫВООПАСНОСТЬ.</b> Запрещается использовать устройство зарядки аккумуляторной батареи в условиях взрывоопасной атмосферы или в присутствии горючих материалов, таких как легковоспламеняющиеся жидкости, газы или пылевые взвеси.</li> </ul>
	<ul style="list-style-type: none"> <li>• No perforo o intente abrir el cargador de batería.</li> </ul>	<ul style="list-style-type: none"> <li>• Μην διατρύπατε και μην προσπαθείτε να ανοίξετε το φορτιστή μπαταρίας.</li> </ul>	<ul style="list-style-type: none"> <li>• Запрещается прокалывать или пытаться открыть корпус зарядного устройства.</li> </ul>
 	<ul style="list-style-type: none"> <li>• No sumerja el cargador de batería en agua. No exponga el cargador de batería al agua, la lluvia o la nieve.</li> </ul>	<ul style="list-style-type: none"> <li>• Μη βυθίζετε το φορτιστή μπαταρίας σε νερό. Μην εκθέτετε το φορτιστή μπαταρίας σε νερό, βροχή ή χιόνι.</li> </ul>	<ul style="list-style-type: none"> <li>• Нельзя опускать зарядное устройство в воду. Нельзя подвергать зарядное устройство воздействию воды, дождя или снега.</li> </ul>
	<ul style="list-style-type: none"> <li>• No utilice un cargador de batería defectuoso, o que sobrecaliente y/o que despidan humo cuando se lo enchufe.</li> </ul>	<ul style="list-style-type: none"> <li>• Μην χρησιμοποιείτε ελαττωματικό φορτιστή μπαταρίας, φορτιστή μπαταρίας που υπερθερμαίνεται ή/και φορτιστή μπαταρίας που βγάζει καπνούς όταν είναι συνδεδεμένος.</li> </ul>	<ul style="list-style-type: none"> <li>• Запрещается использовать неисправное зарядное устройство, такое, которое слишком сильно нагревается, и/или из которого идет дым при включении.</li> </ul>
	<ul style="list-style-type: none"> <li>• No haga funcionar el cargador de batería si su cable de alimentación eléctrica o su enchufe están dañados. Si lo están, hágalos reemplazar de inmediato por un técnico calificado.</li> </ul>	<ul style="list-style-type: none"> <li>• Μη θέτετε σε λειτουργία φορτιστή με κατεστραμμένο ηλεκτρικό καλώδιο ή φιλ. Εάν είναι κατεστραμμένος ο φορτιστής, να ζητήστε αμέσως από εξειδικευμένο τεχνικό να τον αλλάξει.</li> </ul>	<ul style="list-style-type: none"> <li>• Запрещается работать с зарядным устройством, у которого поврежден шнур или сетевой штепсель. В случае их повреждения необходимо, чтобы квалифицированный ремонтно-обслуживающий персонал незамедлительно произвел замену этих деталей.</li> </ul>
	<ul style="list-style-type: none"> <li>• No haga funcionar el cargador si ha recibido un golpe fuerte, se ha caído, o ha sufrido algún otro tipo de daño; llévelo a un técnico calificado.</li> </ul>	<ul style="list-style-type: none"> <li>• Μη θέτετε το φορτιστή σε λειτουργία εάν έχει υποστεί σύγκρουση, εάν έχει πέσει ή έχει υποστεί ζημιά με οποιονδήποτε άλλο τρόπο. Πηγαίνετε τον σε εξειδικευμένο τεχνικό.</li> </ul>	<ul style="list-style-type: none"> <li>• Запрещено работать с зарядным устройством, если оно подверглось сильному удару, если его уронили или повредили. В этом случае следует обратиться к квалифицированному ремонтно-обслуживающему персоналу.</li> </ul>
	<ul style="list-style-type: none"> <li>• Precaución : riesgo de descarga eléctrica .</li> </ul>	<ul style="list-style-type: none"> <li>• προσοχή : κίνδυνος ηλεκτροπληξίας .</li> </ul>	<ul style="list-style-type: none"> <li>• Осторожность : поражения электрическим током .</li> </ul>
	<ul style="list-style-type: none"> <li>• Para uso en interiores.</li> </ul>	<ul style="list-style-type: none"> <li>• για εσωτερική χρήση μόνο.</li> </ul>	<ul style="list-style-type: none"> <li>• для использования только в помещении .</li> </ul>
	<ul style="list-style-type: none"> <li>• Poder de la clase 2 de suministro .</li> </ul>	<ul style="list-style-type: none"> <li>• τάξη παροχής ενέργειας 2 .</li> </ul>	<ul style="list-style-type: none"> <li>• Поставка 2 класс власть .</li> </ul>

English

Deutsch

Polski

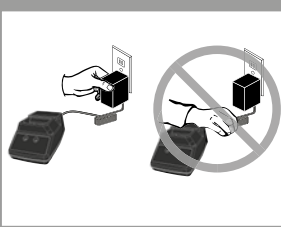

• To reduce risk of electric shock, unplug charger from outlet by wall mount unit. Do not unplug charger by pulling on cord.

• Um das Risiko eines elektrischen Stromschlags zu reduzieren, ziehen Sie den Stecker aus der Netzsteckdose. Ziehen Sie den Stecker nicht durch Ziehen am Kabel.

• Aby zmniejszyć ryzyko porażenia prądem elektrycznym, należy wyjąć wtyczkę ładowarki z gniazda ściennego. Nie należy odłączać ładowarki ciągnąc za przewód.

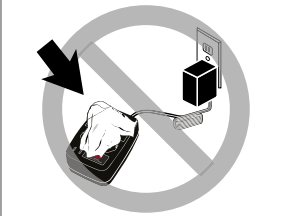

• Do not allow anything to cover the charger.

• Den Lader nicht abdecken.

• Nie przykrywać ładowarki jakimikolwiek przedmiotami.

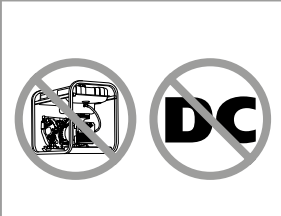

• Do not attempt to use a step-up transformer, an engine generator or DC power receptacle.

• Versuchen Sie nicht, den Lader an einem regelbaren Transformator, einer Lichtmaschine oder an eine Gleichstromanschluss anzuschließen.

• Zabrania się podejmowania prób użycia transformatorów podwyższających napięcie, generatora spalinowego lub gniazda zasilającego prądu stałego.

<b>Length of Cord (Feet)</b>				
25	50	100	150	
<b>AWG Size of Cord (Gauge)</b>				
16	16	16	14	
<b>Länge des Kabels (Meter)</b>				
7,5	15	30	45	
<b>AWG-Querschnitt des Kabels</b>				
16	16	16	14	
<b>Długość kabla (m)</b>				
7,5	15	30	45	
<b>Średnica przewodu (mm)</b>				
16	16	16	14	

• **When operating a power tool outdoors, use an extension cord suitable for outdoor use.** Use of a cord suitable for outdoor use reduces the risk of electric shock. **When operating a power tool outside, use an outdoor extension cord marked “W-A” or “W”.** These cords are rated for outdoor use and reduce the risk of electric shock. When using an extension cord, be sure to use one heavy enough to carry the current your product will draw. An undersized cord will cause a drop in line voltage resulting in loss of power and overheating.

• **Wenn das Elektrowerkzeug im Freien benutzt wird, verwenden Sie ein Verlängerungskabel, das für den Außenbereich geeignet ist.** Die Verwendung eines für den Außenbereich geeigneten Kabels reduziert das Stromschlagrisiko. **Beim Betrieb eines Elektrowerkzeugs im Freien verwenden Sie ein mit “W-A” oder “W” markiertes Außenbereichs-Verlängerungskabel.** Diese Kabel sind für die Verwendung im Freien ausgelegt und reduzieren das Stromschlagrisiko. Wenn Sie ein Verlängerungskabel verwenden, stellen Sie sicher, dass es für die Stromaufnahme des angeschlossenen Geräts ausreichend bemessen ist. Ein Kabel mit zu geringem Querschnitt verursacht einen Spannungsabfall und dadurch einen Leistungsverlust und Überhitzung.

• Podczas użytkowania narzędzia na wolnym powietrzu należy używać kabla przedłużającego odpowiedniego do stosowania na zewnątrz. Użycie kabla przedłużającego odpowiedniego do stosowania na zewnątrz zmniejsza ryzyko porażenia prądem elektrycznym. I Podczas użytkowania elektronarzędzia na wolnym powietrzu należy używać kabla przedłużającego do stosowania na zewnątrz, oznaczonego symbolami „W-A” lub „W”. Kable te są przystosowane do użycia na wolnym powietrzu i zmniejszają ryzyko porażenia prądem elektrycznym. Należy używać kabla przedłużającego o parametrach, które odpowiadają poborowi prądu przez dane urządzenie. Kabel o zbyt małym przekroju przewodów spowoduje spadek napięcia, prowadzący do utraty mocy i przegrzewania.

Français

Suomi

Nederlands



• Pour réduire le risque de commotion électrique, débrancher le chargeur de la prise murale, mais ne pas le faire en tirant sur le cordon secteur.

• Vähennä sähköiskun vaaraa irrottamalla laturi pistorasiasta seinäasennustelineestä vetäen. Älä koskaan irrota laturia vetämällä johdosta.

• Beperk het gevaar op elektrische schok door de lader aan zijn behuizing uit het stopcontact te nemen. Trek nooit aan het snoer.



• Ne rien laisser recouvrant le chargeur.

• Älä anna minkään peittää laturia.

• Dek de lader nooit af.



• Ne pas essayer d'utiliser un transformateur élévateur de tension, un générateur de moteur ou une prise d'alimentation en CC.

• Älä yritä käyttää nousujännitemuuntajaa, moottorigeneraattoria tai tasavirtaliitäntää.

• Gebruik geen optransformator, motorgenerator of gelijkstroom-batterij.

Longueur du cordon (en m)

7,5 15 30 45

Taille AWG du cordon

16 16 16 14

Johdon pituus (jalkaa)

7,5 15 30 45

Johdon keskikoko (Gauge)

16 16 16 14

Lengte van het snoer (meter)

7,5 15 30 45

AWG-maat snoer (gauge)

16 16 16 14

• Pour une utilisation de l'outil à l'extérieur, le brancher avec un cordon rallonge adapté. Un cordon prévu pour l'extérieur diminue les risques d'électrocution. Utiliser un cordon rallonge à l'extérieur marqué « W-A » ou « W ». Le choisir d'un calibre suffisant pour amener le courant consommé par l'outil. Un cordon sous dimensionné entraîne une perte en ligne d'où un surchauffe et moins de puissance pour l'outil.

• Käyttäessäsi sähkötyökalua ulkona, käytä ainoastaan ulkokäyttöön soveltuvaa jatkojohtoa. Ulkokäyttöön soveltuvan jatkojohdon käyttö pienentää sähköiskun vaaraa. "W". Käyttäessäsi sähkötyökalua ulkona, käytä ainoastaan ulkokäyttöön soveltuvaa jatkojohtoa, jonka merkintä on "W-A" tai "W". Ulkokäyttöön soveltuvan jatkojohdon käyttö pienentää sähköiskun vaaraa. Käytä riittävän vahvan luokituksen jatkojohtoa, joka riittää siirtämään käytettävän virran. Liian pieni johto aiheuttaa linjajännitteen laskun, mikä johtaa tehon heikkenemiseen ja ylikuumentumiseen.

• Als u het gereedschap buiten gebruikt, moet het verlengsnoer geschikt zijn voor buitengebruik. Een snoer voor buitengebruik beperkt het gevaar op elektrische schok. Wanneer u een elektrisch gereedschap in de open lucht gebruikt, moet u een verlengsnoer met de marking "W-EEN" of "W" gebruiken. Deze snoeren zijn goedgekeurd voor gebruik buitenshuis en verminderen het risico op elektrische schok. Wanneer u een verlengsnoer gebruikt, moet u controleren of het snoer voldoende zwaar is voor de stroom die uw gereedschap zal opnemen. Een te licht snoer zal tot een spanningsdaling leiden, met verlies van vermogen en oververhitting tot gevolg.

Svenska

Dansk

Italian



• För att minska risken för elstötar, dra ut kontakten till laddaren från uttaget vid väggmonteringsenheten. Dra inte ut kontakten genom att dra i sladden.

• For at reducere risikoen for elektrisk stød skal opladeren tages ud af stikkontakten ved hjælp af stikket. Opladeren må ikke tages ud af stikkontakten ved at trække i ledningen.

• Per ridurre il rischio di scosse elettriche, scollegare il caricabatterie dall'uscita presso la presa a muro. Non scollegare il caricabatterie afferrandolo per il cavo di alimentazione.

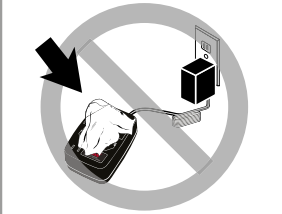

• Låt inte laddaren övertäckas av någonting.

• Opladeren må ikke tildækkes.

• Non coprire il caricabatterie con nessun oggetto.



• Försök inte att använda en upptransformator, en motorgenerator eller DC-strömhuuttag.

• Der må ikke anvendes optransformer, motorgenerator eller jævnstrømsstikkontakt.

• Non usare trasformatori elevatori, generatori o prese elettriche c.c.

<b>Sladdlängd (fot)</b>				
<b>25</b>	<b>50</b>	<b>100</b>	<b>150</b>	
<b>AWG sladdstorlek (tjocklek)</b>				
<b>16</b>	<b>16</b>	<b>16</b>	<b>14</b>	
<b>Ledningslængde (Fod)</b>				
<b>7,5</b>	<b>15</b>	<b>30</b>	<b>45</b>	
<b>AWG størrelse af ledning (Gauge)</b>				
<b>16</b>	<b>16</b>	<b>16</b>	<b>14</b>	
<b>Lunghezza del cavo di alimentazione (in m)</b>				
<b>7,5</b>	<b>15</b>	<b>30</b>	<b>45</b>	
<b>Sezione AWG del cavo</b>				
<b>16</b>	<b>16</b>	<b>16</b>	<b>14</b>	

• När man använder ett motordrivet verktyg utomhus, använd en förlängningssladd lämplig för utomhusbruk. Användning av en sladd lämplig för utomhusbruk minskar risken för elstötar. När du använder ett motordrivet verktyg utomhus, använd en förlängningssladd märkt "W-A" eller "W". Dessa sladdar klassificeras för utomhusbruk och reducerar risk för elstötar. När du använder en förlängningssladd, se till att du använder en tillräcklig kraftig för att kunna leda den ström din produkt drar. En underdimensionerad sladd orsakar ett fall i nätspänningen, vilket leder till en kraftförlust och överhettning.

• Når et maskinværktøj betjenes udendørs, skal der anvendes en passende forlængerledning til udendørsbrug. Brugen af en passende forlængerledning til udendørsbrug reducerer risikoen for elektrisk stød. Når et maskinværktøj betjenes udendørs, skal der anvendes en forlængerledning til udendørsbrug mærket "W-A" eller "W". Disse ledninger er beregnet til udendørsbrug og reducerer risikoen for elektrisk stød. Når der anvendes en forlængerledning, bør man sørge for at den er tilstrækkelig stærk til at håndtere strømstyrken, som apparatet vil trække. En underdimensioneret ledning forårsager fald i forsyningspændingen og medfører effekttab og overhedning.

• Quando si usa un utensile elettrico in esterno, impiegare una prolunga adatta per l'uso in esterni. L'uso di una prolunga adeguata riduce il rischio di scosse elettriche. Quando si usa un utensile elettrico in esterno, impiegare una prolunga per esterni contrassegnata dalle lettere "W-A" o "W". Queste prolunghe sono tarate per l'uso in esterni e riducono il rischio di scosse elettriche. Quando si usa una prolunga, verificare che la sezione sia in grado di portare la corrente generata dal prodotto in uso. Una prolunga di sezione insufficiente causa una caduta della tensione di linea, con conseguente perdita di potenza e surriscaldamento.



**Español**

**Greek**

**Russian**



• Para reducir el riesgo de choque eléctrico, desenchufe el cargador de batería del tomacorriente desde la unidad de montaje en la pared. No lo desenchufe tirando del cable de alimentación eléctrica.

• Για να μειώσετε τον κίνδυνο ηλεκτροπληξίας, αποσυνδέστε τον φορτιστή βγάζοντας το φις από την πρίζα. Μην αποσυνδέετε το φορτιστή τραβώντας το καλώδιο.

• Чтобы уменьшить опасность поражения током, выключать зарядное устройство из розетки следует только за корпус. Недопустимо тянуть за шнур.

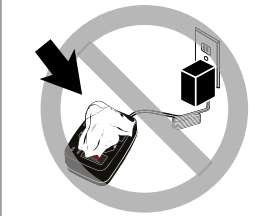

• No permita que ningún objeto cubra el cargador de batería.

• Μην καλύπτετε τον φορτιστή με κάποιο αντικείμενο.

• Запрещается чем-либо накрывать зарядное устройство.



• No intente utilizar un transformador elevador, un generador con motor de combustión interna o un tomacorriente de alimentación eléctrica de CC.

• Μην προσπαθείτε να χρησιμοποιήσετε βηματικό μετασχηματιστή, γεννήτρια κινητήρα ή βύσμα για συνεχές ρεύμα.

• Запрещается подключать зарядное устройство к трансформатору, двигатель-генератору или к розетке постоянного тока.

**Largo del cable (m [pies])**

7,5(25) 15(50) 30(100) 45(150)

**Calibre AWG del cable**

16 16 16 14

**Μήκος καλωδίου (πόδια)**

7,5 15 30 45

**AWG Μέγεθος καλωδίου (διάμετρος)**

16 16 16 14

**Длина шнура (м)**

7,5 15 30 45

**Μάρκα по стандарту AWG**

16 16 16 14

**Al manejar una herramienta eléctrica en exteriores, utilice un cable de extensión apropiado para exteriores.**

La utilización de un cable apropiado para exteriores reduce el riesgo de choque eléctrico. **Utilice un cable de extensión para exteriores marcado 'W-A' o 'W'.** Estos cables están especificados para su utilización en exteriores, y reducen el riesgo de choque eléctrico. Cuando utilice un cable de extensión, asegúrese de utilizar uno de la capacidad suficiente para conducir la corriente que su producto consumirá. Un cable de dimensión insuficiente provocará una caída de la tensión de línea, que originará pérdida de energía y sobrecalentamiento.

• Όταν χειρίζεστε ηλεκτρικά εργαλεία σε εξωτερικό χώρο, να χρησιμοποιείτε καλώδιο προέκτασης (μπαλαντέζα) που προορίζεται για χρήση σε εξωτερικό χώρο. Εάν χρησιμοποιήσετε καλώδιο κατάλληλο για εξωτερική χρήση, μειώνεται ο κίνδυνος πρόκλησης ηλεκτροπληξίας. Όταν θέτετε σε λειτουργία ηλεκτρικό εργαλείο σε εξωτερικό χώρο, να χρησιμοποιείτε καλώδιο προέκτασης για εξωτερικό χώρο με την ένδειξη «W-A» ή «W». Τα καλώδια αυτά είναι βαθμονομημένα για χρήση σε εξωτερικό χώρο και μειώνουν τον κίνδυνο για ηλεκτροπληξία. Όταν χρησιμοποιείτε καλώδιο προέκτασης, βεβαιωθείτε ότι είναι αρκετά ανθεκτικό να μεταφέρει το ηλεκτρικό ρεύμα που θα χρησιμοποιήσει το προϊόν σας. Ένα καλώδιο μικρότερου μεγέθους θα προκαλέσει πτώση στην τάση της γραμμής και θα έχει ως αποτέλεσμα την απώλεια ισχύος και την υπερθέρμανση.

• При работе с инструментом под открытым небом, следует применять предназначенный для этого удлинительный шнур. Это уменьшит опасность поражения электрическим током. При работе с инструментом под открытым небом, следует применять удлинительный шнур, предназначенный для работ вне помещений с маркировкой "W-A" или "W". Эти шнуры рассчитаны для работ вне помещений и уменьшают опасность поражения электрическим током. Следует обеспечить, чтобы сечение удлинительного шнура было рассчитано на потребляемый прибором ток. Применение шнура меньшего сечения приведет к падению напряжения на линии, потере мощности на нагрузке и к перегреву шнура.

## English

## Deutsch

## Polski

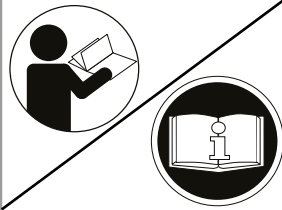

• Read section titled "Safety Warnings" before using tool.

• Lesen Sie den Abschnitt "Sicherheitswarnungen;" bevor Sie das Werkzeug benutzen.

• Przed rozpoczęciem użytkowania narzędzia należy przeczytać rozdział pt. „Ostrzeżenia dot. bezpieczeństwa”.

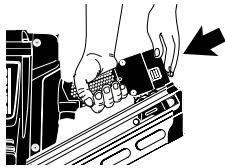

• Load battery, contacts first into the tool. Push battery fully forward into locked position. Use only Senco batteries.

• Batterie mit den Kontakten zuerst einführen. Die Batterie nach vorne drücken, bis sie einrastet. Nur Senco-Batterien verwenden.

• Wprowadzić akumulator do narzędzia, stykami do wewnątrz. Popchnąć akumulator całkowicie do przodu, do położenia zablokowanego. Należy używać tylko akumulatorów Senco.

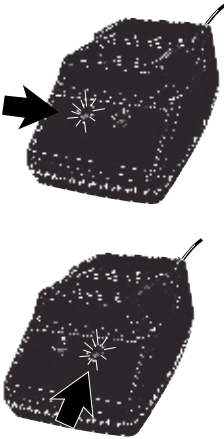

• State of Charger Indicator

State	Red LED	Green LED
Idle - Input Power Available	ON	OFF
Battery Pack Installed and Charging	ON	OFF
Battery Pack at Full Charge	OFF	ON
Over Temperature Protection	Blinking (ON 0.5s / OFF 0.5s)	Blinking (ON 0.5s / OFF 0.5s)
Over Charge Time	Blinking (ON 0.5s / OFF 0.5s)	Blinking (ON 0.5s / OFF 0.5s)

• A new battery will take 1.5 hours to charge

• Ladezustandsanzeige

Zustand	Rote LED	Grüne LED
Leerlauf - Eingangsleistung verfügbar	AUF	AUS
Akku installiert und geladen	AUF	AUS
Akkupack bei voller Ladung	AUS	AUF
Übertemperaturschutz	Blinkend (AUF 0.5s / AUS 0.5s)	Blinkend (AUF 0.5s / AUS 0.5s)
Überladezeit	Blinkend (AUF 0.5s / AUS 0.5s)	Blinkend (AUF 0.5s / AUS 0.5s)

• Ein neuer Akku benötigt 1,5 Stunden zum Aufladen

• Instrukcja obsługi

Stan	Czerwona dioda LED	Zielona dioda LED
Bezczynny – moc wejściowa dostępna	NA	POZA
Akumulator zainstalowany i ładowany	NA	POZA
Akumulator w pełnym naładowaniu	POZA	NA
Ochrona przed nadmierną temperaturą	Miga (NA 0.5s / POZA 0.5s)	Miga (NA 0.5s / POZA 0.5s)
Nadmierny czas ładowania	Miga (NA 0.5s / POZA 0.5s)	Miga (NA 0.5s / POZA 0.5s)

• Ładowanie nowej baterii potrwa 1,5 godziny

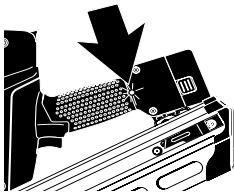

• When a fully charged Senco battery is inserted into the tool, the indicator light will flash green. If the light is red, the battery needs charging.

• Wenn eine vollständig geladene Senco-Batterie in das Werkzeug eingeführt wird, leuchtet die Anzeigelampe nicht. Sie leuchtet rot, wenn die Batterie geladen werden muss.

• Po umieszczeniu całkowicie naładowanego akumulatora Senco w narzędziu, lampka kontrolna nie świeci. Jeżeli lampka świeci kolorem czerwonym, to akumulator wymaga naładowania.



• Remove fuel cell cap. Use only Senco fuel cells.

• Die Kappe von der Kraftstoffzelle entfernen. Nur Senco-Kraftstoffzellen verwenden.

• Zdjąć kołpak ogniwa paliwowego. Należy używać tylko ogniwa paliwowych Senco.

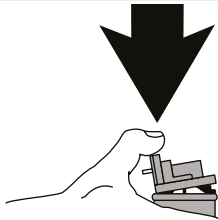

• Press down on the front side of the valve (stem side) until it seats.

• Drücken Sie auf die Vorderseite des Ventils (Schaft-Seite) bis es sitzt.

• Nacisnąć przednią stronę zaworu (stronę trzonu), aż do osadzenia.

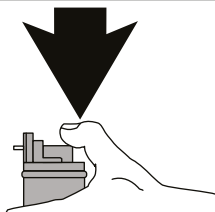

• Press down on the rear side of the valve until it seats.

• Drücken Sie auf die Rückseite des Ventils bis es sitzt.

• Nacisnąć tylną stronę zaworu, aż do osadzenia.

## Français

## Suomi

## Nederlands

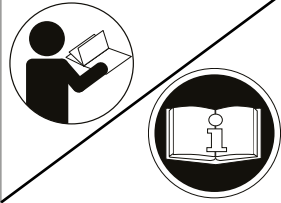

• Lire la section intitulée « Avertissements de sécurité » avant d'utiliser l'outil.

• Lue osa "Turvallisuusvaroitukset" ennen työkalun käyttämistä.

• Lees het gedeelte "Veiligheidswaarschuwingen" voor u het gereedschap gebruikt.

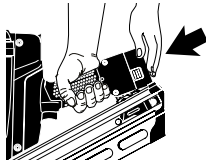

• Mettre en place la batterie dans l'outil, contacts en premier. Pousser droit la batterie jusqu'à la position de verrouillage. N'utiliser que des batteries SENC0.

• Aseta akku liittimet edellä työkaluun. Työnnä akkua eteenpäin, kunnes se lukittuu. Käytä vain SENC0-akkuja.

• Plaats de batterij met de contacten naar voor in het gereedschap. Duw ze volledig in het gereedschap tot ze vastzit. Gebruik uitsluitend SENC0-batterijen.

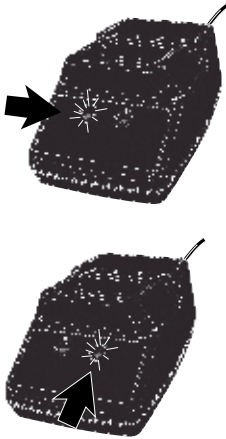

• Indicateur d'état du chargeur

Etat	LED rouge	LED verte
Inactif - Puissance d'entrée disponible	SUR	DE
Batterie installée et recharge	SUR	DE
Batterie à pleine charge	DE	SUR
Protection contre la surchauffe	Clignotant (SUR 0.5s / DE 0.5s)	Clignotant (SUR 0.5s / DE 0.5s)
Plus de temps de charge	Clignotant (SUR 0.5s / DE 0.5s)	Clignotant (SUR 0.5s / DE 0.5s)

• Une nouvelle batterie prendra 1,5 heure pour charger

• Laturi-indikaattori

Osavaltio	Punainen LED	Vihreä LED
Idle - Syöttöteho käytettävissä	PÄÄLLÄ	POIS PÄÄLTÄ
Asennettu akku ja lataus	PÄÄLLÄ	POIS PÄÄLTÄ
Akku täydellä latauksella	POIS PÄÄLTÄ	PÄÄLLÄ
Yli lämpötilasuojaus	Viikkuu (ON 0.5s / OFF 0.5s)	Viikkuu (ON 0.5s / OFF 0.5s)
Ylikäyttöaika	Viikkuu (ON 0.5s / OFF 0.5s)	Viikkuu (ON 0.5s / OFF 0.5s)

• Uuden akun lataaminen kestää 1,5 tuntia

• Laad indicator

Staat	Rode LED	Groene LED
Inactief - In-gangsvormogen beschikbaar	AAN	UIT
Geïnstalleerde accu en opladen	AAN	UIT
Batterij bij volle lading	UIT	AAN
Over Temperatuurbescherming	Knippert (AAN 0.5s / UIT 0.5s)	Knippert (AAN 0.5s / UIT 0.5s)
Overlaadtijd	Knippert (AAN 0.5s / UIT 0.5s)	Knippert (AAN 0.5s / UIT 0.5s)

• Het opladen van een nieuwe batterij duurt 1,5 uur.

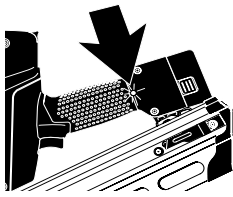

• Quand une batterie SENC0 complètement chargée est insérée dans l'outil, le voyant indicateur ne s'éclaire pas. Si le voyant passe au rouge la batterie a besoin d'être chargée.

• Naulaimen merkkivalo vilkkuu vihreänä, kun akun varaus on riittävä. Merkkivalon ollessa punainen, on akku ladattava.

• Wanneer een volledig geladen SENC0-batterij in het gereedschap wordt geplaatst, zal de verklikker niet branden. Als de verklikker rood brandt, moet de batterij worden geladen.



• Enlever le capuchon de la pile à combustible. N'utiliser que des piles à combustible SENC0.

• Irrota polttokennon kansi. Käytä vain SENC0-polttokennoja.

• Verwijder de kap van de brandstofcel cap. Gebruik uitsluitend SENC0-brandstofcellen.

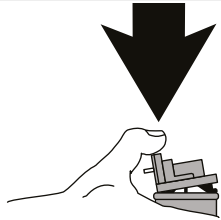

• Appuyer sur le côté avant de la valve (côté tige) jusqu'à la mise en place.

• Paina venttiilin etuosaa (runkosaa) alas, kunnes se asettuu.

• Druk op de voorzijde van het ventiel (de zijde met de stift) tot ze vastzit.

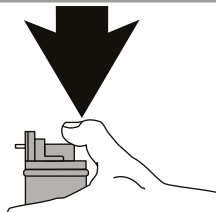

• Appuyer sur le côté arrière de la valve jusqu'à la mise en place.

• Paina venttiilin takaosaa alas, kunnes se asettuu.

• Druk op de achterzijde van het ventiel tot ze vastzit.

Svenska

Dansk

Italian

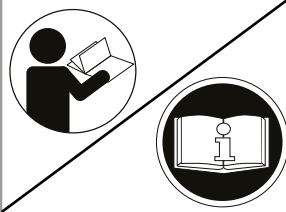

• Läs avsnittet med titeln "Säkerhetsvarningar" innan du använder verktyget.

• Læs afsnittet med overskriften "Sikkerhedsadvarsler" før værktøjet anvendes.

• Prima di utilizzare l'utensile, leggere la sezione intitolata "Avvertenze di sicurezza".

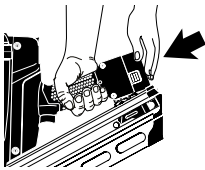

• Lägg batteriet med kontakterna först i verktyget. Tryck batteriet helt fram tills det kommer i låst läge. Använd endast SENCO-batterier.

• Oplad batteriet, anbring først kontakterne i værktøjet. Skub batteriet helt fremad i låst position. Brug kun SENCO batterier.

• Caricare la batteria inserendola dalla parte munita di contatti nell'utensile. Spingere a fondo la batteria fino all'arresto. Usare solo batterie SENCO.

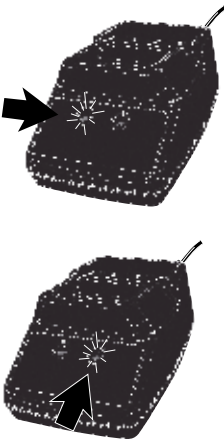

• Laddningsindikator

stat	Röd LED	Grön LED
Idle - Input Power Available	PÅ	AV
Batteripaket installerat och laddning	PÅ	AV
Batteripaket vid full kostnad	AV	PÅ
Över temperatur-skydd	Blinkande (PÅ 0.5s / AV 0.5s)	Blinkande (PÅ 0.5s / AV 0.5s)
Över laddningstid	Blinkande (PÅ 0.5s / AV 0.5s)	Blinkande (PÅ 0.5s / AV 0.5s)

• Ett nytt batteri tar 1,5 timmar att ladda

• Ladestikindikator

Stat	Rød LED	Grøn LED
Idle - Input Power Available	PÅ	AF
Batteripakke installeret og opladning	PÅ	AF
Batteripakke ved fuld opladning	AF	PÅ
Over temperatur-beskyttelse	Blinker (PÅ 0.5s / AF 0.5s)	Blinker (PÅ 0.5s / AF 0.5s)
Over opladningstid	Blinker (PÅ 0.5s / AF 0.5s)	Blinker (PÅ 0.5s / AF 0.5s)

• Et nyt batteri vil tage 1,5 timer at oplade

• Indicatore dello stato del caricabatterie

Stato	LED rosso	LED verde
Inattivo - Potenza in ingresso disponibile	SOPRA	VIA
Pacco batteria installato e in carica	SOPRA	VIA
Pacco batteria a piena carica	VIA	SOPRA
Protezione da sovratemperatura	Lampeggiante (SOPRA 0.5s / VIA 0.5s)	Lampeggiante (SOPRA 0.5s / VIA 0.5s)
Over Charge Time	Lampeggiante (SOPRA 0.5s / VIA 0.5s)	Lampeggiante (SOPRA 0.5s / VIA 0.5s)

• Una nuova batteria impiegherà 1,5 ore per caricarsi

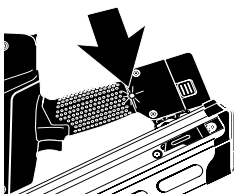

• När det är fullt laddat, sätts SENCO-batteriet i verktyget, indikatorlampan tänds inte. Om lampan lyser rött, behöver batteriet laddas.

• Når et fuldt opladet SENCO batteri sættes i værktøjet, tænder indikatorlampan ikke. Hvis lampan lyser rødt, skal batteriet oplades.

• Una volta inserita nell'utensile una batteria SENCO completamente carica, la spia di stato non è accesa. Se la spia si accende, è segno che la batteria deve essere ricaricata.



• Ta bort bränslecellocket. Använd endast SENCO-bränsleceller.

• Fjern brændselscellehætten. Brug kun SENCO brændselsceller.

• Rimuovere il tappo delle celle a combustibile. Usare solo celle a combustibile SENCO.

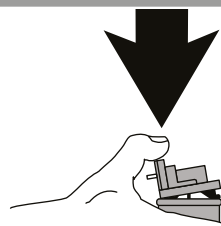

• Tryck ner på ventilens framsida (aktersida) tills den sitter.

• Pres nedad på forsiden af ventilen (spindelside) indtil det sidder.

• Premere sulla parte anteriore della valvola (lato stelo) per inserirla.

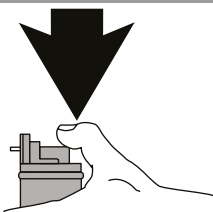

• Tryck ner på ventilens baksida tills den sitter.

• Pres nedad på bagsiden indtil det sidder.

• Premere sulla parte posteriore della valvola per inserirla a fondo.



**Español** **Greek** **Russian**

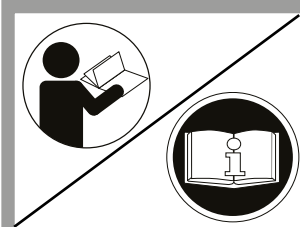

• Antes de utilizar la herramienta, lea la sección titulada 'Avisos de seguridad'.

• Πριν χρησιμοποιήσετε το εργαλείο, διαβάστε την ενότητα με τίτλο «Προειδοποιήσεις για την ασφάλεια».

• Перед началом работы необходимо изучить главу «Меры по технике безопасности».

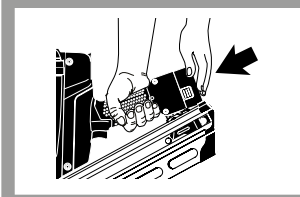

• Inserte la batería en la herramienta, con la parte de los contactos primero. Empuje la batería completamente hacia adelante, hasta la posición en la que queda bloqueada. Utilice únicamente baterías SENCO.

• Φορτώστε την μπαταρία στο εργαλείο με τις επαφές πρώτα. Σπρώξτε την μπαταρία εντελώς προς τα μπροστά στην κλειδωμένη θέση. Να χρησιμοποιείτε μόνο μπαταρίες της SENCO.

• Вставить аккумуляторную батарею в отсек клеммами вперед. Необходимо толкнуть ее вперед до конца, до срабатывания защелки. Следует использовать только батареи SENCO.

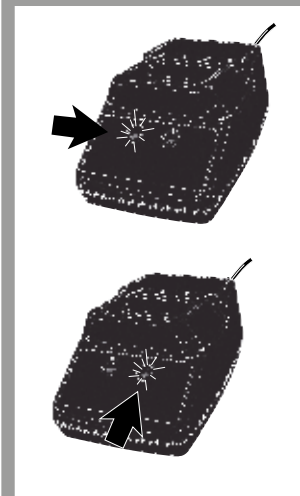

• Indicador del estado del cargador

Estado	LED rojo	LED verde
Inactivo - Potencia de entrada disponible	EN	APAGADO
Paquete de batería instalado y carga	EN	APAGADO
Paquete de batería con carga completa	APAGADO	EN
Protección contra sobre temperatura	Parpadeando (EN 0.5s / APAGADO 0.5s)	Parpadeando (EN 0.5s / APAGADO 0.5s)
Sobre tiempo de carga	Parpadeando (EN 0.5s / APAGADO 0.5s)	Parpadeando (EN 0.5s / APAGADO 0.5s)

• Una batería nueva demorará 1.5 horas en cargarse

• Ένδειξη κατάστασης φορτιστή

κατάσταση	Κόκκινο LED	Πράσινο LED
Idle - Διαθέσιμη ισχύς εισόδου	ΕΠΙ	ΜΑΚΡΙΑ ΑΠΟ
Μπαταρία εγκατεστημένο και φόρτιση	ΕΠΙ	ΜΑΚΡΙΑ ΑΠΟ
Μπαταρία με πλήρη φόρτιση	ΜΑΚΡΙΑ ΑΠΟ	ΕΠΙ
Πάνω από την προτάσια θερμοκρασίας	Αναβοσβήνει (ON 0.5s / OFF 0.5s)	Αναβοσβήνει (ON 0.5s / OFF 0.5s)
Χρόνος Χρέωσης	Αναβοσβήνει (ON 0.5s / OFF 0.5s)	Αναβοσβήνει (ON 0.5s / OFF 0.5s)

• Μια νέα μπαταρία θα χρειαστεί 1,5 ώρες για να φορτιστεί

• Индикатор состояния зарядного устройства

состояние	Красный светодиод	Зеленый светодиод
Idle - доступная мощность	НА	ОТ
Установленный аккумулятор и зарядка	НА	ОТ
Батареинный блок при полной зарядке	OFF	НА
Защита от перегрева	Мигает (ON 0.5s / OT 0.5s)	Мигает (ON 0.5s / OT 0.5s)
Время перезарядки	Мигает (ON 0.5s / OT 0.5s)	Мигает (ON 0.5s / OT 0.5s)

• Новая батарея займет 1,5 часа для зарядки

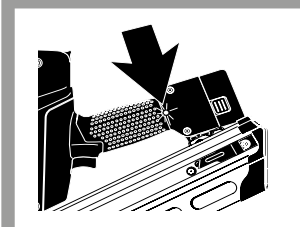

• Cuando se inserta en la herramienta una batería SENCO totalmente cargada, la luz indicadora no se enciende. Si la luz se enciende con color rojo, significa que la batería necesita carga.

• Όταν τοποθετείτε στο εργαλείο μια πλήρως φορτισμένη μπαταρία SENCO, δεν ανάβει η ενδεικτική λυχνία. Εάν η λυχνία είναι κόκκινη, πρέπει να φορτίσετε την μπαταρία.

• Если в инструмент вставляется полностью заряженная батарея SENCO, то индикатор не горит. Если индикатор горит красным цветом, то батарея нуждается в подзарядке.

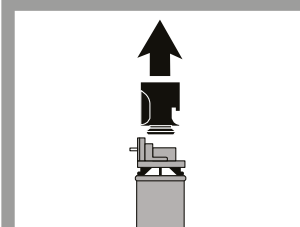

• Retire la tapa de la pila de combustible. Utilice únicamente pilas de combustible SENCO.

• Βγάλτε το καπάκι του κελιού καυσίμου. Να χρησιμοποιείτε μόνο κελιά καυσίμου της SENCO.

• Снять крышку топливного элемента. Следует использовать только топливные элементы SENCO.

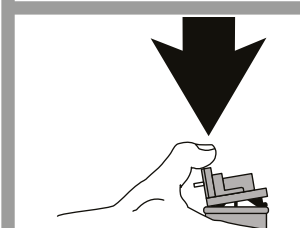

• Presione la cara frontal de la válvula (lado del vástago) hasta que asiente.

• Πιέστε προς τα κάτω το μπροστινό τμήμα της βαλβίδας (πλευρά στελέχους) έως ότου καθίσει.

• Надавить вниз на переднюю сторону клапана (сторона со штырьком), пока она не встанет на место.

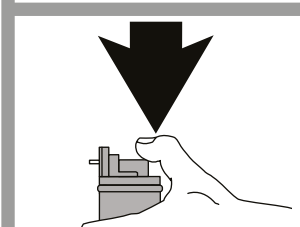

• Presione la cara posterior de la válvula hasta que asiente.



• Πιέστε προς τα κάτω το πίσω μέρος της βαλβίδας έως ότου καθίσει.

• Надавить вниз на заднюю сторону клапана, пока она не встанет на место.

## English

## Deutsch

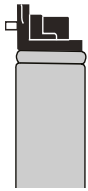
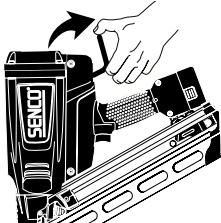
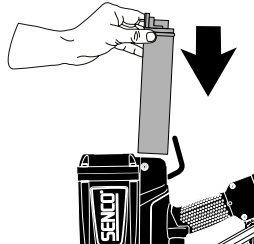

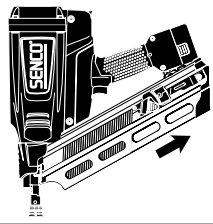
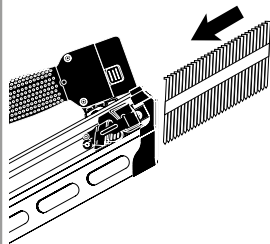
## Polski

	<ul style="list-style-type: none"> <li>The valve is now seated on the fuel cell and can be inserted into the tool.</li> </ul>	<ul style="list-style-type: none"> <li>Das Ventil sitzt nun auf der Kraftstoffzelle und kann in das Werkzeug eingeführt werden.</li> </ul>	<ul style="list-style-type: none"> <li>Zawór został osadzony na ogniwie paliwowym i może zostać wprowadzony do narzędzia.</li> </ul>
	<ul style="list-style-type: none"> <li>Open fuel cell door at top of the tool.</li> </ul>	<ul style="list-style-type: none"> <li>Öffnen Sie die Kraftstoffzellen-Klappe oben am Werkzeug.</li> </ul>	<ul style="list-style-type: none"> <li>Otworzyć pokrywę komory ogniwa paliwowego w górnej części narzędzia.</li> </ul>
	<ul style="list-style-type: none"> <li>With the metering valve stem pointed toward the front of the tool, insert the fuel cell/valve assembly.</li> </ul>	<ul style="list-style-type: none"> <li>Mit dem Schaft des Dosierungsventils am Werkzeug nach vorne zeigend führen Sie die Kraftstoffzellen-Ventil-Einheit ein.</li> </ul>	<ul style="list-style-type: none"> <li>Kierując trzon zaworu odmierzającego do przodu narzędzia, wprowadzić do niego zespół ogniwa paliwowego i zaworu.</li> </ul>
	<ul style="list-style-type: none"> <li>When inserting the Senco fuel cell make sure the valve stem is properly aligned with the small orifice.</li> </ul>	<ul style="list-style-type: none"> <li>Wenn Sie die Senco-Kraftstoffzelle einführen, stellen Sie sicher, dass der Ventilschaft richtig auf die kleine Öffnung ausgerichtet ist.</li> </ul>	<ul style="list-style-type: none"> <li>Podczas wprowadzania ogniwa paliwowego Senco należy upewnić się, że trzon zaworu jest prawidłowo wyrównany z niewielkim otworem.</li> </ul>
	<ul style="list-style-type: none"> <li>Close the fuel cell cover.</li> </ul>	<ul style="list-style-type: none"> <li>Schließen Sie die Kraftstoffzellen-Klappe.</li> </ul>	<ul style="list-style-type: none"> <li>Zamknąć pokrywę ogniwa paliwowego.</li> </ul>
	<ul style="list-style-type: none"> <li>Pull feeder shoe back.</li> </ul>	<ul style="list-style-type: none"> <li>Zuführungsschuh zurückziehen</li> </ul>	<ul style="list-style-type: none"> <li>Odciągnąć stopkę podajnika do tyłu.</li> </ul>
	<ul style="list-style-type: none"> <li>Insert strip of nails through opening in top of magazine.</li> </ul>	<ul style="list-style-type: none"> <li>Nagelstreifen durch die Öffnung oben am Magazin einschieben</li> </ul>	<ul style="list-style-type: none"> <li>Wprowadzić pasek z gwoździami przez otwór w górnej części magazynka.</li> </ul>

## Français

## Suomi

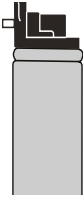
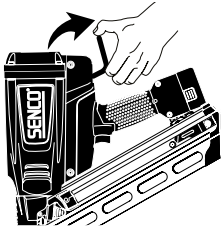
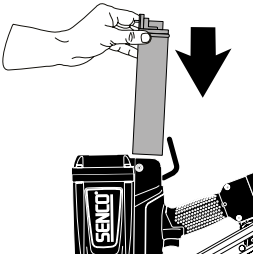
## Nederlands

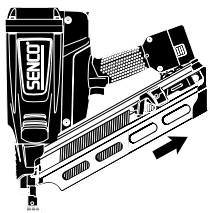
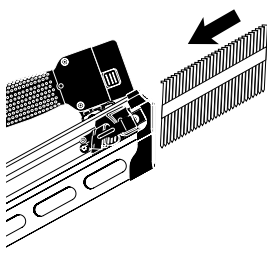
	<ul style="list-style-type: none"> <li>• La valve est maintenant en place sur la pile à combustible qui peut être insérée dans l'outil.</li> </ul>	<ul style="list-style-type: none"> <li>• Venttiili on nyt polttokennon päällä ja voidaan asentaa työkaluun.</li> </ul>	<ul style="list-style-type: none"> <li>• Het ventiel is nu aan de brandstofcel bevestigd en kan in het gereedschap worden geplaatst.</li> </ul>
	<ul style="list-style-type: none"> <li>• Ouvrir la porte de pile à combustible sur le dessus de l'outil.</li> </ul>	<ul style="list-style-type: none"> <li>• Avaa työkalun yläosan polttokennon luukku.</li> </ul>	<ul style="list-style-type: none"> <li>• Open het luikje voor de brandstofcel aan de bovenzijde van het gereedschap.</li> </ul>
	<ul style="list-style-type: none"> <li>• Avec la tige de valve de commande de débit dirigée vers l'avant de l'outil, insérer l'ensemble pile à combustible/valve.</li> </ul>	<ul style="list-style-type: none"> <li>• Asenna polttokennon/venttiilin kokoonpano, kun mittausventtiilin runko osoittaa työkalun etuosaa kohti.</li> </ul>	<ul style="list-style-type: none"> <li>• Richt de stift van het meetventiel naar de voorzijde van het gereedschap en plaats de combinatie van ventiel en brandstofcel in de opening.</li> </ul>
	<ul style="list-style-type: none"> <li>• En insérant la pile à combustible SENCO, s'assurer que la tige de valve est bien alignée avec le petit orifice.</li> </ul>	<ul style="list-style-type: none"> <li>• Kun asennat SENCO-polttokennoa, varmista, että venttiilin runko on kohdistettu oikein pienen aukon kanssa.</li> </ul>	<ul style="list-style-type: none"> <li>• Wanneer u de SENCO-brandstofcel plaatst, moet u zorgen dat de stift van het ventiel goed uitgelijnd is met het gaatje.</li> </ul>
	<ul style="list-style-type: none"> <li>• Refermer le couvercle de pile à combustible.</li> </ul>	<ul style="list-style-type: none"> <li>• Sulje polttokennon kansi.</li> </ul>	<ul style="list-style-type: none"> <li>• Sluit het luikje van de brandstofcel.</li> </ul>
	<ul style="list-style-type: none"> <li>• Tirez le sabot d'alimentation vers l'arrière.</li> </ul>	<ul style="list-style-type: none"> <li>• Aseta sisään naularivi. Vedä syöttökenkä taakse.</li> </ul>	<ul style="list-style-type: none"> <li>• Dra materskoen tilbage.</li> </ul>
	<ul style="list-style-type: none"> <li>• Insérez la bande d'agrafes par l'ouverture en haut du magasin</li> </ul>	<ul style="list-style-type: none"> <li>• Asenna naularivi säiliön päällä olevan aukon kautta.</li> </ul>	<ul style="list-style-type: none"> <li>• Sett inn spikerremsen gjennom åpningen på toppen av magasinet.</li> </ul>

Svenska

Dansk

Italian

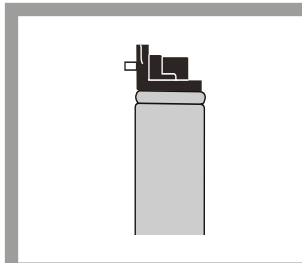

• Ventilen sitter nu i bränslecellen och kan införas i verktyget.

• Ventilen er nu placeret på brændselscellen og kan sættes i værktøjet.

• A questo punto la valvola è collocata sulla cella a combustibile e può essere inserita nell'utensile.

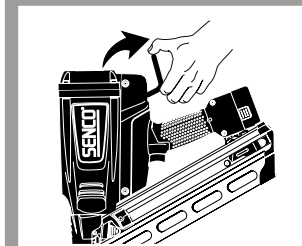

• Öppna bränslecelldörren längst upp på verktyget.

• Åbn brændselscelledækslet øverst på værktøjet.

• Aprire lo sportello della cella a combustibile sulla sommità dell'utensile.

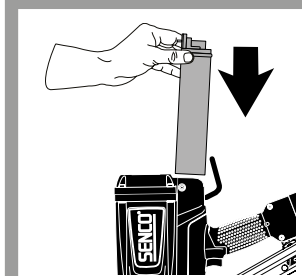

• Med doseringsventilrøret riktat mot verktygets främre del, för in bränslecell-/ventilenheten.

• Sæt brændselscelle/ventilsamlingen i med doseringsventilens spindel visende mod værktøjets front.

• Con lo stelo della valvola dosatrice rivolto verso la parte anteriore dell'utensile, inserire il gruppo cella a combustibile/valvola.



• När du för in SENCO-bränslecellen, se till att ventilrøret är rätt inriktat med den smala öppningen.

• Når SENCO brændselscellen sættes i, skal man sørge for at ventilspindlen er korrekt indstillet med den lille åbning.

• Quando si inserisce la cella a combustibile SENCO, verificare che lo stelo della valvola sia allineato correttamente con il foro piccolo.



• Stäng bränslecellocket.

• Luk brændselscelledækslet.

• Chiudere il coperchio della cella a combustibile.

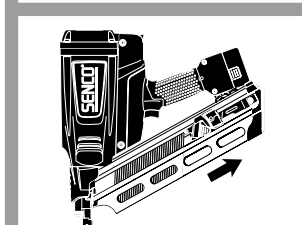

• Dra tillbaka matarskon. för in spikbandet genom öppningen längst upp på magasinet

• Træk fødeanordningen tilbage.

• Tirare all'indietro il supporto alimentatore.

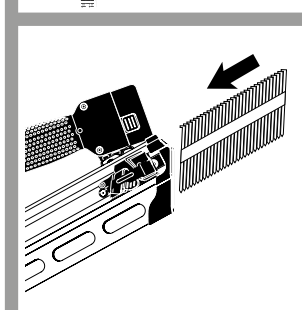

• För in spikbandet genom öppningen längst upp på magasinet

• Isæt sømbåndet gennem åbningen øverst i magasinet.

• Inserire il nastro di chiodi nell'apertura presente sulla sommità del gruppo riserva.



**Español**

**Greek**

**Russian**

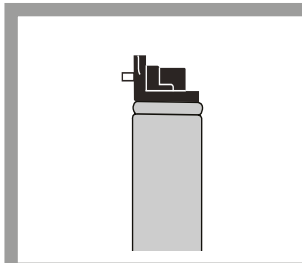

• La válvula está ahora asentada en la pila de combustible, y puede insertarse en la herramienta.

• Η βαλβίδα είναι τώρα τοποθετημένη στο κελί καυσίμου και μπορεί να τοποθετηθεί στο εργαλείο.

• Теперь клапан установлен на топливный элемент, и его можно установить в инструмент.

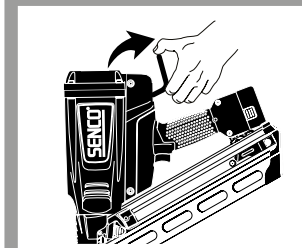

• Abra la puerta de la pila de combustible, ubicada en la parte superior de la herramienta.

• Ανοίξτε τη θύρα του κελιού καυσίμου στο επάνω μέρος του εργαλείου.

• Открыть крышку топливного отсека на верхней стороне инструмента.

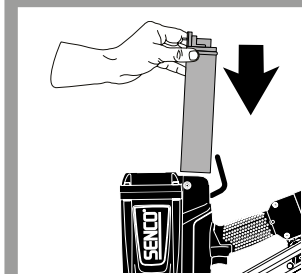

• Con el vástago de la válvula dosificadora apuntando hacia el frente de la herramienta, inserte el conjunto de la pila de combustible y la válvula.

• Με το στέλεχος της δοσιμετρικής βαλβίδας στραμμένο προς το μπροστινό μέρος του εργαλείου, εισάγετε τη διάταξη του κελιού καυσίμου/βαλβίδας.

• Вставить топливный элемент с клапаном в инструмент так, чтобы штырек дозатора на клапане был направлен к передней стороне инструмента.



• Al insertar la pila de combustible Senco, asegúrese de que el vástago de la válvula esté correctamente alineado con el orificio pequeño.

• Όταν τοποθετείτε το κελί καυσίμου Senco, να βεβαιώνεστε ότι το στέλεχος της βαλβίδας είναι σωστά ευθυγραμμισμένο με το μικρό στόμιο.

• При установке топливного элемента Senco необходимо, чтобы штырек на клапане был расположен на одной оси с центром маленькой дырочки.



• Cierre la cubierta de la pila de combustible.

• Κλείστε το κάλυμμα του κελιού καυσίμου.

• Закрыть крышку топливного отсека.

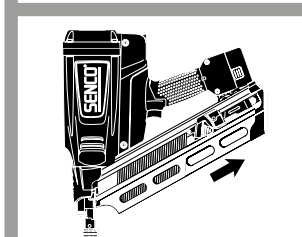

• Tire el patín alimentador hacia atrás.

• Τραβήξτε τον οδηγό τροφοδότη προς τα πίσω.

• Оттянуть назад колодку подающего механизма.

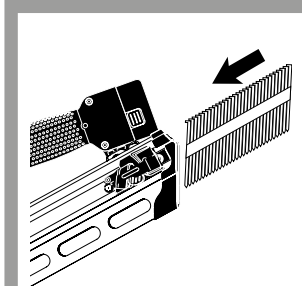

• Inserte la tira de clavos a través de la abertura de la parte superior del cargador de sujetadores.

• Εισάγετε μια σειρά καρφιών μέσα από το άνοιγμα στο πάνω μέρος του γεμιστήρα.

• Вставить ленточный комплект гвоздей через отверстие на верхней стороне магазина.

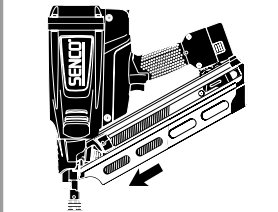
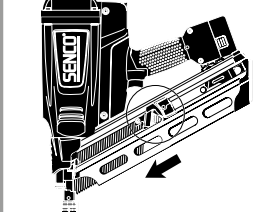
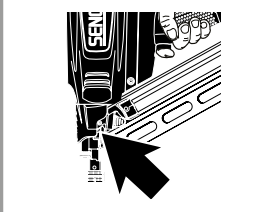
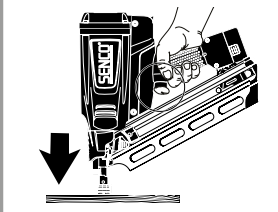
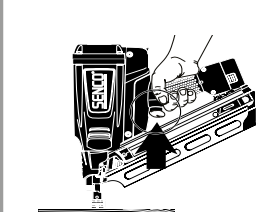
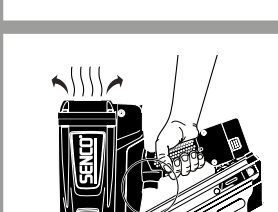
	Tool Use	Werkzeugbenutzung	Użytkowanie narzędzia
	English	Deutsch	Polski
	<ul style="list-style-type: none"> <li>• Push strip of nails forward.</li> </ul>	<ul style="list-style-type: none"> <li>• Nagelstreifen nach vorne schieben.</li> </ul>	<ul style="list-style-type: none"> <li>• Popchnąć pasek z gwoździami do przodu.</li> </ul>
	<ul style="list-style-type: none"> <li>• Release feeder shoe.</li> </ul>	<ul style="list-style-type: none"> <li>• Zuführungsschuh freigeben.</li> </ul>	<ul style="list-style-type: none"> <li>• Zwolnić stopkę podajnika.</li> </ul>
	<ul style="list-style-type: none"> <li>• Tool has a safety lock-out feature, which leaves a few fasteners in magazine and will not actuate.</li> </ul>	<ul style="list-style-type: none"> <li>• Das Werkzeug hat eine Sicherheits-Einschaltsperr, die ein paar Nägel im Magazin belässt und nicht auslöst.</li> </ul>	<ul style="list-style-type: none"> <li>• Narzędzie posiada urządzenie zabezpieczające, które unieruchamia je gdy w magazynku pozostanie kilka elementów mocujących.</li> </ul>
	<ul style="list-style-type: none"> <li>• Press safety against work surface, fuel is injected into the combustion chamber and mixed with air.</li> </ul>	<ul style="list-style-type: none"> <li>• Mit dem Auslösefinger leicht den Auslöser drücken und der Lüfter startet. Entfernen Sie den Finger vom Auslöser. Drücken Sie die Sicherung gegen die Arbeitsoberfläche und Kraftstoff wird in die Brennkammer eingespritzt und mit Luft vermischt.</li> </ul>	<ul style="list-style-type: none"> <li>• Palcem wskazującym lekko nacisnąć spust. Zostanie uruchomiony wentylator. Zdjąć palec ze spustu. Przycisnąć bezpiecznik do obrabianej powierzchni. Do komory spalania zostanie wstrzyknięte paliwo i zmieszane z powietrzem.</li> </ul>
	<ul style="list-style-type: none"> <li>• With safety against work surface, squeeze trigger. A spark ignites fuel/air mixture. The combustion powers the piston assembly and drives fastener.</li> </ul>	<ul style="list-style-type: none"> <li>• Mit der Sicherung gegen das Werkzeug gedrückt, drücken Sie den Auslöser. Ein Funke zündet die Kraftstoff-Luft-Mischung. Die Verbrennung treibt die Kolbenbaugruppe und schlägt damit den Nagel ein.</li> </ul>	<ul style="list-style-type: none"> <li>• Przyciskając bezpiecznik do powierzchni roboczej nacisnąć spust. Iskra dokona zapłonu mieszanki paliwowo-powietrznej. Wybuch uruchomi zespół tłoka, który wbije element mocujący.</li> </ul>
	<ul style="list-style-type: none"> <li>• Lift tool, release trigger and the combustion chamber will open. Fan exhausts the hot gas and cools the internal parts.</li> </ul>	<ul style="list-style-type: none"> <li>• Heben Sie das Werkzeug an und geben Sie den Auslöser frei, wodurch die Brennkammer öffnet. Der Lüfter entfernt das heiße Gas und kühlt die internen Teile.</li> </ul>	<ul style="list-style-type: none"> <li>• Podnieść narzędzie, zwolnić spust. Nastąpi otwarcie komory spalania. Wentylator odprowadzi gorące gazy i ochłodzi elementy wewnętrzne.</li> </ul>

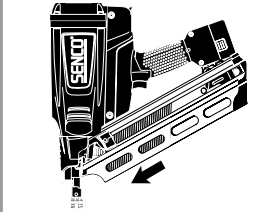
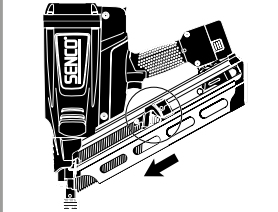
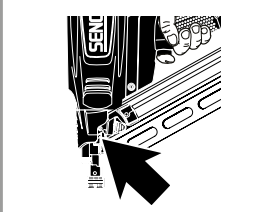
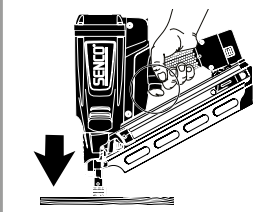
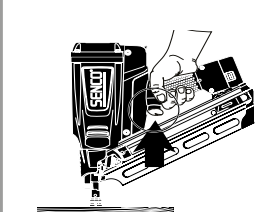
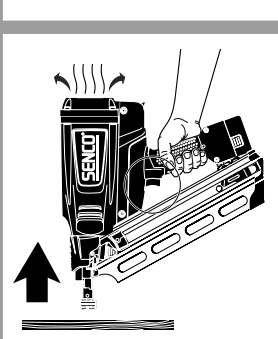
	Utilisation de l'outil	Työkalun käyttö	Gebruik van het gereedschap
	Français	Suomi	Nederlands
	<ul style="list-style-type: none"> <li>• Poussez la bande d'agrafes vers l'avant.</li> </ul>	<ul style="list-style-type: none"> <li>• Työnnä naulariviä eteenpäin.</li> </ul>	<ul style="list-style-type: none"> <li>• Skyv spikerremsen forover.</li> </ul>
	<ul style="list-style-type: none"> <li>• Relâchez le sabot d'alimentation.</li> </ul>	<ul style="list-style-type: none"> <li>• Vapauta syöttökenkä.</li> </ul>	<ul style="list-style-type: none"> <li>• Los ut materskoen.</li> </ul>
	<ul style="list-style-type: none"> <li>• L'outil comporte un dispositif de verrouillage de sécurité qui laisse quelques clous dans le magasin et n'actionne pas.</li> </ul>	<ul style="list-style-type: none"> <li>• Työkalussa on turvalukitus, joka jättää muutaman kiinnikkeen säälliöön eikä työkalu aktivoidu.</li> </ul>	<ul style="list-style-type: none"> <li>• Het gereedschap heeft een veiligheidsvergrendeling, die enkele bevestigingsmiddelen in het magazijn laat en niet activeert.</li> </ul>
	<ul style="list-style-type: none"> <li>• Avec l'index, actionner légèrement la détente, le ventilateur va démarrer. Enlever le doigt de la détente. Appuyer la sécurité contre la surface de travail, du combustible est injecté dans la chambre de combustion et mélangé à de l'air.</li> </ul>	<ul style="list-style-type: none"> <li>• Vedä liipaisinta kevyesti, jolloin puhallin käynnistyy. Poista sormi liipaisimelta. Paina varmistinta työpintaa vasten. Polttoainetta ruiskutetaan polttokammioon, jossa se sekoittuu ilman kanssa.</li> </ul>	<ul style="list-style-type: none"> <li>• Druk met de trekkervinger zachtjes op de trekker. De ventilator begint te werken. Neem uw vinger van de trekker. Druk de veiligheid tegen het werkvlak. Brandstof wordt nu in de verbrandingskamer geïnjecteerd en met lucht gemengd.</li> </ul>
	<ul style="list-style-type: none"> <li>• Avec la sécurité contre la surface de travail, presser la détente. Une étincelle allume le mélange combustible/air. La combustion actionne l'ensemble de piston et enfonce l'attache.</li> </ul>	<ul style="list-style-type: none"> <li>• Pidä varmistinta työpintaa vasten ja purista liipaisinta. Kipinä sytyttää polttoaineen/ilman seoksen. Palotapahtuma lataa männän ja ampuu kiinnikkeen.</li> </ul>	<ul style="list-style-type: none"> <li>• Houd de veiligheid tegen het werkvlak gedrukt en haal de trekker over. Een vonk ontsteekt het lucht/brandstofmengsel. De ontbranding drijft de zuiger aan, die het bevestigingsmiddel in het werkvlak schiet.</li> </ul>
	<ul style="list-style-type: none"> <li>• Relever l'outil, relâcher la détente et la chambre de combustion va s'ouvrir. Le ventilateur chasse le gaz chaud et refroidit les parties internes.</li> </ul>	<ul style="list-style-type: none"> <li>• Nosta työkalua, vapauta liipaisin, ja polttokammio avautuu. Puhallin poistaa kuumaa kaasun ja jäähdyttää sisäosat.</li> </ul>	<ul style="list-style-type: none"> <li>• Hef het gereedschap op, laat de trekker los en de verbrandingskamer zal zich openen. De ventilator verwijdert het hete en koelt de interne delen af.</li> </ul>

Verktögsanvändning

Brug af værktøjet

Usò dell'utensile

Svenska

Dansk

Italian

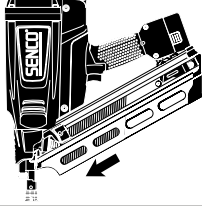
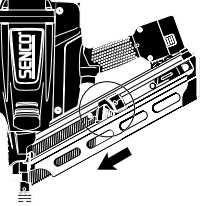
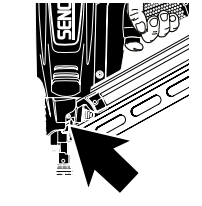
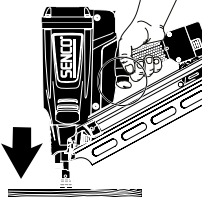
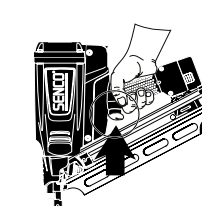
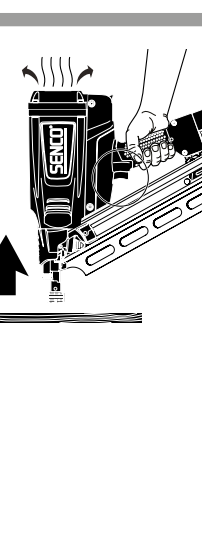
	<ul style="list-style-type: none"> <li>• Skjut fram spikbandet.</li> </ul>	<ul style="list-style-type: none"> <li>• Skub sømbåndet fremad.</li> </ul>	<ul style="list-style-type: none"> <li>• Spingere in avanti il nastro di chiodi.</li> </ul>
	<ul style="list-style-type: none"> <li>• Släpp matarskon.</li> </ul>	<ul style="list-style-type: none"> <li>• Frigør fødeanordningen.</li> </ul>	<ul style="list-style-type: none"> <li>• Rilasciare il supporto alimentatore.</li> </ul>
	<ul style="list-style-type: none"> <li>• Verktøyet har en säkerhetsspärrfunktion som lämnar några fåstdon i magasinet och som inte kommer att påverkas.</li> </ul>	<ul style="list-style-type: none"> <li>• Værktøjet har en sikringslåsefunktion, som efterlader et par søm i magasinet, der ikke aktiveres.</li> </ul>	<ul style="list-style-type: none"> <li>• L'utensile è dotato di una funzione di bloccaggio di sicurezza che mantiene in riserva alcuni elementi di fissaggio ma impedisce l'azionamento dell'utensile.</li> </ul>
	<ul style="list-style-type: none"> <li>• Dra avtryckaren lätt med avtryckarfingret – flåkten startar. Ta bor fingret från avtryckaren. Tryck säkerhetselementet mot arbetsytan; bränsle sprutas in i förbränningskammaren och blandas med luft.</li> </ul>	<ul style="list-style-type: none"> <li>• Træk let i udløseren med fingeren og ventilatoren starter. Fjern fingeren fra udløseren. Tryk sikringen mod arbejdsfladen og brændstof sprøjtes ind i forbrændingskammeret og blandes med luft.</li> </ul>	<ul style="list-style-type: none"> <li>• Tirando leggermente il grilletto, si attiva la ventola. Togliere il dito dal grilletto. Premere la sicura sulla superficie di lavoro; il carburante viene iniettato nella camera di combustione e miscelato con l'aria.</li> </ul>
	<ul style="list-style-type: none"> <li>• Med säkerhetselementet mot arbetsytan, tryck avlösaren. En gnista antänder bränsle-/luftblandningen. Förbränningen driver kolvenheten och fåstdonet.</li> </ul>	<ul style="list-style-type: none"> <li>• Tryk på udløseren med sikringen mod arbejdsfladen. En gnist antænder brændstof/luftblandningen. Forbrændingen driver stempel-samlingen og sømnet.</li> </ul>	<ul style="list-style-type: none"> <li>• Tenendo la sicura appoggiata sulla superficie di lavoro, premere il grilletto. Una scintilla innesca la miscela carburante/aria. La combustione aziona il gruppo pistone inserendo l'elemento di fissaggio.</li> </ul>
	<ul style="list-style-type: none"> <li>• Lyft verktøjet, släpp avtryckaren och förbränningskammaren öppnas. Flåkten driver ut den heta gasen och avkyler de interna delarna.</li> </ul>	<ul style="list-style-type: none"> <li>• Løft værktøjet, slip udløseren og forbrændingskammeret åbner. Ventilatoren udstøder den varme gas og afkøler de interne dele.</li> </ul>	<ul style="list-style-type: none"> <li>• Sollevare l'utensile e rilasciare il grilletto; la camera di combustione si apre. La ventola fa fuoriuscire il gas caldo e raffredda i componenti interni.</li> </ul>

Español

Greek

Russian

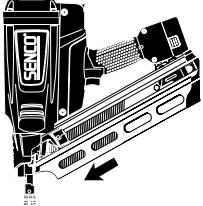
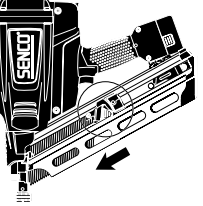
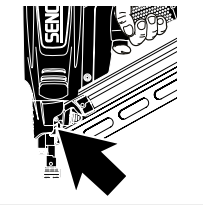
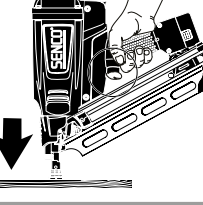
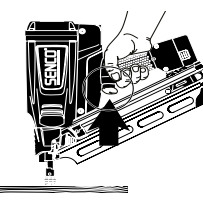
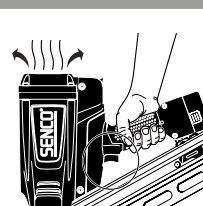
	<ul style="list-style-type: none"> <li>• Empuje la tira de clavos hacia adelante.</li> </ul>	<ul style="list-style-type: none"> <li>• Σπρώξτε τη σειρά καρφιών προς τα μπροστά.</li> </ul>	<ul style="list-style-type: none"> <li>• Толкнуть ленточный комплект гвоздей вперед.</li> </ul>
	<ul style="list-style-type: none"> <li>• Suelte el patín alimentador.</li> </ul>	<ul style="list-style-type: none"> <li>• Ελευθερώστε τον οδηγό τροφοδότη.</li> </ul>	<ul style="list-style-type: none"> <li>• Отпустить колодку подающего механизма.</li> </ul>
	<ul style="list-style-type: none"> <li>• La herramienta tiene un dispositivo de bloqueo de seguridad, que hace que no actúe cuando quedan unos pocos sujetadores en su cargador.</li> </ul>	<ul style="list-style-type: none"> <li>• Το εργαλείο διαθέτει ένα χαρακτηριστικό κλειδώματος, το οποίο αφήνει μερικά καρφιά στο γεμιστήρα και δεν τον ενεργοποιεί.</li> </ul>	<ul style="list-style-type: none"> <li>• На инструменте предусмотрена функция блокировки. После того, как в магазине осталось несколько последних гвоздей, инструмент перестает работать.</li> </ul>
	<ul style="list-style-type: none"> <li>• Con el dedo del gatillo, tire del gatillo suavemente; el ventilador comenzará a funcionar. Quite el dedo del gatillo. Presione el seguro contra la superficie de trabajo; el combustible se inyectará en la cámara de combustión y se mezclará con el aire.</li> </ul>	<ul style="list-style-type: none"> <li>• Με το δείκτη σας, πατήστε λίγο τη σκανδάλη για να ξεκινήσει ο ανεμιστήρας. Βγάλτε το δάκτυλό σας από τη σκανδάλη. Πιέστε την ασφάλεια επάνω στην επιφάνεια εργασίας. Εγχέεται καύσιμο στο θάλαμο καύσης και αναμιγνύεται με αέρα.</li> </ul>	<ul style="list-style-type: none"> <li>• Слегка нажать пальцем на курок, и заработает вентилятор. Отпустить курок. Надавить предохранителем на рабочую поверхность, в результате произойдет впрыск топлива в камеру сгорания и сформируется топливная смесь с воздухом.</li> </ul>
	<ul style="list-style-type: none"> <li>• Con el seguro contra la superficie de trabajo, apriete el gatillo. Una chispa inflamará la mezcla de combustible y aire. La combustión energizará el conjunto del pistón y clavará el sujetador.</li> </ul>	<ul style="list-style-type: none"> <li>• Με την ασφάλεια επάνω στην επιφάνεια εργασίας, πατήστε τη σκανδάλη. Ένας σπινθήρας αναφλέγει το μίγμα καυσίμου/αέρα. Η καύση πυροδοτεί τη διάταξη εμβόλου και καρφώνει το καρφί.</li> </ul>	<ul style="list-style-type: none"> <li>• С предохранителем прижатым к рабочей поверхности нажать на курок. Искра воспламенит топливно-воздушную смесь. Энергия сжигания топлива приведет в движение поршневой механизм и толкнет гвоздь.</li> </ul>
	<ul style="list-style-type: none"> <li>• Levante la herramienta y suelte el gatillo; la cámara de combustión se abrirá. El ventilador hace escapar el gas caliente y enfría las piezas internas.</li> </ul>	<ul style="list-style-type: none"> <li>• Σηκώστε το εργαλείο και αφήστε τη σκανδάλη για να ανοίξει ο θάλαμος καύσης. Ο ανεμιστήρας εκλύει το θερμό αέριο και ψύχει τα εσωτερικά μέρη.</li> </ul>	<ul style="list-style-type: none"> <li>• Поднять инструмент от рабочей поверхности, отпустить курок, и откроется камера сгорания. Вентилятор вытянет горячий выхлоп и охладит внутренние узлы инструмента.</li> </ul>



## English

## Deutsch

## Polski

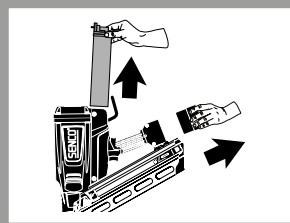

• Before attempting to remove a jammed fastener, remove fuel cell and battery.

• Entfernen Sie die Kraftstoffzelle und die Batterie, bevor Sie versuchen, einen verklemmten Nagel zu entfernen.

• Przed podjęciem próby usunięcia zaciętego elementu mocującego, należy wyjąć ogniwo paliwowe i akumulator.

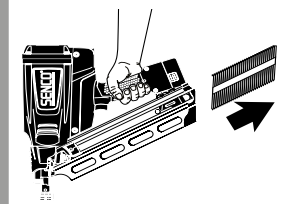

• With finger away from trigger, remove nail strip from magazine.

• Mit dem Finger vom Auslöser entfernt, entfernen Sie den Nagelstreifen aus dem Magazin.

• Nie zbliżając palców do spustu, wyjąć pasek z gwoździami z magazynka.

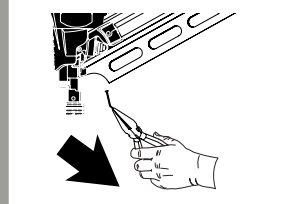

• Remove jammed nail with pliers.

• Entfernen Sie den verklemmten Nagel mit einer Zange.

• Wyjąć zacięty gwoździez szczypcami.

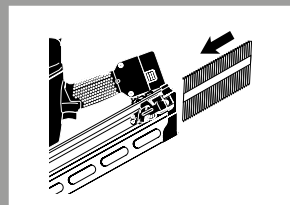

• Reload strip of nails.

• Den Nagelstreifen wieder einlegen.

• Załadować pasek z gwoździami.

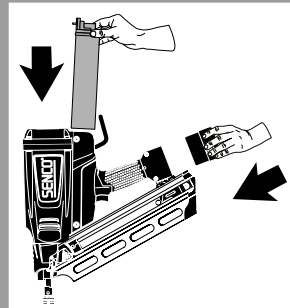

• Reload fuel cell and battery.

• Kraftstoffzelle und Batterie wieder einlegen.

• Zainstalować ogniwo paliwowe oraz akumulator.

## Français

## Suomi

## Nederlands

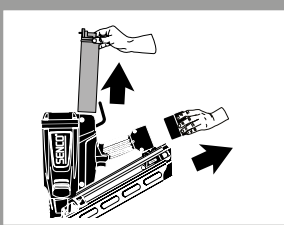

• Avant d'essayer de retirer un clou coincé, penser à enlever pile à combustible et batterie.

• Irrota polttokenno ja akku ennen kuin yrität irrottaa jumissa olevan kiinnikkeen.

• Verwijder de brandstofcel en de batterij voor u een geblokkeerd bevestigingsmiddel probeert te verwijderen.

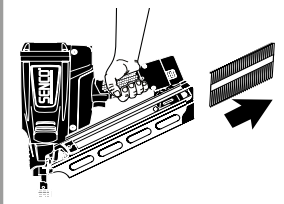

• Avec le doigt à l'écart de la détente, enlever la bande de clous du magasin.

• Poista naularivi säiliöstä – älä pidä sormeä liipaisimella.

• Verwijder de spijkerstrip uit het magazijn, met uw vinger verwijderd van de trekker.

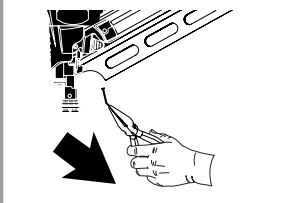

• Retirer le clou coincé avec des pinces.

• Poista jumittunut naula pihdeillä.

• Verwijder geblokkeerde spijkers met een tang.

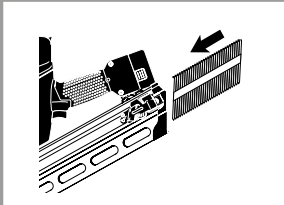

• Remettre en place la bande de clous.

• Aseta naularivi takaisin.

• Plaats de strip spijkers terug.

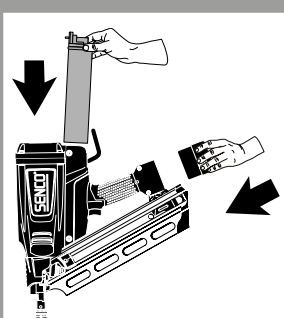

• Remettre en place pile à combustible et batterie.

• Asenna polttokenno ja akku takaisin.

• Plaats de brandstofcel en de batterij terug.

Svenska

Dansk

Italian

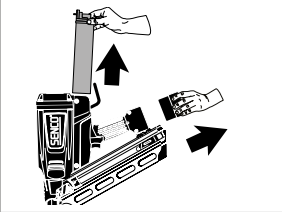

● Innan du försöker att ta bort ett fastkilat fåstdon, ta bort bränslecellen och batteriet.

● Fjern brændselscellen og batteriet før et fastsiddende søm fjernes.

● Prima di tentare di rimuovere un elemento di fissaggio incastrato, rimuovere la cella a combustibile e la batteria.

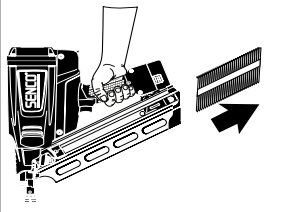

● Med finger borta från avtryckaren, avlägsna spikbandet från magasinet.

● Fjern sømbåndet fra magasinet når fingeren holdes væk fra udløseren.

● Allontanando il dito dal grilletto, rimuovere il nastro di chiodi dalla riserva.

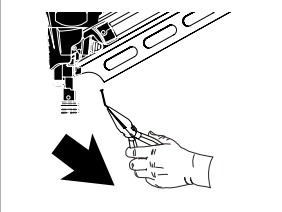

● Ta bort fastkilad spik med tångs.

● Fjern det fastsiddende søm med en tang.

● Rimuovere il chiodo incastrato con un paio di pinze.

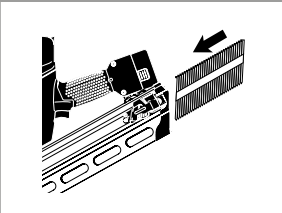

● Ladda om spikbandet.

● Sæt brændselscellen og batteriet i igen.

● Rimontare la cella a combustibile e la batteria.

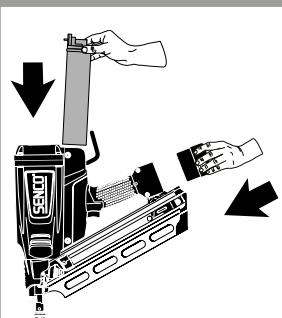

● Ladda om bränslecellen och batteriet.

● Sæt sømbåndet i igen.

● Ricaricare il nastro di chiodi.

**Español**

**Greek**

**Russian**

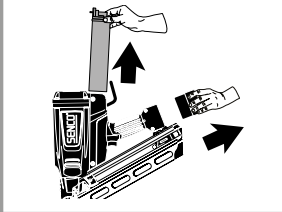

● Antes de intentar la extracción de un sujetador atascado, extraiga la pila de combustible y la batería.

● Πριν επιχειρήσετε να αφαιρέσετε ένα μπλοκαρισμένο καρφί, βγάλτε το κελί καυσίμου και την μπαταρία.

● Перед тем как пытаться извлечь заклинивший в инструменте гвоздь, необходимо снять топливный элемент и батарею.

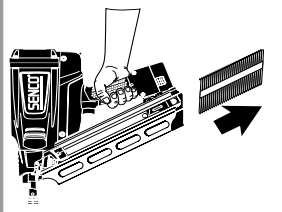

● Con el dedo retirado del gatillo, retire la tira de clavos del cargador de sujetadores.

● Με το δάκτυλό σας μακριά από τη σκανδάλη, βγάλτε τη σειρά καρφιών από το γεμιστήριο.

● Убрав палец с курка, снять ленточный комплект гвоздей из магазина.

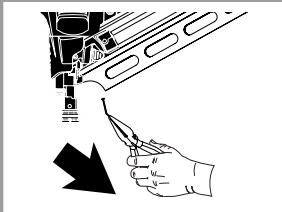

● Extraiga el clavo atascado con una pinza.

● Βγάλτε το μπλοκαρισμένο καρφί με μια πένσα.

● Вытащить застрявший гвоздь при помощи плоскогубцев.

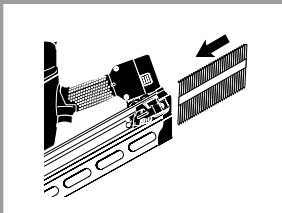

● Vuelva a insertar la pila de combustible y la batería.

● Φορτώστε ξανά το κελί καυσίμου και την μπαταρία.

● Установить обратно ленточный комплект гвоздей.

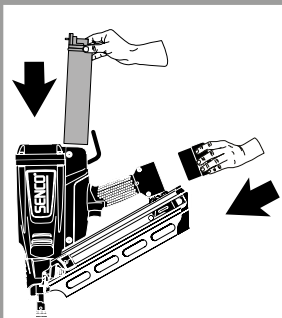

● Vuelva a cargar la tira de clavos.

● Φορτώστε ξανά τη σειρά καρφιών.

● Установить обратно топливный элемент и батарею.

## Maintenance



## Wartung

## Konserwacja

## English

## Deutsch

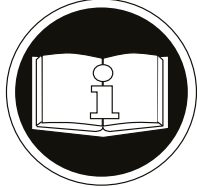
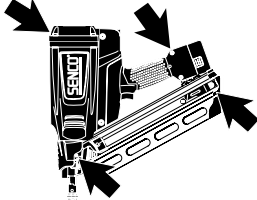
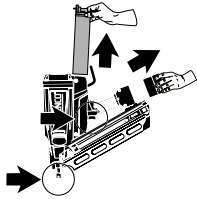
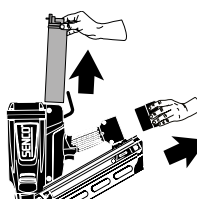
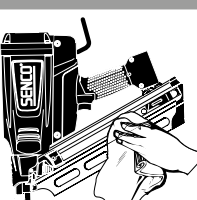
## Polski

	<ul style="list-style-type: none"> <li>Read section titled "Safety Warnings" before maintaining tool. The fastener driving tool should be serviced properly and at regular intervals in accordance with the manufacturer's instructions.</li> </ul>	<ul style="list-style-type: none"> <li>Lesen Sie den Abschnitt "Sicherheitswarnungen", bevor Sie das Werkzeug warten. Das Nagler-Werkzeug sollte in regelmäßigen Abständen entsprechend den Anleitungen des Herstellers gewartet werden.</li> </ul>	<ul style="list-style-type: none"> <li>Przed rozpoczęciem konserwacji narzędzia należy przeczytać rozdział pt. „Ostrzeżenia dot. bezpieczeństwa”. Wbijarka do elementów mocujących wymaga odpowiedniego serwisowania w regularnych odstępach czasu, zgodnie z instrukcjami producenta.</li> </ul>
	<ul style="list-style-type: none"> <li>All screws should be kept tight. Loose screws result in unsafe operation and parts breakage.</li> </ul>	<ul style="list-style-type: none"> <li>Alle Schrauben müssen fest angezogen bleiben. Lose Schrauben verursachen einen unsicheren Betrieb und Teilebruch.</li> </ul>	<ul style="list-style-type: none"> <li>Wszelkie wkręty i nakrętki winny być zawsze dokręcone. Poluzowane wkręty powodują zagrożenie oraz uszkodzenia części.</li> </ul>
	<ul style="list-style-type: none"> <li>With tool unpowered, make daily inspection to assure free movement of safety element and trigger. Do not use tool if safety element or trigger sticks or binds.</li> </ul>	<ul style="list-style-type: none"> <li>Führen Sie täglich ohne eingelegte Kraftstoffzelle und Batterie eine Inspektion durch, um die freie Bewegung des Sicherungselements und des Auslösers sicherzustellen. Benutzen Sie das Werkzeug nicht, wenn das Sicherungselement oder der Auslöser hakt oder festsetzt.</li> </ul>	<ul style="list-style-type: none"> <li>Przy odłączonym zasilaniu narzędzia, należy codziennie kontrolować swobodę ruchów bezpiecznika oraz spustu. Zabrania się używania narzędzia jeżeli bezpiecznik lub spust zacina bądź zakleszcza się.</li> </ul>
	<ul style="list-style-type: none"> <li>Always remove battery and fuel cell at end of day and before storing tool in tool case. Always store and transport in original SENCO tool case</li> </ul>	<ul style="list-style-type: none"> <li>Entfernen Sie zum Arbeitende immer die Batterie und die Kraftstoffzelle, bevor Sie das Werkzeug im Werkzeugkoffer aufbewahren. Lagern und transportieren Sie es immer im SENCO-Werkzeugkoffer.</li> </ul>	<ul style="list-style-type: none"> <li>Po zakończeniu dnia pracy oraz przed umieszczeniem narzędzia w skrzynce do przechowywania, należy zawsze wyjąć akumulator i ogniwo paliwowe. Narzędzie należy przechowywać i transportować w oryginalnej skrzynce SENCO.</li> </ul>
	<ul style="list-style-type: none"> <li>Wipe tool clean daily and inspect for wear. SENCO recommends the combustion chamber be cleaned on average every 3 months or, once 8-9 fuel cells (10,000 shots) have been used in the tool. The air filter at the top of the tool should be cleaned every two days. Extremely dusty or debris-filled environments may cause the tool to need cleaning more often. Use only non-flammable cleaning solutions. <b>DO NOT SOAK.</b> <b>Caution:</b> Such solutions may damage O-rings and other tool parts.</li> </ul>	<ul style="list-style-type: none"> <li>Wischen Sie das Werkzeug täglich sauber und untersuchen Sie es auf Abnutzungen. SENCO empfiehlt die Verbrennungskammer im Durchschnitt alle 3 Monate zu reinigen oder nachdem 8-9 Brennstoffzellen (10.000 Einschläge) am Werkzeug verwendet wurden. Das Luftfilter oben am Werkzeug muss alle zwei Tage gereinigt werden. Bei extrem staubigem oder schmutzigem Umfeld muss das Werkzeug eventuell häufiger gereinigt werden. Nur nicht entflammare Reinigungslösungen verwenden. <b>NICHT UNTERTAUCHEN.</b></li> </ul>	<ul style="list-style-type: none"> <li>Narzędzie należy czyścić codziennie oraz kontrolować czy poszczególne części nie wymagają wymiany. SENCO zaleca czyszczenie komory spalania średnio co 3 miesiące, lub po zużyciu 8-9 ogniwi paliwowych (10,000 zszyc). Filtr powietrza znajdujący się w górnej części urządzenia należy czyścić co dwa dni. Jeśli narzędzie używane jest w miejscach zakurzonych, może ono wymagać częstszego czyszczenia. Do czyszczenia używać środków niepalnych. <b>CHRONIĆ PRZED WODĄ.</b> <b>Uwaga:</b> Środki takie mogą uszkodzić pierścienie O-ring i inne części urządzenia.</li> </ul>
	<ul style="list-style-type: none"> <li><b>NEVER PERFORM THIS TEST NEAR AN OPEN FLAME, SPARKS OR WHILE SMOKING OR WHERE FUEL MAY GET IN YOUR EYES.</b> To determine if fuel cell has any fuel inside, hold in upright position and place a solid object against the metering stem. Gently push in three to four times, a small amount of fuel should be released each time. If no fuel is released, dispose of fuel cell properly.</li> </ul> <p>Wear safety glasses when performing this test.</p>	<ul style="list-style-type: none"> <li><b>FÜHREN SIE DIESEN TEST NIEMALS IN DER NÄHE EINER OFFENEN FLAMME ODER FUNKEN DURCH, WENN SIE DABEI RAUCHEN ODER WO DER KRAFTSTOFF IN IHRE AUGEN GERATEN KANN.</b> Um zu bestimmen, ob die Kraftstoffzelle noch Kraftstoff enthält, halten Sie diese in aufrechter Position und platzieren Sie ein festes Objekt gegen den Dosierungsschaft. Drücken Sie drei bis vier Male, wobei jedes Mal eine kleine Kraftstoffmenge freigesetzt werden sollte. Wenn kein Kraftstoff austritt, entsorgen Sie vorschriftsmäßig die Kraftstoffzelle.</li> </ul> <p>Tragen Sie bei der Durchführung dieses Tests eine Schutzbrille.</p>	<ul style="list-style-type: none"> <li><b>ZABRANIA SIĘ WYKONYWANIA PONIŻSZEGO TESTU W POKLIŻU OTWARTEGO OGNIA, ISKIER, PODCZAS PALENIA TYTONIU, A TAKŻE W SYTUACJACH GDY PALIWO MOŻE DOSTAĆ SIĘ DO OCZU.</b> Aby ustalić, czy ogniwo paliwowe zawiera paliwo, należy ustawić je w pozycji pionowej i umieścić twardy przedmiot na trzonie odmierającym. Delikatnie nacisnąć trzy do czterech razy. Za każdym razem powinna zostać uwolniona niewielka ilość paliwa. Jeżeli paliwo nie jest uwalniane, ogniwo paliwowe należy usunąć we właściwy sposób. Podczas wykonywania tego testu, załóż okulary ochronne.</li> </ul>

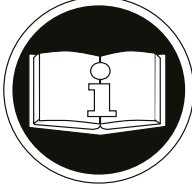
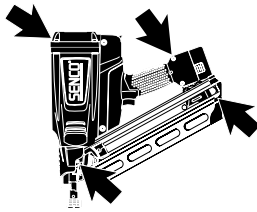
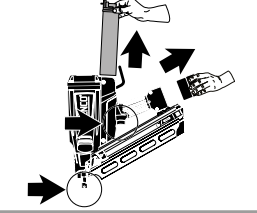
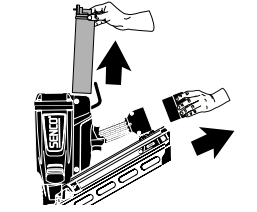
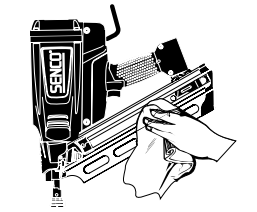
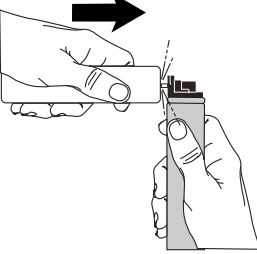

	Entretien	Huolto	Onderhoud
	Français	Suomi	Nederlands
	<ul style="list-style-type: none"> <li>Lisez la section intitulée « Conseils de sécurité » avant d'entretenir l'outil. L'outil à enfoncer des clous doit être correctement entretenu à intervalles réguliers en conformité avec les instructions du constructeur.</li> </ul>	<ul style="list-style-type: none"> <li>Lue osa "Turvallisuusvaroitukset" ennen työkalun huoltoa. Kiinnikenaulin on huollettava oikein ja säännöllisesti valmistajan antamien ohjeiden mukaan.</li> </ul>	<ul style="list-style-type: none"> <li>Lees het gedeelte "Veiligheids waarschuwingen" voor u onderhoud uitvoert. Heet gereedschap moet correct en regelmatig worden onderhouden, volgens de voorschriften van de fabrikant.</li> </ul>
	<ul style="list-style-type: none"> <li>Toutes les vis doivent être maintenues serrées. Des vis lâches entraînent un fonctionnement dangereux et des brisures de pièces.</li> </ul>	<ul style="list-style-type: none"> <li>Kaikkien ruuvien on oltava tiukalla. Löysät ruuvit johtavat ei-turvalliseen toimintaan ja osien hajoamiseen.</li> </ul>	<ul style="list-style-type: none"> <li>Zorg dat alle schroeven goed bevestigd zijn. Loss schroeven maken het gereedschap veilig en kunnen onderdelen beschadigen.</li> </ul>
	<ul style="list-style-type: none"> <li>L'outil n'étant pas alimenté, effectuez une inspection quotidienne pour vérifier le libre mouvement du dispositif de sécurité et de la détente. N'utilisez pas l'outil si l'un ou l'autre est grippé ou coincé.</li> </ul>	<ul style="list-style-type: none"> <li>Irrota työkalu voimanlähteestä. Tarkista päivittäin, että varmistin ja liipaisin liikkuvat vapaasti. Älä käytä työkalua, jos varmistin tai liipaisin jää kiinni tai jumiutuu.</li> </ul>	<ul style="list-style-type: none"> <li>Controleer elke dag of de beveiliging en de trekker vrij kunnen bewegen, terwijl de batterij en de brandstofcel verwijderd zijn. Gebruik het gereedschap niet als een beveiliging of de trekker klemt of blokkeert.</li> </ul>
	<ul style="list-style-type: none"> <li>Enlevez toujours la batterie et la pile à combustible avant d'enfermer l'outil dans sa boîte. Transportez toujours l'outil dans sa boîte SENCO d'origine.</li> </ul>	<ul style="list-style-type: none"> <li>Irrota aina akku ja polttokennon päivän päätteeksi ja ennen työkalun asettamista työkalukoteloon. Säilytä ja kuljeta työkalu aina alkuperäisessä SENCO-tökalukotelossa.</li> </ul>	<ul style="list-style-type: none"> <li>Verwijder op het einde van de dag de batterij en de brandstofcel voor u het gereedschap in zijn koffer opbergt. Bewaar en transporteer het gereedschap altijd in de oorspronkelijke SENCO-koffer.</li> </ul>
	<ul style="list-style-type: none"> <li>Essayez l'outil quotidiennement et inspectez-le pour déceler une usure. SENCO recommande de nettoyer la chambre de combustion en moyenne tous les 3 mois, ou après que 8-9 piles à combustible (10 000 coups) aient été utilisées dans l'outil. Le filtre à air sur le dessus de l'outil doit être nettoyé tous les deux jours. Des environnements poussiéreux ou avec beaucoup de débris peuvent nécessiter un nettoyage plus fréquent de l'outil. N'utilisez que des solutions de nettoyage ininflammables. <b>NE TREMPEZ JAMAIS L'OUTIL.</b> Attention : Certaines solutions peuvent endommager les joints toriques et d'autres parties de l'outil.</li> </ul>	<ul style="list-style-type: none"> <li>Pyyhi naulain puhtaaksi päivittäin ja tarkista kulumien varalta. SENCO suosittelee palokammion puhdistusta noin kolmen kuukauden välein, tai 8-9 polttokennon käytön (10 000 laukaisun) jälkeen. Työkalun yläosassa oleva ilmansuodatin tulee puhdistaa joka toinen päivä. Työskenneltäessä erittäin pölyisissä tai roskaisissa olosuhteissa saattaa puhdistus olla tarpeen useamminkin. Käytä vain leimahtamattomia puhdistusnesteitä. <b>ÄLÄ UPOTA NESTEESÄEN.</b> Huomio: Puhdistusaineet saattavat vahingoittaa tiivisteitä tai työkalun muita osia.</li> </ul>	<ul style="list-style-type: none"> <li>Veeg het apparaat dagelijks schoon en controleer voor gebruik. SENCO adviseert om de combustin chamber elke 3 maanden schoon te maken, wanneer er 8-9 gas cellen (10.000 schoten) gebruikt zijn. De lucht filter boven op het apparaat zal om de twee dagen schoon gemaakt moeten worden. Extreem stoffige omgevingen zorgen ervoor dat het apparaat vaker schoongemaakt moet worden. Gebruik alleen niet-vlambare schoonmaakmiddelen. <b>NIET LATEN WEKEN.</b> Waarschuwing: Deze middelen kunnen schade aanbrengen aan o-ringen en andere onderdelen.</li> </ul>
	<ul style="list-style-type: none"> <li><b>Ne jamais faire ce test près d'une flamme nue, d'étincelles ou en fumant, ou si du combustible peut toucher vos yeux.</b> Pour déterminer si la pile à combustible en contient encore, tenez l'outil droit et placez un objet solide contre la tige de dosage. Poussez doucement trois à quatre fois, une petite quantité de carburant doit s'échapper à chaque fois. Si ce n'est pas le cas, la pile à combustible est à mettre au rebut de façon appropriée.</li> </ul> <p>Portez des lunettes de sécurité pour effectuer ce test.</p>	<ul style="list-style-type: none"> <li><b>ÄLÄ KOSKAAN TEE TÄTÄ TESTIÄ AVOTULEN TAI KIPINÖIDEN LÄHELLÄ TAI TU-PAKOIDESSASI TAI PAIKASSA, JOSSA POLTTOAINETTA VOI JOUTUA SILMIISI.</b> Määritä onko polttokennon sisällä polttoainetta pitämällä kennoa pystyasennossa ja asettamalla kiinteä esine mittausrunkoa vasten. Paina varovasti sisään kolme tai neljä kertaa. Joka kerralla tulisi vapautua pieni määrä polttoainetta. Jos polttoainetta ei vapaudu, hävitä polttokenno oikein.</li> </ul> <p>Käytä suojalaseja testiä suorittaessasi.</p>	<ul style="list-style-type: none"> <li><b>VOER DEZE TEST NOOIT UIT IN DE NABIJHEID VAN OPEN VUUR OF VONKEN, TERWIJL U ROOKT OF WANNEER BRANDSTOF IN UW OGEN KAN KOMEN.</b> Om te kijken of de brandstofcel nog brandstof bevat, plaatst u ze overeind en houdt u een hard voorwerp tegen de meetstift. Druk drie of vier keer zachtjes: er moet elke keer een kleine hoeveelheid brandstof ontsnappen. Als geen brandstof ontsnapt, moet u de brandstofcel volgens de voorschriften opruimen.</li> </ul> <p>Gebruik veiligheidsbrillen tijdens het uitvoeren van deze tests.</p>

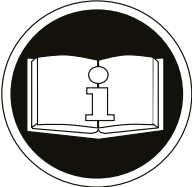
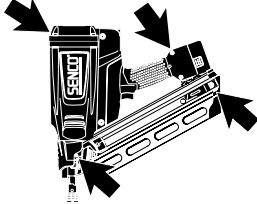
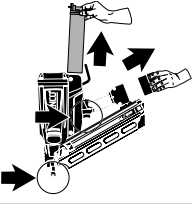
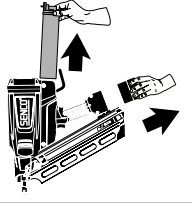
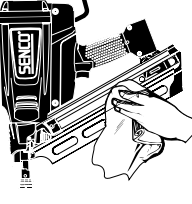
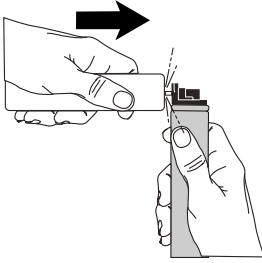
	Underhåll	Vedligeholdelse	Manutenzione
	Svenska	Dansk	Italian
	<ul style="list-style-type: none"> <li>Läs avsnittet med titel "Säkerhetsvarningar" innan du utför underhåll på verktyget. Fästdonets hejare bör underhållas ordentligt och vid jämna mellanrum enligt tillverkarens anvisningar.</li> </ul>	<ul style="list-style-type: none"> <li>Læs afsnittet med overskriften "Sikkerhedsadvarsler" før værktøjet vedligeholdes. Sømpistolens hejare bør vedligeholdes korrekt og i regelmæssige intervaller i henhold til producentens vejledninger.</li> </ul>	<ul style="list-style-type: none"> <li>Leggere la sezione intitolata "Avvertenze di sicurezza" prima di procedere alla manutenzione dell'utensile. La chiodatrice deve essere soggetta ad adeguata e regolare manutenzione agli intervalli previsti, in base alle istruzioni del costruttore.</li> </ul>
	<ul style="list-style-type: none"> <li>All skruvar bör hållas åtdragna. Lösa skruvar kan medföra osäker funktion och att delar går sönder.</li> </ul>	<ul style="list-style-type: none"> <li>Alle skruer skal holdes fastspændt. Løse skruer medfører farlig drift og beskadigelse af dele.</li> </ul>	<ul style="list-style-type: none"> <li>Tenere serrate tutte le viti. La presenza di viti allentate compromette la sicurezza d'uso e può comportare la rottura di parti.</li> </ul>
	<ul style="list-style-type: none"> <li>Med verktyget strömlöst, utför dagliga inspektioner för att konstatera obehindrad rörelse av avtryckaren och säkerhetsselementet. Använd inte verktyget om säkerhetsselementet eller avtryckaren fastnar eller kärvar.</li> </ul>	<ul style="list-style-type: none"> <li>Udfør dagligt eftersyn, når værktøjet er frakoblet, for at sikre fri bevægelse af sikringsselementet og udløseren. Værktøjet må ikke anvendes hvis sikringsselementet eller udløseren bliver hængende eller binder.</li> </ul>	<ul style="list-style-type: none"> <li>Con l'utensile scollegato, eseguire un'ispezione giornaliera verificando che la sicura ed il grilletto siano liberi di muoversi. Non utilizzare l'utensile se la sicura o il grilletto sono inceppati o grippati.</li> </ul>
	<ul style="list-style-type: none"> <li>Ta alltid bort batteriet och bränslecellen vid dagens slut innan verktyget förvaras i verktygslåda. Förvara och transportera alltid verktyget i original SENCOS verktygslåda.</li> </ul>	<ul style="list-style-type: none"> <li>Batteriet og brændselscellen skal altid fjernes efter brug og før værktøjet lægges til opbevaring i en kasse. Værktøjet skal altid opbevares og transporteres i en original SENCOS værktøjskasse.</li> </ul>	<ul style="list-style-type: none"> <li>Al termine della giornata e prima di riporre l'utensile nell'apposita custodia, rimuovere la batteria e la cella a combustibile. Riporre e trasportare l'utensile nella custodia originale SENCOS.</li> </ul>
	<ul style="list-style-type: none"> <li>Torka rent verktyget och kolla för slitage. SENCOS rekommenderar att i genomsnitt bör förbränningskammaren rengöras var tredje månad eller när 8-9 bränsleceller (10 000 avfyringar) har använts i verktyget. Luftfiltret längst upp på verktyget bör rengöras varannan dag. Miljöer där det finns mycket damm eller skräp kan göra att verktyget måste göras rent oftare. Använd endast flamsäkra rengöringsmedel. <b>BLÖTLÄGG INTE.</b> Varning: Sådana lösningar kan eventuellt skada O-ringar och andra verktygsdelar.</li> </ul>	<ul style="list-style-type: none"> <li>Aftør værktøjet dagligt og kontrollér for slitage. SENCOS anbefaler rensning af forbrændingskammeret cirka hver 3. måned, eller efter der er opbrugt 8-9 brændstofceller (10.000 skud) i værktøjet. Luftfiltret øverst på værktøjet bør renses hver anden dag. Ekstremt støvede eller forurenede omgivelser kan medføre, at værktøjet skal renses oftere. Der må kun bruges ikke-brændbare rensesvæsker. <b>MÅ IKKE NEDSÆNKES I VÆSKE.</b> Forsigtigt: Væsker kan beskadige O-ringe og andre værktøjsdele.</li> </ul>	<ul style="list-style-type: none"> <li>Pulire l'utensile quotidianamente e verificarne l'usura. SENCOS consiglia di pulire la camera di combustione di media ogni 3 mesi oppure, una volta impiegate 8-9 celle di combustibile (10.000 azionamenti). Il filtro dell'aria sulla sommità dell'utensile deve essere pulito ogni due giorni. In ambienti estremamente polverosi o in presenza di impurità è possibile che si renda necessaria una pulizia più frequente dell'utensile. Usare esclusivamente soluzioni detergenti non infiammabili. <b>NON IMMERGERE.</b> Attenzione: queste soluzioni possono danneggiare gli O-ring ed altre parti dell'utensile.</li> </ul>
	<ul style="list-style-type: none"> <li><b>UTFÖR ALDRIG DETTA TEST NÄRA EN ÖPPEN LÅGA, GNISTOR ELLER NÄR DU RÖKER ELLER DÄR DU KAN FÅ BRÄNSLET I ÖGONEN.</b> För att fastslå om bränslecellen har bränsle kvar, håll i upprätt läge och sätt ett fast föremål mot doseringsröret. Tryck sakta in tre till fyra gånger; en liten mängd bränsle bör frigöras varje gång. Om inget bränsle frigöras, kassera bränslecellen på rätt sätt.</li> </ul> <p>Ha alltid på skyddsglasögon när du utför denna test.</p>	<ul style="list-style-type: none"> <li><b>DENNE TEST MÅ ALDRIG FORETAGES I NÆRHEDEDEN AF ÅBEN ILD, GNISTER ELLER NÅR DER RYGES ELLER HVIS DER KAN KOMME BRÆNDSTOF I ØJNENE.</b> For at fastlægge om brændselscellen har noget brændstof indeni, skalden holdes opretstående, og der anbringes en solid genstand mod doseringsspindlen. Tryk forsigtigt ind tre eller fire gange, og der bør frigives en mindre mængde brændstof hver gang. Hvis der ikke frigives noget brændstof, kan brændselscellen bortskaffes på passende måde.</li> </ul> <p>Bær sikkerhedsbriller når denne test foretages.</p>	<ul style="list-style-type: none"> <li><b>NON EFFETTUARE QUESTA PROVA PRESSO FIAMME LIBERE, SCINTILLE O IN LUOGHI OVE ESISTA IL RISCHIO DI INGRESSO DEL CARBURANTE NEGLI OCCHI.</b> Per stabilire se una cella a combustibile contiene carburante, tenerla in verticale e porre un oggetto solido contro lo stelo della valvola dosatrice. Spingere dolcemente all'intero tre-quattro volte; ogni volta, deve fuoriuscire una piccola quantità di carburante. In caso contrario, smaltire la cella a combustibile adeguatamente.</li> </ul> <p>Indossare occhiali di sicurezza quando si esegue questa prova.</p>

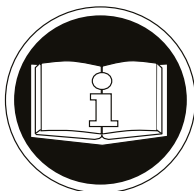

• Antes de efectuar el mantenimiento de la herramienta, lea la sección titulada 'Avisos de seguridad'. La herramienta para clavar sujetadores debe mantenerse en forma adecuada y a intervalos regulares, de conformidad con las instrucciones del fabricante.

• Πριν από οποιαδήποτε εργασία συντήρησης στο εργαλείο, διαβάστε την ενότητα με τίτλο «Προειδοποιήσεις για την ασφάλεια». Θα πρέπει να συντηρείτε το καρφωτικό σωστά σε τακτικά χρονικά διαστήματα, σύμφωνα με τις οδηγίες του κατασκευαστή.

• Перед началом работ по техобслуживанию необходимо изучить главу «Меры по технике безопасности». Техобслуживание инструмента для забивки гвоздей необходимо проводить регулярно и в соответствии с инструкциями производителя.

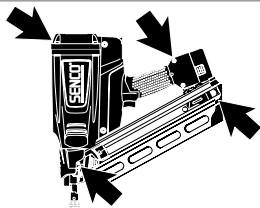

• Todos los tornillos deben mantenerse bien apretados. Los tornillos flojos dan como resultado un funcionamiento inseguro, y la rotura de piezas.

• Όλες οι βίδες θα πρέπει να είναι σφιγμένες. Οι χαλαρές βίδες έχουν ως αποτέλεσμα την ανασφαλή λειτουργία και το σπάσιμο των εξαρτημάτων.

• Все винты должны быть надежно затянуты. Слабо затянутые винты создают опасность при работе и приводят к поломкам.

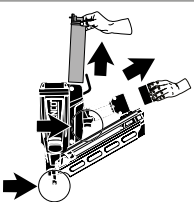

• Con la herramienta desenergizada, haga una inspección diaria para asegurarse de la libertad de movimiento del elemento de seguridad y del gatillo. No utilice la herramienta si el elemento de seguridad o el gatillo se atascan o endurecen.

• Χωρίς να τροφοδοτείται το εργαλείο, ελέγξτε το σε καθημερινή βάση για να εξασφαλίσετε ότι η ασφάλεια και η σκανδάλη κινούνται ελεύθερα. Μη χρησιμοποιείτε το εργαλείο εάν η ασφάλεια ή η σκανδάλη κολλάνε ή εμποδίζονται.

• Необходимо ежедневно при снятых элементах питания проводить проверку свободного перемещения предохранителя и курка. Запрещается пользоваться инструментом, если предохранитель или курок заклинивает или заедает.

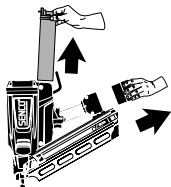

• Extraiga siempre la batería y la pila de combustible al fin del día, y antes de guardar la herramienta en su caja. Almacene y transporte siempre la herramienta en la caja original de Senco.

• Να βγάξετε πάντα την μπαταρία και το κελί καυσίμου στο τέλος της ημέρας και πριν φυλάξετε το εργαλείο στη θήκη του. Να φυλάσσετε και να μεταφέρετε το εργαλείο στη γνήσια θήκη Senco του.

• Необходимо всегда после рабочего дня извлекать батарею и топливный элемент. То же самое перед тем, как укладывать инструмент для хранения в ящик для инструмента. Для хранения и транспортировки следует всегда использовать оригинальный ящик для инструмента Senco.

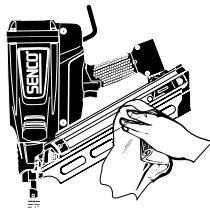

• Limpie la herramienta diariamente y verifique si hay desgaste. Senco recomienda limpiar la cámara de combustión cada 3 meses en promedio, o una vez que se hayan usado en la herramienta 8 o 9 pilas de combustible (10 000 inserciones). El filtro de aire que está en la parte superior de la herramienta debe limpiarse cada dos días. Los ambientes extremadamente polvorientos o llenos de desperdicios pueden hacer que se necesite limpiar la herramienta más a menudo. Utilice únicamente soluciones limpiadoras no inflamables. NO LA REMOJE.

Precaución: esas soluciones pueden dañar las juntas tóricas ('O-rings') y otras piezas de la herramienta.

• Καθαρίστε το εργαλείο κάθε ημέρα σκουπίζοντάς το και ελέγξτε το για φθορά. Η Senco συνιστά να καθαρίζετε το θάλαμο καύσης κάθε 3 μήνες, κατά μέσο όρο ή όταν έχουν χρησιμοποιηθεί 8 έως 9 κελιά καυσίμου (10.000 εκτοξεύσεις) στο εργαλείο. Πρέπει να καθαρίζετε το φίλτρο αέρα στο επάνω μέρος του εργαλείου κάθε δύο ημέρες. Ενδέχεται να πρέπει να καθαρίζετε το εργαλείο πιο συχνά σε περιβάλλον με υπερβολική σκόνη ή πολλές βρομιές. Να χρησιμοποιείτε μόνο μη εύφλεκτα καθαριστικά διαλυμένα. ΜΗΝ ΤΟ ΔΙΑΠΟΤΙΖΕΤΕ ΣΕ ΥΓΡΑ. Προσοχή: Τα διαλυμένα αυτά μπορεί να προκαλέσουν βλάβη στους δακτύλιους και στα άλλα εξαρτήματα του εργαλείου.

• Инструмент следует ежедневно протирать и проверять на износ. Компания Senco рекомендует выполнять чистку камеры сгорания в среднем через каждые 3 месяца или после израсходования 8-9 топливных элементов (10000 выстрелов). Воздушный фильтр, расположенный на верхней части инструмента, необходимо прочищать через каждые два дня. Если эксплуатация выполняется в исключительно пыльной или загрязненной среде, то, возможно, потребуются более частая чистка инструмента. Для чистки используйте только невоспламеняющиеся моющие средства. НЕ ПОГРУЖАЙТЕ ИНСТРУМЕНТ В МОЮЩЕЕ СРЕДСТВО. Внимание: Моющие средства могут повредить уплотнительные кольца и другие детали инструмента.

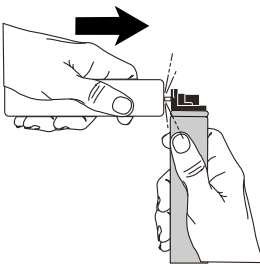

• NO REALICE NUNCA ESTA PRUEBA CERCA DE UNA LLAMA EXPUESTA O CHISPAS, MIENTRAS FUMA, O DONDE PUEDA INGRESAR COMBUSTIBLE EN SUS OJOS.

Para determinar si la pila de combustible tiene combustible adentro, sosténgala en posición vertical y coloque un objeto sólido contra el vástago dosificador. Empuje suavemente tres o cuatro veces; en cada ocasión se liberará una pequeña cantidad de combustible. Si no se libera combustible, deseche la pila de combustible en forma adecuada.

Quando realice esta prueba, use gafas de seguridad.

• ΜΗΝ ΕΚΤΕΛΕΙΤΕ ΠΟΤΕ ΤΗ ΔΟΚΙΜΗ ΑΥΤΗ ΚΟΝΤΑ ΣΕ ΓΥΜΝΗ ΦΛΟΓΑ ΚΑΙ ΣΠΙΘΕΣ ΟΥΤΕ ΟΤΑΝ ΚΑΠΝΙΖΕΤΕ ΚΑΙ ΣΕ ΧΩΡΟΥΣ ΟΠΟΥ ΤΟ ΚΑΥΣΙΜΟ ΜΠΟΡΕΙ ΝΑ ΜΠΕΙ ΣΤΑ ΜΑΤΙΑ ΣΑΣ. Για να καθορίσετε εάν υπάρχει καύσιμο στο εσωτερικό του κελιού καυσίμου, κρατήστε το σε όρθια θέση και τοποθετήστε ένα στέρεο αντικείμενο επάνω στο στέλεχος της δοσιμετρικής βαλβίδας. Πιέστε απαλά προς τα μέσα τρεις ή τέσσερις φορές. Θα πρέπει να εκλύεται μια μικρή ποσότητα καυσίμου κάθε φορά. Εάν δεν εκλύεται καύσιμο, απορρίψτε σωστά το κελί καυσίμου.

Να φοράτε προστατευτικά γυαλιά όταν πραγματοποιείτε αυτήν τη δοκιμή.

• ЗАПРЕЩАЕТСЯ ПРОВОДИТЬ ЭТУ ПРОВЕРКУ ВОЗЛЕ ОТКРЫТОГО ОГНЯ, ИСКР ИЛИ ВО ВРЕМЯ КУРЕНИЯ ИЛИ В МЕСТАХ, ГДЕ ТОПЛИВО МОЖЕТ ПОПАСТЬ В ГЛАЗА. Чтобы определить, осталось ли топливо в топливном элементе, нужно, держа его вертикально и положив что-нибудь твердое на штырек дозатора, мягко на него нажать три или четыре раза. При этом должно выступить небольшое количество топлива при каждом нажатии. Если топливо не проступило, то топливный элемент следует надлежащим образом удалить.

При выполнении этой проверки следует носить защитные очки.

English

Deutsch

Polski

**WARNING**

Repairs other than those described here should be performed only by trained, qualified personnel. Contact SENCO for information at:  
Pascallaan 88  
8218 NJ Lelystad  
The Netherlands  
T + 31 320 295 575  
F + 31 320 295 569

E-mail: info@kyocera-senco.eu  
www.kyocera-senco.eu

- Read section titled "Safety Warnings" before maintaining tool.

**WARNUNG**

Andere Reparaturen als hierin beschrieben sollten nur von einem hierfür ausgebildeten und qualifizierten Fachmann durchgeführt werden. Informationen erhalten Sie von SENCO unter:  
Pascallaan 88  
8218 NJ Lelystad  
The Netherlands  
T + 31 320 295 575  
F + 31 320 295 569

E-mail: info@kyocera-senco.eu  
www.kyocera-senco.eu

- Lesen Sie den Abschnitt "Sicherheitswarnungen", bevor Sie das Werkzeug warten.

**UWAGA!**

Wszelkie naprawy poza opisanymi tutaj muszą być wykonywane wyłącznie przez przeszkolony i wykwalifikowany personel. Firma SENCO udziela stosownych informacji pod numerem telefonu:  
Pascallaan 88  
8218 NJ Lelystad  
The Netherlands  
T + 31 320 295 575  
F + 31 320 295 569

E-mail: info@kyocera-senco.eu  
www.kyocera-senco.eu

- Przed rozpoczęciem konserwacji narzędzia należy przeczytać rozdział pt. „Ostrzeżenia dot. bezpieczeństwa”.

**SYMPTOM**

Red LED indicator light is on and the tool did not operate.

**SOLUTION**

- | Battery might be too low.
- | Replace battery with a fully charged one.

**SYMPTOM**

Tool operates normally but did not drive the nails to flush.

**SOLUTION**

- | Adjust the depth of drive setting to deepest.
- | Clean the cylinder with proper cleaner.
- | Check battery and replace as required.
- | Depress the safety and hold for 1 minute before activate the trigger. If the tool did not fire, there might be seal leaking over the combustion chamber. Send to service center near you.

**SYMPTOM**

Fan does not run and the indicator light is red.

**SOLUTION**

- | The battery is out. Replace the battery with a fully charged one.
- | If all above did not work, send to service center near you.

**SYMPTOM**

Battery does not accept charge or the charger get hot when charging.

**SOLUTION**

- | Replace the battery. If this action corrects the problem, the battery is damaged or exhausted.
- | Replace the charger if the battery works fine on tool but can not be charged on charger.

**SYMPTOM**

Charger get hot, make noise or start to smoke.

**SOLUTION**

- | The charger is damaged and should not be used any more. Unplug the charger immediately and replace it with a new charger.

**SYMPTOM**

Work contact element is not fully depressed and the tool can not be used.

**SOLUTION**

- | The work contact element is bend or the track of the safety mechanism is sticky to the dirt build up.
- | Clean the safety track. Repair or replace the work contact element.
- | Lock out mechanism is active. Load more nails.

**SYMPTOM**

Rote LED-Anzeige leuchtet und das Gerät hat nicht funktioniert.

**LÖSUNG**

- | Die Batterie könnte entladen sein.
- | Ersetzen Sie die Batterie durch eine voll geladene.

**SYMPTOM**

Das Werkzeug arbeitet normal, hat aber die Nägel nicht voll versenkt.

**LÖSUNG**

- | Stellen Sie die Versenktiefen Einstellung auf die unterste Position ein.
- | Reinigen Sie den Zylinder mit einem geeigneten Reiniger.
- | Batterie prüfen und bei Bedarf austauschen.
- | Halten Sie die Sicherung 1 Minute lang gedrückt, bevor Sie den Auslöser betätigen. Wenn das Werkzeug nicht gezündet hat, kann es zu Undichtigkeiten im Brennraum gekommen sein. Senden Sie das Gerät an ein Servicecenter in Ihrer Nähe.

**SYMPTOM**

Lüfter läuft nicht und die Kontrollleuchte leuchtet rot.

**LÖSUNG**

- | Die Batterie ist entladen. Ersetzen Sie die Batterie durch eine vollständig aufgeladene Batterie.
- | Wenn alles nicht funktioniert hat, senden Sie es an das Servicezentrum in Ihrer Nähe

**SYMPTOM**

Der Akku kann nicht geladen werden oder das Ladegerät wird beim Laden heiß.

**LÖSUNG**

- | Ersetzen Sie die Batterie. Korrigiert diese Aktion das Problem, ist Batterie ist beschädigt oder verschlissen.
- | Ersetzen Sie das Ladegerät, wenn die Batterie im Gerät einwandfrei funktioniert aber nicht über das Ladegerät aufgeladen werden kann.

**SYMPTOM**

Ladegerät wird heiß, macht Lärm oder fängt an zu rauchen.

**LÖSUNG**

- | Das Ladegerät ist beschädigt und sollte nicht verwendet werden. Ziehen Sie das Ladegerät sofort aus der Steckdose. Durch ein neues Ladegerät ersetzen.

**SYMPTOM**

Die Gerätesicherung ist nicht vollständig eingedrückt und das Werkzeug kann nicht verwendet werden.

**LÖSUNG**

- | Die Sicherung ist verbogen oder der Mechanismus ist verschmutzt.
- | Reinigen Sie die Sicherungseinrichtung. Reparatur oder Austausch der Sicherungseinrichtung.
- | Der Sperrmechanismus ist aktiv. Laden Sie zusätzliche Nägel.

**OBJAW**

Czerwona dioda LED świeci się, a narzędzie nie działa.

**ROZWIĄZANIE**

- | Bateria może być zbyt słaba.
- | Wymień baterię na w pełni naładowaną.

**OBJAW**

Narzędzie działa normalnie, ale nie wbijało gwoździ do płukania.

**ROZWIĄZANIE**

- | Głębokość ustawienia napędu należy wyregulować do maksimum.
- | Oczyszczyć cylinder odpowiednim środkiem czyszczącym.
- | Sprawdzić baterię i wymienić w razie potrzeby.
- | Nacisnąć i przytrzymać przez 1 minutę przed uruchomieniem spustu. Jeśli narzędzie nie zapali się, może dojść do wycieku uszczelki przez komorę spalania. Wyślij do centrum serwisowego w pobliżu.

**OBJAW**

Wentylator nie działa, a wskaźnik świeci się na czerwono.

**ROZWIĄZANIE**

- | Bateria jest rozładowana. Wymień baterię na całkowicie nową naliczany jeden.
- | Jeśli to wszystko nie zadziałało, wyślij do centrum serwisowego blisko siebie

**OBJAW**

Bateria nie akceptuje ładowania lub ładowarka nagrzewa się podczas ładowania.

**ROZWIĄZANIE**

- | Wymień baterię. Jeśli ta czynność koryguje problem, bateria jest uszkodzona lub wyczerpana.
- | Jeśli akumulator działa prawidłowo, należy wymienić ładowarkę, ale nie można go naładować na ładowarce.

**OBJAW**

Ładowarka nagrzewa się, emituje hałas lub zaczyna palić.

**ROZWIĄZANIE**

- | Ładowarka jest uszkodzona i nie należy jej używać. Nic więcej. Natychmiast odłącz ładowarkę i wymienić na nową ładowarkę.

**OBJAW**

Element styku roboczego nie jest całkowicie naciśnięty i narzędzie nie może być używane.

**ROZWIĄZANIE**

- | Element roboczy stykowy jest zgięty lub rozstaw kół mechanizm zabezpieczający przykleja się do nagromadzonego brudu. Oczyszczyć szynę zabezpieczającą. Naprawić lub wymienić urządzenie. Element stykowy.
- | Mechanizm blokady jest aktywny. Załaduj więcej gwoździ.

## AVERTISSEMENT

Les réparations autres que celles décrites ici doivent être réalisées uniquement par du personnel qualifié ayant reçu la formation appropriée. Pour toute information, prenez contact avec SENCO par téléphone en appelant Le Distributeur agréé. Pascallaan 88  
8218 NJ Lelystad  
The Netherlands  
T + 31 320 295 575  
F + 31 320 295 569

E-mail: info@kyocera-senco.eu  
www.kyocera-senco.eu

- Lisez la section intitulée "Consignes de Sécurité" avant d'effectuer l'entretien de l'outil.

## SYMPTÔME

Le voyant LED rouge est allumé et l'outil n'a pas fonctionné.

## SOLUTION

La batterie est peut-être trop faible.  
Remplacez la batterie par une batterie complètement chargée.

## SYMPTÔME

L'outil fonctionne mais n'a pas poussé les clous à effleurage.

## SOLUTION

Réglez le réglage de profondeur à la position la plus bas.  
Nettoyez le cylindre avec un produit de nettoyage approprié.  
Contrôlez la batterie et remplacez-la si nécessaire.  
Appuyez sur la sécurité et maintenez l'appareil enfoncé pendant 1 minute avant d'activer la gâchette. Si l'outil n'a pas tiré, il peut y avoir des fuites d'étanchéité au-dessus de la chambre de combustion. Envoyez l'appareil au centre de service près de chez vous.

## SYMPTÔME

Le ventilateur ne fonctionne pas et le voyant lumineux est rouge.

## SOLUTION

La batterie est déchargée. Remplacez la batterie par une batterie complètement chargée.  
Si tout ce qui précède n'a pas fonctionné, envoyez-le au centre de service près de chez vous.

## SYMPTÔME

La batterie n'accepte pas la charge ou le chargeur devient chaud lors de la charge.

## SOLUTION

Remplacez la batterie. Si cette action corrige l'attribut la batterie est endommagée ou épuisée.  
Remplacez le chargeur si la batterie fonctionne correctement dans l'appareil, mais ne peut pas être chargé sur le chargeur.

## SYMPTÔME

Le chargeur chauffe, fait du bruit ou commence à fumer.

## SOLUTION

Le chargeur est endommagé et ne doit pas être utilisé.  
plus. Débrancher immédiatement le chargeur et le remplacer par un nouveau chargeur.

## SYMPTÔME

L'élément de sécurité n'est pas complètement enfoncé et l'outil ne peut pas être utilisé.

## SOLUTION

L'élément de contact de travail est le coude ou la voie d'accès du mécanisme est bloqué par la saleté. Nettoyez le canal de la sécurité. Réparez ou remplacez l'élément de contact.  
Le mécanisme de verrouillage est actif. Chargez plus de clous.

## VAROITUS

Muut kuin tässä kuvattut korjaukset saa tehdä vain valtuutettu henkilöstö. Pyydä SENCO:ta lisätietoja numerosta. Pascallaan 88  
8218 NJ Lelystad  
The Netherlands  
T + 31 320 295 575  
F + 31 320 295 569

E-mail: info@kyocera-senco.eu  
www.kyocera-senco.eu

- Lue osa "Turvallisuusvaroitukset" ennen työkalun huoltoa.

## OIRE

Punainen LED-merkkivalo palaa ja naulain ei toimi.

## RATKAISU

Akun lataus saattaa olla liian alhainen.  
Vaihda akku täyteen ladattuun akkuun.

## OIRE

Naulain toimii normaalisti, mutta naulan kanta jää ylös.

## RATKAISU

Säädä naulakannan syvyyden säädöstä kantaa syvenmälle.  
Puhdista sylinteri asianmukaisella puhdistusaineella.  
Tarkista akku ja vaihda tarvittaessa.  
Paina varmistin ja pidä sitä painettuna 1 minuutin ajan, ennen kuin käytät liipaisinta. Jos kone ei ammu, saattaa palokammion tiiviste vuotaa. Ota yhteys lähimpään huoltopisteeseen.

## OIRE

Tuuletin ei käynnisty ja merkkivalo on punainen.

## RATKAISU

Akku on tyhjä. Vaihda akku täyteen lataa akku.  
Jos kaikki edellä mainitut toimenpiteet eivät toimi, Ota yhteys lähimpään huoltoon.

## OIRE

Akku ei ota vastaan latausta tai laturi kuumenee latauksen aikana.

## RATKAISU

Vaihda akku. Jos tämä toiminto ei korjaa ongelmaa, akku on vioittunut tai loppuun käytetty.  
Vaihda laturi, jos akku toimii hyvin mutta sitä ei voida ladata laturilla.

## OIRE

Laturi kuumenee, ääniteleei tai alkaa savuta.

## RATKAISU

Laturi on vaurioitunut eikä sitä saa käyttää enää. Irrota laturi heti ja vaihda se uuteen laturiin.

## OIRE

Varmistin ei työnny tarpeeksi ja kone ei toimi

## RATKAISU

Varmistin on vääntynyt tai varmistin mekanismin kisko on likainen.  
Puhdista varmistimen kisko. Korjaa tai vaihda uusi varmistin.  
Tarkista naulamäärä makasiinissa.

## WAARSCHUWING

Andere reparaties dan degene die hier worden beschreven, mogen alleen door opgeleid, bevoegd personeel worden uitgevoerd. Neem contact op met SENCO op het nummer Pascallaan 88  
8218 NJ Lelystad  
The Netherlands  
T + 31 320 295 575  
F + 31 320 295 569  
E-mail: info@kyocera-senco.eu  
www.kyocera-senco.eu

- Lees het gedeelte "Veiligheidswaarschuwingen" voor u het gereedschap onderhoudt.

## SYMPTOOM

Rode LED-indicator brandt en het apparaat werkt niet.

## OPLOSSING

Mogelijk is de batterij te leeg.  
Vervang de batterij door een volledig opgeladen batterij.

## SYMPTOOM

De tool werkt naar behoren maar de spijkers raken niet goed verzonken.

## OPLOSSING

Pas de diepte van de diepte-instelling aan naar het diepste punt.  
Reinig de cilinder met een geschikt reinigingsmiddel.  
Controleer de batterij en vervang deze indien nodig.  
Druk de veiligheidsknop in en houd deze 1 minuut ingedrukt voordat u de tool activeert. Als het apparaat niet functioneert, kan er een lekkage in de verbrandingskamer zijn. Neem dan contact op met uw dichtstbijzijnde SENCO dealer om de klacht te bespreken.

## SYMPTOOM

Ventilator loopt niet en het indicatie lampje brandt rood.

## OPLOSSING

De batterij is leeg. Vervang de batterij door een volledig geladen batterij.  
Als al het bovenstaande niet werkt, neem dan contact op met uw dichtstbijzijnde SENCO dealer om de klacht te bespreken.

## SYMPTOOM

De batterij kan niet worden opgeladen of de oplader wordt heet tijdens het opladen.

## OPLOSSING

Vervang de batterij. Als deze actie het probleem verhelpt, is de batterij beschadigd of leeg.  
Vervang de lader als de batterij goed werkt op de tool maar niet kan worden opgeladen op de lader.

## SYMPTOOM

Lader wordt heet, maakt ruis of begint te roken.

## OPLOSSING

De lader is beschadigd en mag niet worden gebruikt. Haal de stekker van de lader onmiddellijk uit het stopcontact en vervang deze door een nieuwe lader.

## SYMPTOOM

Het werkcontactelement is niet volledig ingedrukt en de tool kan niet worden gebruikt.

## OPLOSSING

Het werkcontactelement is verbogen of het spoor van het veiligheidsmechanisme kleeft aan de opeenhoping van vuil. Reinig de veiligheidsbaan. Repareer of vervang het gedeelte contactelement.

Vergrendelingsmechanisme is actief. Herlaad meer spijkers.



Felhantering	Fejlfinding	Ricerca guasti
Svenska	Dansk	Italian
<p><b>VARNING</b></p> <p>Reparationer andra än de som beskrivits här bör endast utföras av utbildad, kvalificerad personal. Kontakta Senco för information vid Pascallaan 88 8218 NJ Lelystad The Netherlands T + 31 320 295 575 F + 31 320 295 569</p> <p>E-mail: info@kyocera-senco.eu www.kyocera-senco.eu</p>	<p><b>ADVARSEL</b></p> <p>Øvrige reparationer, der ikke er beskrevet her, må kun udføres af uddannet, kvalificeret personale. Kontakt Senco for information på Pascallaan 88 8218 NJ Lelystad The Netherlands T + 31 320 295 575 F + 31 320 295 569</p> <p>E-mail: info@kyocera-senco.eu www.kyocera-senco.eu</p> <p>• Læs afsnittet med overskriften "Sikkerhedsadvarsler" før værktøjet vedligeholdes.</p>	<p><b>AVVERTENZA</b></p> <p>Eventuali riparazioni non specificate in questa sezione devono essere effettuate esclusivamente da personale addestrato e qualificato. Per informazioni, contattare Senco al numero Pascallaan 88 8218 NJ Lelystad The Netherlands T + 31 320 295 575 F + 31 320 295 569</p> <p>E-mail: info@kyocera-senco.eu www.kyocera-senco.eu</p> <p>• Leggere la sezione intitolata "Avvertenze di sicurezza" prima di procedere alla manutenzione dell'utensile.</p>

### SYMPTOM

Röd LED-indikatorlampan lyser och verktyget har inte fungerat.

### LÖSNING

I Laddning i batteriet kan vara för lågt.  
I Sätt tillbaka fulladdat batteriet.

### SYMPTOM

Verktyget fungerar normalt men kör inte spikar tillräckligt djup.

### LÖSNING

I Justera djupet för djupast ställning.  
I Rengör cylindern med korrekt rengöringsmedel.  
I Kontrollera batteriet och byt ut efter behov.  
I Tryck på säkerheten och håll i en minut innan du aktiverar avtryckaren. Om verktyget skjuter inte, kan det vara likning i brännbehållarens tätning. Skicka till servicecenter nära dig.

### SYMPTOM

Fläkten går inte och indikatorlampan är röd.

### LÖSNING

I Batteriet är ute. Byt ut batteriet helt debiteras en.  
I Om alla ovan inte funkar, skicka till servicecenter nära dig

### SYMPTOM

Batteriet accepterar inte laddning eller laddaren blir varmt när den laddas.

### LÖSNING

I Sätt ny batteriet. Om den här åtgärden korrigerar inte problemet är att batteriet är skadat eller tomt.  
I Byt laddaren om batteriet fungerar bra verktyg men kan inte laddas på laddare.

### SYMPTOM

Laddaren blir varm, gör ljud eller börjar ryka.

### LÖSNING

I Laddaren är skadad och bör inte användas längre. Koppla ut laddaren omedelbart och byt ut den med en ny laddare.

### SYMPTOM

Försäkring är inte helt nedtryckt och verktyget kan inte användas.

### LÖSNING

I Försäkningen är böjt eller försäkringens räl är smutsig. Rengör rålet. Reparera eller byta nytt försäkningen.  
I Kontrollera spik många i magasinet. Ladda mera spik om behövs.

### SYMPTOM

Röd LED-indikatorlampe lyser, og værktøjet har ikke været i brug.

### LÖSNING

I Batteriet kan være for lavt.  
I Udskift batteriet med en fuldt opladet.

### SYMPTOM

Værktøjet virker normalt, men kører ikke neglene for at skylle.

### LÖSNING

I Juster dybden af drevindstillingen til dybeste.  
I Rengør cylinderen med korrekt rengøringsmiddel.  
I Kontroller batteriet og udskift efter behov.  
I Tryk på sikkerheden og hold den i 1 minut, før aktiveringen af triggeren aktiveres. Hvis værktøjet ikke brændte, kan der være tætningslække over forbrændingskammeret. Send til servicecenter i nærheden af dig.

### SYMPTOM

Ventilatoren kører ikke, og indikatorlampan er rød.

### LÖSNING

I Batteriet er slukket. Udskift batteriet med et helt opkrævet en.  
I Hvis alle ovenstående ikke fungerer, send til servicecenter i nærheden af dig

### SYMPTOM

Batteriet accepterer ikke opladning, eller opladeren bliver varm, når den oplades.

### LÖSNING

I Udskift batteriet. Hvis denne handling korrigerer problem, batteriet er beskadiget eller udtømt.  
I Udskift opladeren, hvis batteriet fungerer fint værktøj, men kan ikke oplades på oplader.

### SYMPTOM

Opladeren bliver varm, støj eller begynder at ryge

### LÖSNING

I Opladeren er beskadiget og bør ikke bruges mere. Træk opladeren straks af og til Udskift det med en ny oplader.

### SYMPTOM

Arbejdskontaktelementet er ikke helt nedtrykt, og værktøjet kan ikke bruges.

### LÖSNING

I Arbejdskontaktelementet er bøjning eller sporet af. Sikkerhedsmekanismen er klæbrig til opbygningen af snavs. Rengør sikkerhedssporet. Reparer eller udskift arbejdet kontaktelement.  
I Låsemekanismen er aktiv. Indlæs flere negle.

### SINTOMO

La spia LED rossa è accesa e l'utensile non ha funzionato.

### SOLUZIONE

I La batteria potrebbe essere troppo scarica.  
I Sostituire la batteria con una completamente carica.

### SINTOMO

L'utensile funziona normalmente ma non ha fatto sciacquare le unghie.

### SOLUZIONE

I Regolare la profondità di regolazione dell'unità al valore massimo.  
I Pulire il cilindro con un detergente adeguato.  
I Controllare la batteria e sostituirla come richiesto.  
I Tenere premuto il pulsante di sicurezza per 1 minuto prima di attivare il grilletto. Se l'attrezzo non si accende, potrebbero verificarsi perdite di tenuta sulla camera di combustione. Inviare al centro di assistenza più vicino.

### SINTOMO

La ventola non funziona e la spia è rossa.

### SOLUZIONE

I La batteria è scarica. Sostituire la batteria con una completamente carica, caricato uno.  
I Se quanto sopra non funziona, inviare al centro di assistenza, vicino

### SINTOMO

La batteria non accetta la carica o il caricabatterie si riscalda durante la carica.

### SOLUZIONE

I Sostituire la batteria. Se questa azione corregge il file la batteria è danneggiata o scarica.  
I Sostituire il caricabatterie se la batteria funziona correttamente su ma non può essere caricato sul caricabatterie.

### SINTOMO

Caricabatterie ottenere caldo, fare rumore o iniziare a fumare

### SOLUZIONE

I Il caricabatterie è danneggiato e non deve essere utilizzato. più. Scollegare immediatamente il caricabatterie e sostituirlo con un nuovo caricabatterie.

### SINTOMO

L'elemento di contatto di lavoro non è completamente premuto e l'utensile non può essere utilizzato.

### SOLUZIONE

I L'elemento di contatto di lavoro è piegato o il binario di il meccanismo di sicurezza è appiccicoso rispetto all'accumulo di sporcizia. Pulire il binario di sicurezza. Riparare o sostituire il lavoro elemento di contatto  
I Il meccanismo di blocco è attivo. Caricare più chiodi.

**Español**

**Greek**

**Russian**

<p><b>ADVERTENCIA</b></p> <p>Toda reparación que no sea alguna de las descritas aquí debe ser realizada únicamente por personal capacitado y calificado. Para obtener más información, contacte con SENCOC llamando a Pascallaan 88 8218 NJ Lelystad The Netherlands T + 31 320 295 575 F + 31 320 295 569</p> <p>E-mail: info@kyocera-senco.eu www.kyocera-senco.eu</p> <p>• Antes de efectuar el mantenimiento de la herramienta, lea la sección titulada 'Avisos de seguridad'.</p>	<p><b>ΠΡΟΕΙΔΟΠΟΙΗΣΗ</b></p> <p>Οι επισκευές που δεν περιγράφονται στο παρόν θα πρέπει να εκτελούνται από εκπαιδευμένο, εξειδικευμένο προσωπικό. Για πληροφορίες, επικοινωνήστε με τη SENCOC στο τηλέφωνο Pascallaan 88 8218 NJ Lelystad The Netherlands T + 31 320 295 575 F + 31 320 295 569</p> <p>E-mail: info@kyocera-senco.eu www.kyocera-senco.eu</p> <p>• Πριν από οποιαδήποτε εργασία συντήρησης στο εργαλείο, διαβάστε την ενότητα με τίτλο «Προειδοποιήσεις για την ασφάλεια».</p>	<p><b>ΠΡΕΔΥΠΡΕΞΗ</b></p> <p>Устранение неисправностей, кроме описанных здесь, должно выполняться только обученным квалифицированным персоналом. За справками следует обращаться в компанию SENCOC по телефону Pascallaan 88 8218 NJ Lelystad The Netherlands T + 31 320 295 575 F + 31 320 295 569 E-mail: info@kyocera-senco.eu www.kyocera-senco.eu</p> <p>• Перед началом работ по устранению неисправностей необходимо изучить главу «Меры по технике безопасности».</p>
--	--	--

**ΣΥΝΤΟΜΑ**  
La luz indicadora LED roja está encendida y la herramienta no funciona.

**ΣΟΛΥCΙΟΝ**  
I La batería podría estar demasiado baja.  
I Cambie la batería por una completamente cargada.

**ΣΥΜΠΤΩΜΑ**  
Η κόκκινη ενδεικτική λυχνία LED ανάβει και το εργαλείο δεν λειτουργεί.

**ΛΥΣΗ**  
I Η μπαταρία μπορεί να είναι πολύ χαμηλή.  
I Αντικαταστήστε την μπαταρία με ένα πλήρως φορτισμένο.

**НЕИСПРАВНОСТЬ**  
Красный светодиодный индикатор горит, а инструмент не работает.

**УСТРАНЕНИЕ**  
I Возможно заряд батареи слишком низкий.  
I Замените батарею на полностью заряженную.

**ΣΥΝΤΟΜΑ**  
La herramienta funciona normalmente pero no clavó los clavos para enjuagar.

**ΣΟΛΥCΙΟΝ**  
I Ajuste la profundidad del ajuste de la unidad al máximo.  
I Limpie el cilindro con un limpiador adecuado.  
I Compruebe la batería y cámbiela si es necesario.  
I Presione el seguro y manténgalo presionado durante 1 minuto antes de activar el gatillo. Si la herramienta no se disparó, podría haber fugas de sellado en la cámara de combustión. Envíe al centro de servicio más cercano.

**ΣΥΜΠΤΩΜΑ**  
Το εργαλείο λειτουργεί κανονικά, αλλά δεν οδήγησε τα νύχια να ξεπλύνετε.

**ΛΥΣΗ**  
I Ρυθμίστε τη ρύθμιση του βόθους της μηχανής στο μεγαλύτερο βόθος.  
I Καθαρίστε τον κύλινδρο με το κατάλληλο καθαριστικό.  
I Ελέγξτε τη μπαταρία και αντικαταστήστε όπως απαιτείται.  
I Πιέστε την ασφάλεια και κρατήστε το για 1 λεπτό πριν ενεργοποιήσετε τη σκανδάλη. Αν το εργαλείο δεν πυροδοτήσει, μπορεί να υπάρχει διαρροή σφραγίδας πάνω από το θάλαμο καύσης. Στείλτε στο κέντρο σέρβις κοντά σας.

**НЕИСПРАВНОСТЬ**  
Инструмент работает нормально, но не забивает гвозди до конца.

**УСТРАНЕНИЕ**  
I Отрегулируйте глубину забивания до максимума.  
I Очистите цилиндр надлежащим очистителем.  
I Проверьте аккумулятор и замените по необходимости.  
I Нажмите и удерживайте скобу безопасности в течение 1 минуты, прежде чем активировать спусковой крючок. Если инструмент не срабатывает, это может указывать на то, что произошла утечка в уплотнителе над камерой сгорания. Отправьте инструмент в ближайший сервисный центр.

**ΣΥΝΤΟΜΑ**  
El ventilador no funciona y la luz indicadora es roja.

**ΣΟΛΥCΙΟΝ**  
I La batería está agotada. Reemplace la batería con una batería completamente cargada.  
I Si todo lo anterior no funciona, envíe al centro de servicio cerca de usted

**ΣΥΜΠΤΩΜΑ**  
Ο ανεμιστήρας δεν λειτουργεί και η ενδεικτική λυχνία είναι κόκκινη.

**ΛΥΣΗ**  
I Η μπαταρία είναι έξω. Αντικαταστήστε πλήρως την μπαταρία χρεώνεται ένα.  
I Αν τα παραπάνω δεν λειτουργούν, στείλτε το στο κέντρο σέρβις κοντά σας

**НЕИСПРАВНОСТЬ**  
Вентилятор не работает, а индикатор горит красным.

**УСТРАНЕНИЕ**  
I Аккумулятор разряжен. Замените аккумулятор полностью заряженным.  
I Если это не помогло, отправьте инструмент в ближайший сервисный центр.

**ΣΥΝΤΟΜΑ**  
La batería no acepta carga o el cargador se calienta durante la carga.

**ΣΟΛΥCΙΟΝ**  
I Cambie la batería. Si esta acción corrige el error la batería está dañada o agotada.  
I Reemplace el cargador si la batería funciona bien con herramienta, pero no se puede cargar en el cargador.

**ΣΥΜΠΤΩΜΑ**  
Η μπαταρία δεν δέχεται φόρτιση ή ο φορτιστής καίγεται όταν φορτίζεται.

**ΛΥΣΗ**  
I Αντικαταστήστε την μπαταρία. Εάν η ενέργεια αυτή διορθώνει το πρόβλημα, η μπαταρία έχει υποστεί ζημιά ή έχει εξαντληθεί.  
I Αντικαταστήστε το φορτιστή αν η μπαταρία λειτουργεί σωστά αλλά δεν μπορεί να φορτιστεί στο φορτιστή.

**НЕИСПРАВНОСТЬ**  
Аккумулятор не заряжается или зарядное устройство нагревается при зарядке.

**УСТРАНЕНИЕ**  
I Замените аккумулятор. Если это не помогло, аккумулятор поврежден или исчерпал свой ресурс.  
I Если аккумулятор работает нормально, но не заряжается, замените зарядное устройство.

**ΣΥΝΤΟΜΑ**  
El cargador se calienta, hace ruido o empieza a fumar

**ΣΟΛΥCΙΟΝ**  
I El cargador está dañado y no debe utilizarse. ya no más. Desenchufe el cargador inmediatamente y reemplácelo por un cargador nuevo.

**ΣΥΜΠΤΩΜΑ**  
Ο φορτιστής καίγεται, κάνει θόρυβο ή αρχίζει να καπνίζει

**ΛΥΣΗ**  
I Ο φορτιστής είναι κατεστραμμένος και δεν πρέπει να χρησιμοποιηθεί περισσότερο. Αποσυνδέστε το φορτιστή αμέσως και αντικαταστήστε το με ένα νέο φορτιστή.

**НЕИСПРАВНОСТЬ**  
Зарядное устройство нагревается, шумит или начинает курить

**УСТРАНЕНИЕ**  
I Зарядное устройство повреждено и не должно использоваться больше. Немедленно отсоедините зарядное устройство и замените его новым зарядным устройством.

**ΣΥΝΤΟΜΑ**  
El elemento de contacto de trabajo no está completamente deprimido y no se puede utilizar la herramienta.

**ΣΟΛΥCΙΟΝ**  
I El elemento de contacto de trabajo es la curva o la pista de el mecanismo de seguridad está pegado a la suciedad acumulada. Limpie el carril de seguridad. Reparar o reemplazar el trabajo elemento de contacto.  
I El mecanismo de bloqueo está activo. Cargue más clavos.

**ΣΥΜΠΤΩΜΑ**  
Το στοιχείο επαφής εργασίας δεν είναι πλήρως πατημένο και το εργαλείο δεν μπορεί να χρησιμοποιηθεί.

**ΛΥΣΗ**  
I Το στοιχείο επαφής εργασίας είναι κάμψη ή κομμάτι του ο μηχανισμός ασφαλείας είναι κολλημένος στη δημιουργία ακαθαρσιών. Καθαρίστε την τροχιά ασφαλείας. Επισκευάστε ή αντικαταστήστε το έργο στοιχείο επαφής.  
I Ο μηχανισμός κλειδώματος είναι ενεργός. Φορτίστε περισσότερα καρφιά.

**НЕИСПРАВНОСТЬ**  
Предохранительный элемент не возвращается в рабочее положение и инструмент не может использоваться.

**УСТРАНЕНИЕ**  
I Предохранительный элемент поврежден, изогнут или загрязнен. Очистите или исправьте предохранительный элемент.  
I Сработал механизм блокировки. Загрузите больше гвоздей.

**ΣΥΝΤΟΜΑ**  
El elemento de contacto de trabajo no está completamente deprimido y no se puede utilizar la herramienta.

**ΣΟΛΥCΙΟΝ**  
I El elemento de contacto de trabajo es la curva o la pista de el mecanismo de seguridad está pegado a la suciedad acumulada. Limpie el carril de seguridad. Reparar o reemplazar el trabajo elemento de contacto.  
I El mecanismo de bloqueo está activo. Cargue más clavos.

**ΣΥΜΠΤΩΜΑ**  
Το στοιχείο επαφής εργασίας δεν είναι πλήρως πατημένο και το εργαλείο δεν μπορεί να χρησιμοποιηθεί.

**ΛΥΣΗ**  
I Το στοιχείο επαφής εργασίας είναι κάμψη ή κομμάτι του ο μηχανισμός ασφαλείας είναι κολλημένος στη δημιουργία ακαθαρσιών. Καθαρίστε την τροχιά ασφαλείας. Επισκευάστε ή αντικαταστήστε το έργο στοιχείο επαφής.  
I Ο μηχανισμός κλειδώματος είναι ενεργός. Φορτίστε περισσότερα καρφιά.

**НЕИСПРАВНОСТЬ**  
Предохранительный элемент не возвращается в рабочее положение и инструмент не может использоваться.

**УСТРАНЕНИЕ**  
I Предохранительный элемент поврежден, изогнут или загрязнен. Очистите или исправьте предохранительный элемент.  
I Сработал механизм блокировки. Загрузите больше гвоздей.

**SYMPTOM**

Tool will not cycle, the indicator LED is green and the fan runs.

**SOLUTION**

- I Run out of fuel, replace a new fuel cell.
- I Spark wire is loose, check the spark wire by removing the cap.
- I Spark plug is dirty. Clean the spark plug.
- I If all above did not work, send to service center near you.

**SYMPTOM**

Tool operate normally, but no nail is driven.

**SOLUTION**

- I Wrong type of nails was used. Please change to correct nail spec.
- I The cylinder needs cleaning.
- I Nail is jammed, clear the jammed nail before use.
- I The nail pusher did not engage properly with the nail strip. Adjust to fully engagement.

**SYMPTOM**

Combustion chamber is not returning to start position.

**SOLUTION**

- I The work contact element is bending or dirty. Check the work contact element and repair or replace it. Clean the safety track.

**SYMPTOM**

Driver did not return to initial position, miss fire frequency get higher than usual.

**SOLUTION**

- I Check and replace full battery.
- I Clean the tool with proper cleaning fluid.
- I Check for piston ring wear status.
- I The tool maybe over heated. Clean or replace the intake air filter.

**SYMPTOM**

Tool appears to be losing power.

**SOLUTION**

- I Check fuel cell.
- I Clean or replace air intake filter.
- I Check spark plug wire.
- I Clean the tool with proper cleaning fluid.

**SYMPTOM**

Das Werkzeug löst nicht aus, die Anzeige-LED leuchtet grün und der Lüfter läuft.

**LÖSUNG**

- I Kein Treibstoff mehr. Wechseln Sie die Gaskartusche aus.
- I Das Zündkabel ist lose, überprüfen sie die Zündleitung, dazu entfernen Sie die Abdeckung.
- I Zündkerze ist verschmutzt. Reinigen Sie die Zündkerze.
- I Wenn alles nicht funktioniert hat, senden Sie es an das Servicezentrum in Ihrer Nähe.

**SYMPTOM**

Das Werkzeug arbeitet normal, aber es wird kein Nagel eingeschlagen.

**LÖSUNG**

- I Falscher Nageltyp wurde verwendet. Bitte verwenden Sie Nägel mit der korrekten Spezifikation und Neigung.
- I Der Zylinder muss gereinigt werden.
- I Ein Nagel ist eingeklemmt. Entfernen Sie den eingeklemmten Nagel.
- I Der Nagelschieber rastet nicht richtig hinter dem Nagelstreifen ein. Den Nagelschieber korrekt einstellen.

**SYMPTOM**

Die Brennkammer kehrt nicht in die Ausgangsposition zurück.

**LÖSUNG**

- I Die Sicherung ist verbogen oder verschmutzt. Sicherung prüfen und reparieren oder ersetzen Sie diese. Reinigen Sie die Sicherheitsschiene.

**SYMPTOM**

Der Fahrer ist nicht in die Ausgangsposition zurückgekehrt, die Schussfrequenz ist höher als üblich.

**LÖSUNG**

- I Batterie prüfen und durch eine vollständig geladene Batterie ersetzen.
- I Reinigen Sie das Gerät mit einer geeigneten Reinigungsflüssigkeit.
- I Prüfen Sie den Verschleißzustand des Kolbenrings.
- I Das Werkzeug kann überhitzt sein. Reinigen oder ersetzen Sie den Ansaugluftfilter.

**SYMPTOM**

Das Werkzeug scheint an Kraft zu verlieren.

**LÖSUNG**

- I Gaspatrone prüfen.
- I Luftansaugfilter reinigen oder austauschen.
- I Zündkerzenkabel prüfen.
- I Reinigen Sie das Gerät mit einer geeigneten Reinigungsflüssigkeit.

**OBJAW**

Narzędzie nie przełącza się, wskaźnik LED świeci się na zielono, a wentylator pracuje.

**ROZWIĄZANIE**

- I Upuścić paliwo, wymienić nowe ogniwo paliwowe.
- I Przewód zapłonowy jest luźny, sprawdź przewód zapłonowy za pomocą zdjąć zaślepkę.
- I Świeca zapłonowa jest zabrudzona. Oczyszczyć świecę zapłonową.
- I Jeśli to wszystko nie zadziałało, wyślij do centrum serwisowego. W pobliżu ciebie.

**OBJAW**

Narzędzie działa normalnie, ale nie jest wbijany gwóźdź.

**ROZWIĄZANIE**

- I Zastosowano niewłaściwy typ gwoździ. Proszę przejść do prawidłowa specyfikacja paznokci.
- I Cylinder należy wyczyścić.
- I Paznokcie zacięty, przed użyciem wyczyść zacięty gwóźdź.
- I Płacz paznokci nie zatrzasnął się prawidłowo z pasek paznokci. Wyregulować do pełnego zaangażowania.

**OBJAW**

Komora spalania nie wraca do pozycji wyjściowej.

**ROZWIĄZANIE**

- I Element roboczy jest zgięty lub zabrudzony.
- I Sprawdź roboczy element stykowy i naprawić lub zastępować kogoś/coś Oczyszczyć szynę zabezpieczającą.

**OBJAW**

Kierowca nie wrócił do pozycji wyjściowej, częstotliwość akcji strazy pożarnej jest wyższa niż zwykle.

**ROZWIĄZANIE**

- I Sprawdź i wymień pełną baterię.
- I Oczyszczyć narzędzie za pomocą odpowiedniego płynu czyszczącego.
- I Sprawdzić stan zużycia pierścienia tłokowego.
- I Narzędzie może być przegrzane. Oczyszczyć lub wymienić filtr powietrza wlotowego.

**OBJAW**

Wydaje się, że narzędzie traci moc.

**ROZWIĄZANIE**

- I Sprawdzić ogniwo paliwowe.
- I Oczyszczyć lub wymienić filtr wlotu powietrza.
- I Sprawdzić przewód świecy zapłonowej.
- I Oczyszczyć narzędzie za pomocą odpowiedniego płynu czyszczącego.

For failure other than above situation, please stop using the tool and contact your local dealer for service.

In anderen Fällen als die oben beschriebenen Ausfällen, kontaktieren Sie Ihre lokale Service-Stelle.

W przypadku awarii innych niż wymienione powyżej należy zaprzestać używania narzędzia i skontaktować się z lokalnym dealerm w celu przeprowadzenia serwisu.

**SYMPTÔME**

L'outil ne déclenche pas, le voyant lumineux est vert et le ventilateur fonctionne.

**SOLUTION**

- I La cartouche à gaz est épuisée, Remplacez la cartouche avec une nouvelle.
- I Le fil d'étincelle est desserré. Enlevez le capuchon et contrôlez l'allumage.
- I La bougie est sale. Nettoyez la bougie d'allumage.
- I Si tout ce qui précède n'a pas fonctionné, envoyez-le au centre de service. Près de chez vous.

**SYMPTÔME**

L'outil fonctionne normale, mais aucun clou n'est enfoncé.

**SOLUTION**

- I Le type de clous utilisé n'est pas le bon. S'il vous plaît changer le clou par la correcte spécification de l'ongle.
- I Le cylindre a besoin d'être nettoyé.
- I Un clou est coincé. Enlevez le clou.
- I Le poussoir de clous ne s'est pas enclenché correctement derrière la bande de clous. Ajustez jusqu'à l'engagement complet.

**SYMPTÔME**

La chambre de combustion ne revient pas en position de départ.

**SOLUTION**

- I L'élément de contact de travail est plié ou sale. Vérifiez l'élément de contact et réparez ou remplacez le. Nettoyez le rail de sécurité.

**SYMPTÔME**

Le marteau n'est pas retourné à sa position initiale. La fréquence des clous manqués devienne plus élevée que d'habitude.

**SOLUTION**

- I Vérifiez la batterie et remplacez avec une batterie chargée.
- I Nettoyez l'outil avec un liquide de nettoyage approprié.
- I Vérifiez l'état d'usure des segments du piston.
- I L'outil est peut être surchauffé. Nettoyez ou remplacez le filtre à air.

**SYMPTÔME**

L'outil semble de perdre de la puissance.

**SOLUTION**

- I Vérifiez la cartouche à gaz.
- I Nettoyez ou remplacez le filtre d'aspiration.
- I Vérifiez le fil de la bougie.
- I Nettoyez l'outil avec un liquide de nettoyage approprié.

**OIRE**

Naulain ei toimi, merkkivalo palaa vihreänä ja puhallin pyörii.

**RATKAISU**

- I Kaasu on loppu. Vaihda uusi kaasupatruuna.
- I Sytyttimen johto on löysällä, tarkasta sytyttimen johto avaamalla naulaimen kansi.
- I puhdistista sytytin.
- I Jos edellä mainitut toimenpiteet eivät auta. Ota yhteys lähimpään huoltoon.

**OIRE**

Naulain toimii normaalisti, mutta se ei iske nauloja.

**RATKAISU**

- I Käytössä on väärät naulat. Ole hyvä ja vaihda oikean tyyppisiin nauloihin.
- I Sylinteri tarvitsee puhdistusta.
- I Naulan syöttöhäiriö, poista jumiutunut naula.
- I Naulan syöttö ei toimi kunnolla. Tarkasta naulan syöttö ja syöttäjän jousi.

**OIRE**

Palokammio ei palaa aloitusasentoon.

**RATKAISU**

- I Varmistin on vääntynyt tai liikainen. Tarkista varmistin ja korjaa tai korvaa se. Puhdistista varmistimen kisko.

**OIRE**

Iskuri ei paludu takaisin. Tyhjien laukausujen määrä lisääntyy.

**RATKAISU**

- I Tarkasta ja vaihda täysi paristo.
- I Puhdistista naulain asianmukaisella puhdistusnesteellä.
- I Tarkista männänrenkaan kulumisen tila.
- I Naulain ehkä kuumenee liikaa. Puhdistista tai vaihda imuilmansuodatin.

**OIRE**

Naulain näyttää menettävän tehoa.

**RATKAISU**

- I Tarkista kaasupatruuna.
- I Puhdistista tai vaihda ilmasuodatin.
- I Tarkista sytyttimen johto.
- I Puhdistista naulain asianmukaisella puhdistusnesteellä

**SYMPTOOM**

De tool start niet, het indicatielampje brandt groen en de ventilator draait. I Het gaspatroon is op, vervang het gaspatroon door een nieuwe.

**OPLOSSING**

- I Ontstekingskabel zit los, controleer de ontstekingskabel door de bovenste kap verwijderen.
- I Ontstekingskabel is vuil. Reinig de ontsteker.
- I Als al het bovenstaande niet werkt, neem dan contact op met uw dichtsbijzinde Senco dealer om de klacht te bespreken

**SYMPTOOM**

De tool werkt naar behoren, maar er wordt geen spijker aangedreven.

**OPLOSSING**

- I Er is een verkeerd type spijker gebruikt. Gebruik de aanbevolen spijker
- I De cilinder moet worden gereinigd.
- I De spijker is vastgelopen, verwijder de vastgelopen spijker voor gebruik.
- I De slagpen is niet afgesteld met de spijkerstrip. Zorg voor een goede balans tussen beiden aspecten

**SYMPTOOM**

De verbrandingskamer keert niet terug naar de beginpositie.

**OPLOSSING**

- I Het werkcontactelement is verbogen of vuil. Controleer het werkcontactelement en repareer of vervang het desbetreffende gedeelte. Reinig de veiligheidsbaan.

**SYMPTOOM**

Slagpen keert niet terug naar de beginpositie, dit resulteert vaker in gemiste bevestigingen

**OPLOSSING**

- I Controleer en vervang de volle batterij.
- I Reinig het apparaat met de juiste reinigingsvloeistof.
- I Controleer of de zuigerveer versleten is.
- I Het apparaat kan mogelijk oververhit geraakt zijn. Reinig of vervang de aanzuig luchtfilter.

**SYMPTOOM**

Het gereedschap lijkt kracht/werking te verliezen.

**OPLOSSING**

- I Controleer de gaspatroon.
- I Reinig of vervang het luchtaanzuigfilter.
- I Controleer de ontstekingskabel.
- I Reinig het apparaat met de juiste reinigingsvloeistof

En cas de panne autre que celle décrite ci-dessus, veuillez cesser d'utiliser l'outil et contacter votre revendeur local pour le service après-vente

Muissa kuin yllä olevissa vika tilanteissa, lopeta naulaimen käyttö ja ota yhteyttä paikalliseen jälleenmyyjään huoltoa varten.

Stop met het gebruik van de tool, indien zich andere problemen dan hierboven omschreven voordoen, neem dan contact op met uw dichtsbijzinde Senco dealer om de klacht te bespreken

**SYMPTOM**

Verktyget vill inte arbeta .LED lampan är grön och fläkten går.

**LÖSNING**

- I Gas är slut, byt ut en ny gascell.
- I Sparktråd är lös, kontrollera sparktråd för att öppna skyddet.
- I Rengör sparkplugg.
- I Om alla ovan inte fungerade, skicka till servicecenter nära dig.

**SYMPTOM**

Verktyget fungerar normalt, men ingen spik drivs.

**LÖSNING**

- I fel typ spik är i magasinet. var vänlig och byt till rätt specifikation spik.
- I Cylindern behöver rengöras. problem i spik födning, rengör fastnat spik före användning.
- I Spikförade fungerar inte .
- I Justera till fullt engagemang.

**SYMPTOM**

Brandbehållaren återgår inte till startposition.

**LÖSNING**

- I försäkring är böjt eller är smutsigt. Kontrollera försäkring och reparera eller ersätt den. Rengör säkerhets rålet.

**SYMPTOM**

Föraren återvänder inte till startpositionen, misspikningen ökas.

**LÖSNING**

- I Kontrollera och byt till full batteriet.
- I Rengör verktyget med korrekt rengöringsfluid.
- I Kontrollera slitning av kolring.
- I Verktyget kanske kommer före vamt. Rengör eller byt utluftfilter.

**SYMPTOM**

Verktyget verkar förlora styrka.

**LÖSNING**

- I Kontrollera gascell.
- I Rengör eller byt luftfilter.
- I Kontrollera sparktråd.
- I Rengör verktyget med korrekt rengöringsfluid.

**SYMPTOM**

Værktøjet vil ikke cykle, indikatorlampen er grøn, og ventilatoren kører.

**LÖSNING**

- I Kør ud af brændstof, erstat en ny brændselscelle.
- I Sparketråd er løs, tjek gnistledningen fjernelse af hæften.
- I Tændrøret er snavset. Rengør tændrøret.
- I Hvis alle ovenstående ikke fungerer, send til servicecenter i nærheden af dig.

**SYMPTOM**

Værktøjet virker normalt, men ingen søm er drevet.

**LÖSNING**

- I Forkert type negle blev brugt. Venligst skift til korrekt negle spec.
- I Cylindern skal rengøres.
- I Nail er fastklemt, rengør det fastklemte negle før brug.
- I Neglelakeren har ikke inddraget sig korrekt med neglestrimmel. Juster til fuldt engagement.

**SYMPTOM**

Forbrændingskammeret vender ikke tilbage til startposition.

**LÖSNING**

- I Arbejdskontaktetelementet er bøjning eller beskidt. Tjek arbejdskontaktetelementet og reparér eller Erstat det. Rengør sikkerhedssporet.

**SYMPTOM**

Driveren vendte ikke tilbage til startposition, savner brandfrekvensen bliver højere end normalt.

**LÖSNING**

- I Kontroller og udskift hele batteriet.
- I Rengør værktøjet med korrekt rengøringsvæske.
- I Kontroller stempelringens slidstatus.
- I Værktøjet er måske overopvarmet. Rengør eller udskift indtag luftfilter.

**SYMPTOM**

Værktøjet ser ud til at tabe strøm.

**LÖSNING**

- I Kontroller brændselscellen.
- I Rengør eller udskift luftindtag filter.
- I Kontroller tændrørskablet.
- I Rengør værktøjet med korrekt rengøringsvæske.

**SINTOMO**

L'utensile non si accende, il LED indicatore è verde e la ventola funziona.

**SOLUZIONE**

- I A esaurimento del carburante, sostituire una nuova pila a combustibile.
- I La scintilla di accensione è allentata, controllare la scintilla di accensione con rimozione del tappo.
- I Candela sporca. Pulire la candela.
- I Se quanto sopra non funziona, inviare al centro di assistenza vicino a voi.

**SINTOMO**

L'utensile funziona normalmente, ma non viene azionato alcun chiodo.

**SOLUZIONE**

- I Sono stati utilizzati chiodi di tipo sbagliato. Si prega di cambiare a specifiche unghie corrette.
- I Il cilindro deve essere pulito.
- I Il chiodo è inceppato, pulire il chiodo inceppato prima dell'uso.
- I Lo spingiuoghie non si è innestato correttamente con il tasto chiodo striscia. Regolare a fondo.

**SINTOMO**

La camera di combustione non ritorna alla posizione iniziale.

**SOLUZIONE**

- I L'elemento di contatto di lavoro è piegato o sporco. Controllare l'elemento di contatto di lavoro e ripararlo o sostituirlo. Pulire il binario di sicurezza.

**SINTOMO**

Autista non è tornato alla posizione iniziale, perdere la frequenza di fuoco ottenere più alto del solito.

**SOLUZIONE**

- I Controllare e sostituire la batteria completamente carica.
- I Pulire l'attrezzo con il liquido di pulizia appropriato.
- I Controllare lo stato di usura delle fasce elastiche.
- I L'utensile potrebbe essere eccessivamente riscaldato. Pulire o sostituire il dispositivo filtro dell'aria di aspirazione.

**SINTOMO**

L'utensile sembra perdere potenza.

**SOLUZIONE**

- I Controllare la pila a combustibile.
- I Pulire o sostituire il filtro di aspirazione dell'aria.
- I Controllare il cavo della candela.
- I Pulire l'attrezzo con il liquido di pulizia appropriato.

I andra problem situationen än ovanstående , vänligen sluta använda verktyget och kontakta din lokala återförsäljare för service.

For fejl undtagen over situationen, skal du stoppe med at bruge værktøjet og kontakte din lokale forhandler for service.

Per guasti diversi da quelli sopra descritti, interrompere l'uso dell'utensile e contattare il rivenditore locale per l'assistenza.



## Español

## Greek

## Russian

**SÍNTOMA**

La herramienta no se enciende, el indicador LED está en verde y el ventilador funciona.

**SOLUCIÓN**

- I Se quede sin combustible, reemplace una nueva celda de combustible.
- I El cable de la chispa está suelto, compruebe el cable de la chispa mediante retirando la tapa.
- I La bujía está sucia. Limpie la bujía.
- I Si todo lo anterior no funciona, envíe al centro de servicio cerca de ti.

**SÍNTOMA**

La herramienta funciona normalmente, pero no se clava ningún clavo.

**SOLUCIÓN**

- I Se utilizaron clavos de tipo incorrecto. Por favor, cambie a correcta especificación de las uñas.
- I El cilindro necesita limpieza.
- I El clavo está atascado, limpie el clavo atascado antes de usarlo.
- I El empujador de clavos no encaja correctamente con el tira de uñas. Ajustelo hasta que encaje completamente.

**SÍNTOMA**

La cámara de combustión no vuelve a la posición inicial.

**SOLUCIÓN**

- I El elemento de contacto de trabajo está doblado o sucio. Compruebe el elemento de contacto de trabajo y repararlo o reemplázalo. Limpie el carril de seguridad.

**SÍNTOMA**

El conductor no regresó a la posición inicial, la frecuencia de incendios no detectados es mayor de lo habitual.

**SOLUCIÓN**

- I Revise y reemplace la batería llena.
- I Limpie la herramienta con un líquido limpiador adecuado.
- I Compruebe el estado de desgaste de los segmentos del pistón.
- I La herramienta puede estar sobrecalentada. Limpie o sustituya el filtro de aire de admisión.

**SÍNTOMA**

La herramienta parece estar perdiendo potencia.

**SOLUCIÓN**

- I Revise la celda de combustible.
- I Limpie o reemplace el filtro de entrada de aire.
- I Revise el cable de la bujía.
- I Limpie la herramienta con un líquido limpiador adecuado.

**ΣΥΜΠΤΩΜΑ**

Το εργαλείο δεν θα γυρίσει, η ενδεικτική λυχνία είναι πράσινη και ο ανεμιστήρας λειτουργεί.

**ΛΥΣΗ**

- I Λύστε το καύσιμο, αντικαταστήστε μια νέα κυψέλη καυσίμου.
- I Το καλώδιο σπινθήρων είναι χαλαρό, ελέγξτε το σύρμα σπινθήρων από αφαιρώντας το καπάκι.
- I Ο μπουζί είναι βρώμκος. Καθαρίστε το μπουζί.
- I Αν τα παραπάνω δεν λειτουργούν, στείλτε το στο κέντρο σέρβις κοντά σας.

**ΣΥΜΠΤΩΜΑ**

Το εργαλείο λειτουργεί κανονικά, αλλά δεν κινείται καρφί.

**ΛΥΣΗ**

- I Χρησιμοποιήθηκε λάθος τύπος καρφιών. Αλλάξτε στο σωστή σρεκ.
- I Ο κύλινδρος χρειάζεται καθαρισμό.
- I Το νύχι έχει μπλοκαριστεί, καθαρίστε το μπλοκαρισμένο καρφί πριν τη χρήση.
- I Ο προωθητής των νυχιών δεν ενεργοποιήθηκε σωστά με το λωρίδα νυχιών. Ρυθμίστε πλήρως την εμπλοκή.

**ΣΥΜΠΤΩΜΑ**

Ο θάλαμος καύσης δεν επιστρέφει στη θέση εκκίνησης.

**ΛΥΣΗ**

- I Το στοιχείο επαφής εργασίας είναι κάμψη ή βρώμκο. Ελέγξτε το στοιχείο επαφής εργασίας και επισκευάστε ή αντικαταστήσέ το. Καθαρίστε την τροχιά ασφαλείας.

**ΣΥΜΠΤΩΜΑ**

Ο οδηγός δεν επέστρεψε στην αρχική θέση, η συχνότητα εμφάνισης πυρκαγιάς είναι υψηλότερη από το συνηθισμένο.

**ΛΥΣΗ**

- I Ελέγξτε και αντικαταστήστε την πλήρη μπαταρία.
- I Καθαρίστε το εργαλείο με το κατάλληλο υγρό καθαρισμού.
- I Ελέγξτε την κατάσταση φθοράς του δακτυλίου εμβόλου.
- I Το εργαλείο μπορεί να υπερθερμανθεί. Καθαρίστε ή αντικαταστήστε το φίλτρο αέρα εισαγωγής.

**ΣΥΜΠΤΩΜΑ**

Το εργαλείο φαίνεται να χάνει ισχύ.

**ΛΥΣΗ**

- I Ελέγξτε τη μονάδα καυσίμου.
- I Καθαρίστε ή αντικαταστήστε το φίλτρο εισαγωγής αέρα.
- I Ελέγξτε το καλώδιο του μπουζί.
- I Καθαρίστε το εργαλείο με το κατάλληλο υγρό καθαρισμού

**НЕИСПРАВНОСТЬ**

Инструмент не забивает гвозди, индикатор горит зеленым светом, а вентилятор работает.

**УСТРАНЕНИЕ**

- I Закончился газ, замените на новый балон с газом.
- I Провод к зажиганию повреждён. Проверьте провод сняв крышку.
- I Свеча зажигания загрязнена. Очистите свечу зажигания.
- I Если все вышеперечисленное не помогло, отправьте инструмент в ближайший сервисный центр.

**НЕИСПРАВНОСТЬ**

Инструмент работает нормально, но гвоздь не забивается.

**УСТРАНЕНИЕ**

- I Использовался неправильный тип гвоздей. Пожалуйста, зарядите гвозди согласно спецификации к инструменту.
- I Цилиндр нуждается в чистке.
- I Гвоздь замяло в носу инструмента. Удалите замятый гвоздь перед использованием инструмента.
- I Податчик гвоздя не работает должным образом. Отрегулируйте податчик гвоздя.

**НЕИСПРАВНОСТЬ**

Камера сгорания не возвращается в исходное положение.

**УСТРАНЕНИЕ**

- I Рабочий контактный элемент повреждён или загрязнён. Проверьте рабочий контактный элемент и отремонтируйте или замени его. Очистите элемент безопасности.

**НЕИСПРАВНОСТЬ**

Боек не возвращается в исходное положение. Частота выстрелов выше, чем обычно.

**УСТРАНЕНИЕ**

- I Проверьте аккумулятор и замените на заряженный.
- I Очистите инструмент с помощью надежной очищающей жидкости. Проверьте состояние износа кольца на бойке.
- I Инструмент может быть перегрелся.
- I Очистите или замените воздушный фильтр.

**НЕИСПРАВНОСТЬ**

Инструмент, похоже, теряет мощность.

**УСТРАНЕНИЕ**

- I Проверьте балон с газом.
- I Очистите или замените воздушный фильтр.
- I Проверьте провод свечи зажигания.
- I Очистите инструмент с помощью надежной очищающей жидкости.

En caso de fallo que no sea el anterior, deje de utilizar la herramienta y póngase en contacto con su distribuidor local para obtener asistencia técnica

Για άλλη αποτυχία, εκτός από την παραπάνω κατάσταση, σταματήστε να χρησιμοποιείτε το εργαλείο και επικοινωνήστε με τον τοπικό σας αντιπρόσωπο για επισκευή

Если проблема отличается от одной из вышеуказанных, прекратите использование инструмента и обратитесь за помощью к ближайшему дилеру.

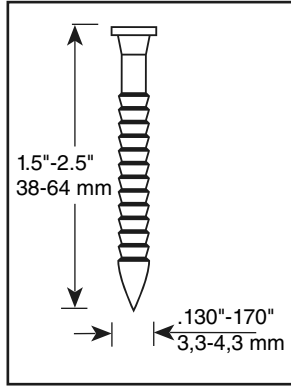

**GT60i-NN**

English TECHNICAL SPECIFICATIONS		
Tool Name:		GT60i
Type of Tool:		Linear Combustion
Tool Size: Weight:		4.02 kg
Tool Size: Length:		425 mm
Tool Size: Height:		393 mm
Tool Size: Width Main Body:		108 mm
Magazine Capacity:		30
Average Drives per Battery Charge:		8000
Average Drives per Fuel Cell:*		1200
Actuation Mode:		Sequential
Noise1: LpA, 1s		101.2 dBA
LwA, 1s, 1m		107.3 dBA
LpC =		<130dB
Vibration2		2.5 m/s2
Recommended Lubricant	Included in Propellant Fuel Cell	
Recommended Max. Drives/hr:		1000

\* Temperature and Elevation Dependent, 40 g fuel cell

Français SPECIFICATIONS TECHNIQUES		
Nom de l'outil:		GT60i
Type de l'outil:		Combustion linéaire
Taille de l'outil: Poids:		4.02 kg
Taille de l'outil: Longueur:		425 mm
Taille de l'outil: Hauteur:		393 mm
Taille de l'outil: Largeur corps:		108 mm
Capacité de magasin:		30
Moyenne d'enfoncements par charge de batterie:		8000
Moyenne d'enfoncements par pile à combustible:*		1200
Mode d'activation:		Sequential
Bruit1: LpA, 1s		101.2 dBA
LwA, 1s, 1m		107.3 dBA
LpC =		<130dB
Vibration2		2.5 m/s2
Lubrifiant recommandé	Inclus dans le gaz propulseur de la pile à combustible	
Nombre recommandé d'enfoncements/heure		1000

\* Variable selon température et altitude, pour pile à combustible de 40 g

Deutsch TECHNISCHE EIGENSCHAFTEN		
Werkz.-Name:		GT60i
Werkz.-Typ:		Linear Combustion
Werkz.-Größe: Gewicht:		4.02 kg
Werkz.-Größe: Länge:		425 mm
Werkz.-Größe: Höhe:		393 mm
Werkz.-Größe: Breite: Hauptkörper:		108 mm
Magazin-Kapazität:		30
Durchschn. Einschläge pro Batterieladung:		8000
Durchschn. Einschläge pro Kraftstoffzelle:*		1200
Betätigungsmodus:		Sequential
Geräusch1: LpA, 1s		101.2 dBA
LwA, 1s, 1m		107.3 dBA
LpC =		<130dB
Vibration2		2.5 m/s2
Empfohlenes Schmiermittel	Enthalten im Kraftstoffzellen-Treibmittel	
Empfohlene Max. Schläge/h:		1000

\* Abhängig von Temperatur und Höhenlage, 40 g Kraftstoffzelle

Polski DANE TECHNICZNE		
Nazwa narzędzia:		GT60i
Typ narzędzia:		spalinowe liniowe
Wymiary narzędzia: waga:		4.02 kg
Wymiary narzędzia: długość:		425 mm
Wymiary narzędzia: wysokość:		393 mm
Wymiary narzędzia: szerokość korpusu:		108 mm
Pojemność magazynka:		30
Średnia ilość cykli z naładowanego akumulatora:		8000
Średnia ilość cykli z ogniwa paliwowego:		1200
Tryb uruchamiania:		sekwencyjny
Poziom hałasu1: LpA, 1s		101.2 dBA
LwA, 1s, 1m		107.3 dBA
LpC =		<130dB
Poziom wibracji <sup>2</sup>		2.5 m/s2
alecany preparat smarny:	zawarty w gazie pędnym ogniwa paliwowego	
Maksymalna zalecana ilość cykli na godzinę:		1000

Zależnie od temperatury i wysokości n.p.m., ogniwo paliwowe 40 g

Suomi TEKNISET TIEDOT		
Työkalun nimi:		GT60i
Työkalun tyyppi:		Lineaaripolttio
Työkalun koko: Paino:		4.02 kg
Työkalun koko: Pituus:		425 mm
Työkalun koko: Korkeus:		393 mm
Työkalun koko: Päärungon leveys:		108 mm
Säiliön kapasiteetti:		30
Ampumiskertojen määrä keskimäärin/akun lataus:		8000
Ampumiskertojen määrä keskimäärin/polttokenno:*		1200
Toimintatapa:		Peräkkäinen
Melu1: LpA, 1s		101.2 dBA
LwA, 1s, 1m		107.3 dBA
LpC =		<130dB
Värinä 2		2.5 m/s2
Suosittelut voiteluaine	Sisältyy polttokennon ponneaineeseen	
Suosittelut maks. ampumakertojen määrä/h:		1000

\*Riippuu lämpötilasta ja korkeudesta, 40 g:n polttokenno

Nederlands TECHNISCHE SPECIFICATIES		
Naam van het gereedschap:		GT60i
Type van het gereedschap:		Lineaire verbranding
Afmetingen gereedschap: Gewicht:		4.02 kg
Afmetingen gereedschap: Lengte:		425 mm
Afmetingen gereedschap: Hoogte:		393 mm
Afmetingen gereedschap: Breedte Behuizing:		108 mm
Capaciteit magazijn:		30
Gemiddeld aantal schoten per batterijlading:		8000
Gemiddeld aantal schoten per brandstofcel*		1200
Bedieningsmodus:		Sequentieel
Geluid1: LpA, 1s		101.2 dBA
LwA, 1s, 1m		107.3 dBA
LpC =		<130dB
Vibratie2		2.5 m/s2
Aanbevolen smeermiddel	In de brandstof brandstofcel	
Aanbevolen max. schoten/uur:		1000

\*Afhankelijk van temperatuur en elevatie, 40 g brandstofcel

Svenska TEKNISKA SPECIFIKATIONER		
Verktygsnamn:	GT60i	
Verktygstyp:	Linjärförbränning	
Verktygsstorlek; vikt:		4.02 kg
Verktygsstorlek; längd:		425 mm
Verktygsstorlek; höjd:		393 mm
Verktygsstorlek; bredd:		108 mm
Huvudkropp:		
Magasinskapacitet:		30
Medelantal neddrivningar per batteriladdning:		8000
Medelantal neddrivningar per bränslecell*:		1200
Aktiveringsläge:		Sekventiell
Buller1: LpA, 1s		101.2 dBA
LwA, 1s, 1m		107.3 dBA
LpC =		<130dB
Vibration2		2.5 m/s <sup>2</sup>
Rekommenderat smörjmedel:	Inkluderat i bränslecell-drivmedlet	
Rekommenderade maximala neddrivningar/timme:		1000
*Temperatur- och höjdberoende, 40-g bränslecell		

Dansk TEKNISKE SPECIFIKATIONER		
Værktøjsnavn:	GT60i	
Værktøjstype:	Lineær forbrænding	
Værktøjsstørrelse; Vægt		4.02 kg
Værktøjsstørrelse; Længde		425 mm
Værktøjsstørrelse; Højde		393 mm
Værktøjsstørrelse; Breddede hovedlegeme:		108 mm
Magasinkapacitet:		30
Gennemsnitlige drev pr. batteriopladning:		8000
Gennemsnitlige drev pr. brændselscelle*:		1200
Aktiveringsmodus:		Sekventiel
Støj1: LpA, 1s		101.2 dBA
LwA, 1s, 1m		107.3 dBA
LpC =		<130dB
Vibration2		2.5 m/s <sup>2</sup>
Anbefalet smøremiddel	Inkluderet i brændselscelle-drivmiddel	
Anbefalet maks. Drev/time:		1000
* Temperatur- og niveauafhængig 40 g brændselscelle		

Italian SPECIFICHE TECNICHE		
Nome utensile:	GT60i	
Tipo di utensile:	Combustione a presa diretta	
Peso utensile:		4.02 kg
Lunghezza utensile:		425 mm
Altezza utensile:		393 mm
Larghezza del corpo principale utensile:		108 mm
Capacità riserva:		30
Numero medio di inserimenti per carica batteria:		8000
Numero medio di inserimenti per cella a combustibile*:		1200
Modalità azionamento:		Sequenziale
Rumore1: LpA, 1s		101.2 dBA
LwA, 1s, 1m		107.3 dBA
LpC =		<130dB
Vibrazione2		2.5 m/s <sup>2</sup>
Lubrificazione consigliata:	Incluso nel propellente cella a combustibile	
Numero massimo consigliato di inserimenti/ora:		1000
*In base a temperatura ed altitudine, cella a combustibile da 40 g		

Español ESPECIFICACIONES TECNICAS		
Nombre de la herramienta:	GT60i	
Tipo de herramienta:	Combustión, lineal	
Tamaño de la herramienta: Peso:		4.02 kg
Longitud:		425 mm
Altura:		393 mm
Ancho del cuerpo principal:		108 mm
Capacidad del cargador de sujetadores:		30
Cantidad promedio de inserciones por cada carga de batería:		8000
Cantidad promedio de inserciones por cada pila de combustible*:		1200
Modo de actuación:		Secuencial
Ruido1: LpA, 1s		101.2 dBA
LwA, 1s, 1m		107.3 dBA
LpC =		<130dB
Vibración2		2.5 m/s <sup>2</sup>
Lubricante recomendado:	Incluido en el propulsante de la pila de combustible	
Cantidad máxima recomendada de inserciones/hora:		1000
*Dependiente de la temperatura y de la elevación; pila de combustible de 40 g		

Greek ΤΕΧΝΙΚΕΣ ΠΡΟΔΙΑΓΡΑΦΕΣ		
Όνομα εργαλείου:	GT60i	
Τύπος εργαλείου:	Γραμμική καύση	
Μέγεθος εργαλείου: Βάρος:		4.02 κιλά
Μέγεθος εργαλείου: Μήκος:		425 χιλστ
Μέγεθος εργαλείου: Ύψος:		393 χιλστ
Μέγεθος εργαλείου: Πλάτος κυρίου σώματος:		108 χιλστ
Χωρητικότητα γεμιστήρα:		30
Μέσος όρος καρφωμάτων ανά φόρτιση μπαταρίας:		8000
Μέσος όρος καρφωμάτων ανά κελί καυσίμου*:		1200
Τρόπος λειτουργίας ενεργοποίησης:		Διαδοχικός
Θόρυβος <sup>1</sup> : LpA, 1s		101.2 dBA
LwA, 1s, 1m		107.3 dBA
LpC =		<130dB
Κραδασμοί <sup>2</sup>		2.5 m/s <sup>2</sup>
Συνιστώμενο λιπαντικό	Περιολαμβάνεται στο προωθητικό κελού καυσίμου	
Συνιστώμενος μέγιστος αριθμός καρφωμάτων ανά ώρα:		1000
*Θερμοκρασία και εξάρτηση από ανύψωση, 40 γρ. κελί καυσίμου		

Russian ТЕХНИЧЕСКИЕ ХАРАКТЕРИСТИКИ		
Название инструмента:	GT60i	
Тип:	Камера сгорания с линейным приводом.	
Габариты: Вес:		4.02 кг
Габариты: Длина:		425 mm
Габариты: Высота:		393 mm
Габариты: Ширина:		108 mm
Корпус:		
Емкость магазина:		30
Средн. кол-во циклов на заряд батареи:		8000
Средн. кол-во циклов на топливный элемент*:		1200
Режим работы:		Последовательный
Шум1: звук, давление LpA, 1сек		101.2 dBA
звук, мощность LwA, 1сек, 1m		107.3 dBA
LpC =		<130dB
Вибрация2		2.5 m/s <sup>2</sup>
Рекоменд. смазка	В составе топлива топливного элемента	
Рекоменд. макс. число циклов/ч.:		1000
*Зависит от температуры и высоты над уровнем моря, топливный элемент 40 гр.		

English	Deutsch	Polski	Français
<p><b>1 Noise Information</b> Noise values are tool-related characteristic values and do not represent noise developed at the point of use. Workplace design can also serve to reduce noise levels, for example placing work-piece on sound-damping supports.</p> <p><b>2 Vibration Information</b> Vibration values are a tool related characteristic value and do not represent the influence to the hand-arm system when using the tool.</p>	<p><b>1 Geräuschangaben</b> Die Geräuschwerte sind werkzeugbezogene Eigenschaften und repräsentieren nicht das Geräusch an der Einsatzstelle. Die Gestaltung des Arbeitsplatzes kann auch zur Reduzierung des Geräuschpegels beitragen. Beispielsweise durch die Platzierung des Werkstücks auf eine geräuschdämmende Unterlage.</p> <p><b>2 Vibrationsangaben</b> Die Vibrationswerte sind werkzeugbezogene Eigenschaften und repräsentieren nicht den Einfluss auf das Hand-Arm-System beim Einsatz des Werkzeugs.</p>	<p><b>1 Informacja dotycząca poziomu hałasu</b> Wartości poziomu hałasu są wartościami charakterystycznymi dla narzędzia i nie odzwierciedlają poziomu hałasu wytwarzanego w miejscu użycia. Odpowiednie zaplanowanie miejsca pracy może również zmniejszać poziom hałasu, jak np. umieszczanie obrabianych przedmiotów na stabilnych podporach.</p> <p><b>2 Informacja dotycząca poziomu wibracji</b> Wartości poziomu wibracji są wartościami charakterystycznymi dla narzędzia i nie odzwierciedlają wpływu na układ dłoń-ramię podczas używania narzędzia.</p>	<p><b>1 Informations sur le bruit</b> Les valeurs de bruit sont caractéristiques de l'outil et ne représentent pas le niveau de bruit développé sur le point d'utilisation. La conception du lieu de travail peut également servir à réduire les niveaux sonores, par exemple en plaçant la pièce travaillée sur des supports absorbant les sons.</p> <p><b>2 Informations sur la vibration</b> Les valeurs de vibration sont caractéristiques de l'outil et ne représentent pas l'influence sur l'ensemble main/bras pendant l'utilisation de l'outil.</p>

Suomi	Nederlands	Svenska	Dansk
<p><b>1 Melutiedot</b> Meluarvot ovat työkalun ominaisarvoja eivätkä edusta käyttöpaikassa syntyvää melua. Melua voidaan vähentää myös suunnittelemalla käyttöpaikka oikein – esimerkiksi asettamalla työkappale ääntä eristävien tukien päälle.</p> <p><b>2 Värinä tiedot</b> Värinäarvo on työkalukohtainen tyyppi-arvo, eikä kuvaa vaikutusta käsi-käsi- ja käsi-rami-yhdistelmään käytettäessä työkalua.</p>	<p><b>1 Geluids informatie</b> De geluidswaarden zijn aan het gereedschap gebonden waarden en zijn niet representatief voor het geluid op de werkplek. De inrichting van de werkplek kan het geluid dempen, bijvoorbeeld door het werkstuk op een geluiddempende drager te plaatsen.</p> <p><b>2 Vibratie-informatie</b> De vibratiewaarden zijn aan het gereedschap gebonden waarden en zijn niet representatief voor het effect op de hand en de arm tijdens het gebruik van het gereedschap.</p>	<p><b>1 Information om buller</b> Bullervärden är verktygsrelaterade karakteristiska värden och föreställer inte buller som utvecklas vid arbetsstället. Arbetsplatsdesign kan också bidra till att reducera bullernivåer, t.ex. genom att placera arbetstycket på ljuddämpande stöttor.</p> <p><b>2 Information om vibration</b> Vibrationsvärden är verktygsrelaterade karakteristiska värden som inte föreställer inte påverkan på hand/armssystemet när man använder verktyget.</p>	<p><b>1 Støjinformation</b> Støjværdier er værktøjsrelaterede egenværdier og repræsenterer ikke den udviklede støj ved anvendelsen. Arbejdsstedets design kan også hjælpe til at reducere støjniveauet, for eksempel ved at anbringe arbejdsfladen på støjdæmpende understøtter.</p> <p><b>2 Vibrationsinformation</b> Vibrationsværdier er en værktøjsrelateret egenværdi og repræsenterer ikke påvirkningen på hånd-arm systemet, når værktøjet anvendes.</p>

Italian	Español	Greek	Russian
<p><b>1 Informazioni relative al rumore</b> I valori di emissione del rumore sono legati all'utensile e non rappresentano il rumore sviluppato nel punto di utilizzo dello stesso. Inoltre, il tipo di luogo di lavoro può servire a ridurre i livelli di rumore; ad esempio, è possibile posizionare il pezzo su supporti in materiale per isolamento acustico.</p> <p><b>2 Informazioni relative alle vibrazioni</b> I valori delle vibrazioni sono legati all'utensile e non rappresentano l'influenza esercitata sul sistema mano-braccio durante l'utilizzo dello stesso.</p>	<p><b>1 Información sobre ruido</b> Los valores de ruido son valores característicos relacionados con la herramienta, y no representan el ruido desarrollado en el punto de utilización. El diseño del lugar de trabajo puede servir también para reducir los niveles de ruido; por ejemplo, colocando la pieza de trabajo sobre soportes amortiguadores del sonido.</p> <p><b>2 Información sobre vibración</b> Los valores de vibración son valores característicos relacionados con la herramienta, y no representan la influencia del sistema mano-brazo cuando se utiliza la herramienta.</p>	<p><b>1 Πληροφορίες θορύβου</b> Οι τιμές θορύβου αποτελούν χαρακτηριστικές τιμές που σχετίζονται με το εργαλείο και δεν αντιπροσωπεύουν το θόρυβο που παράγεται στο σημείο χρήσης. Ο σχεδιασμός του χώρου εργασίας μπορεί επίσης να εξασφαλίσει τη μείωση της στάθμης θορύβου, για παράδειγμα εάν τοποθετείτε το τεμάχιο εργασίας σε στηρίγματα απόσβεσης του θορύβου.</p> <p><b>2 Πληροφορίες κραδασμών</b> Οι τιμές κραδασμών αποτελούν μια χαρακτηριστική τιμή που σχετίζεται με το εργαλείο και δεν αντιπροσωπεύουν την επιρροή στα χέρια-βραχίονες όταν χρησιμοποιείτε το εργαλείο.</p>	<p><b>1 Пояснение к шумовым характеристикам</b> Представленные уровни шума относятся только к инструменту и не отражают шум, производимые в точке контакта инструмента с рабочей поверхностью. Условия рабочего места так же позволяют снизить уровень шума, например расположение рабочих материалов на поглощающие звук опоры.</p> <p><b>2 Пояснение к вибрационной характеристике</b> Представленная величина вибрации относится только к инструменту и не учитывает действие через рукоятку и держащую руку при работе с прибором.</p>



Accessories		Zubehör		Wyposażenie dodatkowe		Accessoires	
English		Deutsch		Polski		Français	
<p>SENCO offers a full line of accessories for your SENCO tools, including:</p> <p>Description: Part Number:</p> <p>Charger Base VB0150EU Battery VB0170EU Safety Glasses PC1166</p>		<p>SENCO bietet eine vollständige Reihe Zubehör für Ihre SENCO-Werkzeuge an, einschließlich:</p> <p>Beschreibung: Teilenummer: Ladeadaptersatz</p> <p>Ladersockel VB0150EU Batterie VB0170EU Schutzbrille PC1166</p>		<p>Do swoich narzędzi, firma SENCO oferuje również wyposażenie dodatkowe:</p> <p>Opis: Numer części:</p> <p>Podstawa ładowarki VB0150EU Akumulator VB0170EU Okulary ochronne PC1166</p>		<p>SENCO propose une ligne complète d'accessoires pour vos outils SENCO, dont :</p> <p>Description : Numéro de pièce :</p> <p>Base De Chargeur VB0150EU Batterie VB0170EU Lunettes de sécurité PC1166</p>	

Tarvikkeet		Tilleggsutstyr		Tillbehör		Tilbehør	
Suomi		Nederlands		Svenska		Dansk	
<p>SENCO tarjoaa työkaluilleen täydellisen lisävaruste ja tarvikevalikoiman, kuten:</p> <p>Kuvaus: Osanro.:</p> <p>Laturialusta VB0150EU Akku VB0170EU Suojalasit PC1166</p>		<p>SENCO heeft een volledige lijn van onderdelen voor uw SENCO apparaten, zoals:</p> <p>Omschrijving: Artikelnummer:</p> <p>Charger Base VB0150EU Batterie VB0170EU Safety Glasses PC1166</p>		<p>SENCO erbjuder ett fullt sortiment tillbehör för dina SENCO-verktyg, omfattande:</p> <p>Beskrivning: Detaljnummer:</p> <p>Laddningsanordningens bas VB0150EU Batteri VB0170EU Säkerhetsglasögon PC1166</p>		<p>SENCO tilbyder en hel serie af tilbehør til dine SENCO-værktøjer, inklusiv:</p> <p>Beskrivelse: Delnummer</p> <p>Ladestation VB0150EU Batteri VB0170EU Sikkerhedsbriller PC1166</p>	

Accessori		Accesorios		Αξεσουάρ		Принадлежности	
Italian		Español		Greek		Russian	
<p>SENCO offre una linea completa di accessori per i vostri utensili SENCO, inclusi:</p> <p>Descrizione: Numero cat. Set adattatore caricabatterie</p> <p>Base caricabatterie VB0150EU Batteria VB0170EU Occhiali di sicurezza PC1166</p>		<p>SENCO ofrece una línea completa de accesorios para sus herramientas SENCO, que incluyen:</p> <p>Descripción: Número de pieza:</p> <p>Base del cargador VB0150EU Batería VB0170EU Gafas de seguridad PC1166</p>		<p>Η SENCO προσφέρει μια πλήρη σειρά αξεσουάρ για τα εργαλεία SENCO, περιλαμβανομένων:</p> <p>Περιγραφή: Αριθμός εξαρτήματος:</p> <p>Βάση φορτιστή VB0150EU Μπαταρία VB0170EU Προστατευτικά γυαλιά PC1166</p>		<p>Компания SENCO предлагает полный набор дополнительных принадлежностей для своих инструментов, в том числе:</p> <p>Название: Номер детали:</p> <p>Основа зарядного устройства VB0150EU Батарея VB0170EU Защитные очки PC1166</p>	

DECLARATION OF CONFORMITY	KONFORMITÄTSERKLÄRUNG	CONFORMITEITSVERKLARING
<p>We of KYOCERA SENCO Netherlands B.V. Pascallaan 88 8218 NJ Lelystad, The Netherlands</p> <p>in accordance with the following directive(s):  <b>Machine Directive 2006/42/EC (MSD), 2014/35/EU (LVD), 2014/30/EU (EMC), 2011/65/EU (RoHS), 012/19/EU(WEEE)</b>            declare under our sole responsibility that:</p> <p>Model(s): <b>GT60i-NN</b></p> <p>is in conformity with the applicable essential health and safety requirements of the following documents:  <b>EN ISO 12100, EN 792-13+A1, EN 12549+A1, ISO 8662-11+A1, EN 60745-1, EN 60745-2-16, EN 50581 (add. for Charger): EN 60335-2-29 (add. for Battery Pack): EN 62133</b></p> <p><b>AZ/NZs Conformity</b>  <b>IEC62133, UN38.3, 60335.2.29.2017, 60335.1:2011-A1-4 EN55014-1, EN55014-2, AS/NZS CISPR 14.1</b></p> <p>Signed by: Fred van Gerven            Position: Technical Manager            Place of DOC: KYOCERA SENCO Netherlands B.V. Pascallaan 88 8218 NJ Lelystad The Netherlands</p> <p>On Date: September 10, 2020</p>	<p>Wir von KYOCERA SENCO Netherlands B.V. Pascallaan 88 8218 NJ Lelystad, The Netherlands</p> <p>in Übereinstimmung mit den folgenden Richtlinien:  <b>Maschinenrichtlinie 2006/42/EC (MSD), 2014/35/EU (LVD), 2014/30/EU (EMC), 2011/65/EU (RoHS), 012/19/EU(WEEE)</b>            erklären in alleiniger Verantwortung, dass:</p> <p>Modell/Modelle: <b>GT60i-NN</b></p> <p>den geltenden Gesundheits- und Sicherheitsanforderungen entspricht, so wie sie in den folgenden Dokumenten festgehalten werden:  <b>EN ISO 12100, EN 792-13+A1, EN 12549+A1, ISO 8662-11+A1, EN 60745-1, EN 60745-2-16, EN 50581 (add. for Charger): EN 60335-2-29 (add. for Battery Pack): EN 62133</b></p> <p>Unterschrieben von: Fred van Gerven            Position: Technischer Manager            Ort der Erklärung: KYOCERA SENCO Netherlands B.V. Pascallaan 88 8218 NJ Lelystad The Netherlands</p> <p>Ursprüngliche Herausgabe: 10. September 2020</p>	<p>Wij uit KYOCERA SENCO Netherlands B.V. Pascallaan 88 8218 NJ Lelystad, The Netherlands</p> <p>in overeenstemming met de volgende richtlijn(en):  <b>Machinerichtlijn 2006/42/EC (MSD), 2014/35/EU (LVD), 2014/30/EU (EMC), 2011/65/EU (RoHS), 012/19/EU(WEEE)</b>            verklaren onder onze eigen verantwoordelijkheid dat:</p> <p>Model(len): <b>GT60i-NN</b></p> <p>in overeenstemming is met de toepasselijke essentiële gezondheids-en veiligheids-eisen van de volgende documenten:  <b>EN ISO 12100, EN 792-13+A1, EN 12549+A1, ISO 8662-11+A1, EN 60745-1, EN 60745-2-16, EN 50581 (add. for Charger): EN 60335-2-29 (add. for Battery Pack): EN 62133</b></p> <p>Ondertekend door: Fred van Gerven            Functie: Technisch manager            Locatie van doc.: KYOCERA SENCO Netherlands B.V. Pascallaan 88 8218 NJ Lelystad The Netherlands</p> <p>Originale uitgave: 10 september 2020</p>
<p><b>DÉCLARATION DE CONFORMITÉ</b></p> <p>Nous, sis au KYOCERA SENCO Netherlands B.V. Pascallaan 88 8218 NJ Lelystad, The Netherlands</p> <p>conformément à la (aux) directive(s) suivante(s):  <b>Machine Directive 2006/42/EC (MSD), 2014/35/EU (LVD), 2014/30/EU (EMC), 2011/65/EU (RoHS), 012/19/EU(WEEE)</b></p> <p>déclarons, en vertu de notre responsabilité exclusive, ce qui suit :</p> <p>Modèle(s) : <b>GT60i-NN</b></p> <p>est conforme aux exigences essentielles applicables en matière de santé et de sécurité, telles que stipulées dans les documents ci-dessous :  <b>EN ISO 12100, EN 792-13+A1, EN 12549+A1, ISO 8662-11+A1, EN 60745-1, EN 60745-2-16, EN 50581 (add. for Charger): EN 60335-2-29 (add. for Battery Pack): EN 62133</b></p> <p>Signé par: Fred van Gerven            Poste: Directeur technique            Lieu du document: KYOCERA SENCO Netherlands B.V. Pascallaan 88 8218 NJ Lelystad The Netherlands</p> <p>Version initiale: 10 Septembre 2020</p>	<p><b>VAATIMUSTENMUKAISUUSVAKUUTUS</b></p> <p>Me osoitteesta KYOCERA SENCO Netherlands B.V. Pascallaan 88 8218 NJ Lelystad, The Netherlands</p> <p>seuraavien direktiivien mukaisesti:  <b>Konedirektiivi 2006/42/EC (MSD), 2014/35/EU (LVD), 2014/30/EU (EMC), 2011/65/EU (RoHS), 012/19/EU(WEEE)</b>            julistamme yksinomaisella vastuullamme, että:</p> <p>Malli(t): <b>GT60i-NN</b></p> <p>on seuraavien asiakirjojen soveltuvien olennaisten työsuojeluvaatimusten mukainen:  <b>EN ISO 12100, EN 792-13+A1, EN 12549+A1, ISO 8662-11+A1, EN 60745-1, EN 60745-2-16, EN 50581 (add. for Charger): EN 60335-2-29 (add. for Battery Pack): EN 62133</b></p> <p>Allekirjoitus: Fred van Gerven            Asema: Tekninen päällikkö            Antopaikka: KYOCERA SENCO Netherlands B.V. Pascallaan 88 8218 NJ Lelystad The Netherlands</p> <p>Alkuperäisjulkaisu: 10 Syyskuu 2020</p>	<p><b>ERKLÆRING OM SAMSVAR</b></p> <p>Vi, med adresse KYOCERA SENCO Netherlands B.V. Pascallaan 88 8218 NJ Lelystad, The Netherlands</p> <p>erklærer i henhold til følgende direktiv(er):  <b>Maskindirektiv 2006/42/EC (MSD), 2014/35/EU (LVD), 2014/30/EU (EMC), 2011/65/EU (RoHS), 012/19/EU(WEEE)</b>            under vårt eneansvar at:</p> <p>modell(er): <b>GT60i-NN</b></p> <p>er laget i henhold til gjeldende grunnleggende bestemmelser for helse og sikkerhet i følgende dokumenter:  <b>EN ISO 12100, EN 792-13+A1, EN 12549+A1, ISO 8662-11+A1, EN 60745-1, EN 60745-2-16, EN 50581 (add. for Charger): EN 60335-2-29 (add. for Battery Pack): EN 62133</b></p> <p>Underskrevet av: Fred van Gerven            Stilling: Teknisk sjef            Dokumentets sted: KYOCERA SENCO Netherlands B.V. Pascallaan 88 8218 NJ Lelystad The Netherlands</p> <p>Opprinnelig utstedt: 10 September 2020</p>

FÖRSÄKRAN OM ÖVERENSSTÄMMELSE	ÖVERENSSTEMMELSE DEKLARATIONEN	DICHIARAZIONE DI CONFORMITÀ
<p>Vi, KYOCERA SENCO Netherlands B.V. med adress Pascallaan 88 8218 NJ Lelystad, The Netherlands</p> <p>förklarar i enlighet med följande direktiv: <b>Machindirektiv 2006/42/EC (MSD), 2014/35/EU (LVD), 2014/30/EU (EMC), 2011/65/EU (RoHS), 012/19/EU(WEEE)</b> och under vårt eget ansvar att:</p> <p>Modell(er): <b>GT60i-NN</b></p> <p>uppfyller gällande hälso- och säkerhetsföreskrifter angivna i följande document: <b>EN ISO 12100, EN 792-13+A1, EN 12549+A1, ISO 8662-11+A1, EN 60745-1, EN 60745-2-16, EN 50581 (add. for Charger): EN 60335-2-29 (add. for Battery Pack): EN 62133</b></p> <p>Undertecknat av: Fred van Gerven Position: Teknisk chef Plats för konformitetsbekräftelsen: KYOCERA SENCO Netherlands B.V. Pascallaan 88 8218 NJ Lelystad The Netherlands</p> <p>Original utställt: 10 September 2020</p>	<p>Vi KYOCERA SENCO Netherlands B.V. på Pascallaan 88 8218 NJ Lelystad, The Netherlands</p> <p>i överensstemmelse med följande direktiv(er): <b>Maskindirektiv 2006/42/EC (MSD), 2014/35/EU (LVD), 2014/30/EU (EMC), 2011/65/EU (RoHS), 012/19/EU(WEEE)</b> erkänner under eget ansvar, at:</p> <p>Model(ler): <b>GT60i-NN</b></p> <p>er i överensstemmelse med de gældende, obli- gatoriske sundheds- og sikkerhedskrav i følgende dokumenter: <b>EN ISO 12100, EN 792-13+A1, EN 12549+A1, ISO 8662-11+A1, EN 60745-1, EN 60745-2-16, EN 50581 (add. for Charger): EN 60335-2-29 (add. for Battery Pack): EN 62133</b></p> <p>Underskrivet af: Fred van Gerven Stilling: Teknisk leder Stedet for DOC: KYOCERA SENCO Netherlands B.V. Pascallaan 88 8218 NJ Lelystad The Netherlands</p> <p>Original udgave: 10 September, 2020</p>	<p>La società KYOCERA SENCO Netherlands B.V. indirizzo Pascallaan 88 8218 NJ Lelystad, The Netherlands</p> <p>conformemente alle seguenti direttive: <b>Direttiva macchine 2006/42/EC (MSD), 2014/35/EU (LVD), 2014/30/EU (EMC), 2011/65/EU (RoHS), 012/19/EU(WEEE)</b> dichiara sotto la propria esclusiva responsabilità che:</p> <p>Modelli: <b>GT60i-NN</b></p> <p>è conforme ai requisiti essenziali di salute e sicurezza previsti dai seguenti documenti: <b>EN ISO 12100, EN 792-13+A1, EN 12549+A1, ISO 8662-11+A1, EN 60745-1, EN 60745-2-16, EN 50581 (add. for Charger): EN 60335-2-29 (add. for Battery Pack): EN 62133</b></p> <p>Firmato: Fred van Gerven Posizione: Direttore tecnico Luogo di emissione: KYOCERA SENCO Netherlands B.V. Pascallaan 88 8218 NJ Lelystad The Netherlands</p> <p>Edizione originale: 10 Settembre 2020</p>
<p><b>DECLARACIÓN DE CONFORMIDAD</b></p> <p>Nosotros, KYOCERA SENCO Netherlands B.V. dirección legal Pascallaan 88 8218 NJ Lelystad, The Netherlands</p> <p>y de acuerdo con la(s) directiva(s) siguiente(s): <b>Directiva sobre máquinas 2006/42/EC (MSD), 2014/35/EU (LVD), 2014/30/EU (EMC), 2011/65/EU (RoHS), 012/19/EU(WEEE)</b> declaramos bajo nuestra entera responsabilidad que:</p> <p>Modelo(s): <b>GT60i-NN</b></p> <p>se ajusta a los requisitos esenciales de salud y segu- ridad establecidos en los documentos siguientes: <b>EN ISO 12100, EN 792-13+A1, EN 12549+A1, ISO 8662-11+A1, EN 60745-1, EN 60745-2-16, EN 50581 (add. for Charger): EN 60335-2-29 (add. for Battery Pack): EN 62133</b></p> <p>Firmada por: Fred van Gerven Cargo: Gerente técnico Procedencia de los documentos: KYOCERA SENCO Netherlands B.V. Pascallaan 88 8218 NJ Lelystad The Netherlands</p> <p>Emisión original: 10 Septiembre 2020</p>	<p><b>DEKLARACJA ZGODNOŚCI</b></p> <p>My KYOCERA SENCO Netherlands B.V. Z siedzibą w Pascallaan 88 8218 NJ Lelystad, The Netherlands</p> <p>w zgodzie z następującymi dyrektywami: <b>Dyrektywa Maszynowa 2006/42/EC (MSD), 2014/35/EU (LVD), 2014/30/EU (EMC), 2011/65/EU (RoHS), 012/19/EU(WEEE)</b> deklarujemy z pełną odpowiedzialnością, że Modele: <b>GT60i-NN</b></p> <p>są zgodne z normami bezpieczeństwa zawartymi w następujących dokumentach: <b>EN ISO 12100, EN 792-13+A1, EN 12549+A1, ISO 8662-11+A1, EN 60745-1, EN 60745-2-16, EN 50581 (add. for Charger): EN 60335-2-29 (add. for Battery Pack): EN 62133</b></p> <p>Podpisano: Fred van Gerven Stanowisko: Menedżer techniczny Położenie dokumentu: KYOCERA SENCO Netherlands B.V. Pascallaan 88 8218 NJ Lelystad The Netherlands</p> <p>Data: 10 wrzesień 2020</p>	



## 1. Senco Professional End User Warranty Policy

Considering the following constraints Senco underwrites the reliability and the quality of its supplied authorised Senco branded products.

- 1.1 Senco warrants to the end user that the following products will be free from defects in construction, assembly and material for the warranty period specified below.

Product	Warranty period
Senco ® XP Series-Red Cap, pneumatic tools	Five years
Senco Pro Series, pneumatic tools	One year
Senco Semi-Pro Series, pneumatic tools	One year
Senco Black Label Series, Pneumatic tools	One year
Senco DuraSpin ® Series 2020, electric and battery tools	Five years
Senco Cordless battery tools	Two years
Senco batteries and chargers for tools	One year
Senco gas tools	Two years
Senco Reconditioned Products	One year
Senco other tools	One year
Senco Compressors	One year

- 1.2 The warranty period starts on the day the end user purchases the product and/or 1 year after the tool has been deleted from the product line, whichever date comes first.
- 1.3 To claim warranty the end user needs to send the defective products or their parts, including the serial number and the original and dated sales receipt or proof of purchase from the original retailer or dealer, freight prepaid to the original retailer or dealer.
- 1.4 Senco is not obliged to do any repairs or replacements on any products or their parts on site.
- 1.5 During the warranty period Senco or its distributors will repair or replace defective products or their parts, exclusively or mainly as a result of an imperfection in construction, assembly or material, at Senco's option and expense, subject to the constraints of this warranty policy.
- 1.6 The repair or replacement of products or their parts under warranty, does in no case lead to prolongation of the warranty period. For every replacement product or part, the remaining original warranty period of the replaced product or part is applicable.
- 1.7 Senco will become the owner of the products or parts that have been replaced by Senco or its distributors as a result of being compliant to Senco's warranty, without being obligated any compensation in this matter.
- 1.8 Excluded from the warranty are:
- normal wear and tear parts, for example rubber o-rings, seals, driver blades, piston stops, piston/driver assemblies, isolators, drive belts, air filters and fuel systems, bits;
  - any imperfection that is a result of or has evolved from the fact that there has not been used clean, dry regulated compressed air and/or the air pressure applied has exceeded the maximum indicated on the tool casting (pneumatic tools);
  - any imperfection that is a result of or has evolved from normal wear, misapplication, abuse/misuse, improper modifications or storage, shipping/transport, accidents, neglect, operation at other than recommended speeds or voltage (electric units only);
  - any imperfection that is a result of or has evolved from explosions, fires and natural disasters, like hurricanes, floods and earthquakes;
  - Any imperfection that is a result of or has evolved from not following operating instructions, specifications and / or maintenance schedules. Read the Operator Manual for use, specifications and maintenance instructions;
  - Any imperfection that is caused by repairs, modifications to the product or attempts to do so by the end user or any third party;
  - Labour charges or loss or damage resulting from improper operation, maintenance or repairs are not covered by this warranty
  - Any warranty claims that have been received after the warranty period, as specified in this end user warranty, has expired.
- 1.9 Additional costs like shipping/transport, special packaging requirements and costs of travel and accommodation, are at the end users expense.
- 1.10 If a complaint is unfounded, all costs incurred thereby, including handling, inspection, shipping and administrative costs on the side of Senco or its distributors, will be charged to the end user.
- 1.11 After expiration of the warranty period, all costs for repair or replacement, including handling, inspection, shipping and administrative costs will be charged to the end user.
- 1.12 Notwithstanding legal limitation periods, the limitation of all claims and appeals against Senco and third parties involved by Senco for the implementation of the agreement is one year.
- 1.13 If Senco fails to meet this agreement, it will not discharge the end user from the obligations arising under this or any other contract.
- 1.14 When the warranty terms can not be met, due to for example import or export prohibitions, strikes or other unforeseen circumstances, the warranty period will be extended accordingly.
- 1.15 Senco's liability is limited to the warranty. Senco is not liable for damage caused by the functioning or non-functioning of the products as delivered, repaired or modified by Senco or its distributors, including but not limited to, production losses, profit losses, reduced working range, commercial losses or consequential damages or indirect damages whatsoever.